

UNIVERSIDAD CENTRAL DE VENEZUELA  
FACULTAD DE HUMANIDADES Y EDUCACION  
ESCUELA DE COMUNICACIÓN SOCIAL  
BIBLIOTECA GUSTAVO LEAL

FECHA DE ENTREGA: \_\_\_\_\_

**AUTORIZACION PARA LA DIFUSIÓN ELECTRONICA DE LOS TRABAJOS DE GRADO Y/O  
TRABAJOS DE ASCENSO DE LA ESCUELA DE COMUNICACIÓN SOCIAL  
UCV.**

Yo, (Nosotros) Madelein Di Martino y Yiseld Yemiñany

\_\_\_\_\_, autor(es) del trabajo: Propuesta de rediseño para el diario

"El Nuevo País"

Presentado para optar: \_\_\_\_\_

A través de este medio autorizo a la Escuela de Comunicación Social de la UCV, para que difunda y publique la versión electrónica de este trabajo de grado, a través de los servicios de información que ofrece la Biblioteca Gustavo Leal de la Institución, sólo con fines de docencia e investigación, de acuerdo a lo previsto en la Ley sobre Derecho de Autor, Artículo 18, 23 y 42 (Gaceta Oficial N° 4.638 Extraordinaria, 01-10-1993).

<input checked="" type="checkbox"/>	Si autorizo
<input type="checkbox"/>	Autorizo después de 1 año
<input type="checkbox"/>	No autorizo

Firma(s) autor (es)

Yiseld Yemiñany

C.I. N° 19.671.300

e-mail: yyeminany@gmail.com

Madelein Di Martino

C.I. N° 20.613.450

e-mail: Made.dimartino@gmail.com

Por el equipo

\_\_\_\_\_  
C.I. N° \_\_\_\_\_

e-mail: \_\_\_\_\_

\_\_\_\_\_  
C.I. N° \_\_\_\_\_

e-mail: \_\_\_\_\_

En Caracas, a los 2 días del mes de Noviembre de 2016

**Nota:** En caso de no autorizar: la Escuela de Comunicación Social publicará en sus portales la referencia bibliográfica, tabla de contenido (índice) y un resumen descriptivo elaborado por la Biblioteca Gustavo Leal, sus palabras claves y se indicará que el autor decidió no autorizar el acceso al documento a texto completo.

La cesión de derechos de difusión electrónica, no es cesión de los derechos de autor, porque este es intransferible.

Título del Producto o Propuesta: Propuesta de rediseño para el diario "El nuevo país"



## CONSTANCIA DE LA CALIFICACIÓN DEL TRABAJO DE GRADO

Quien suscribe, profesor **Miguel Ángel Latouche R.**, Director de la Escuela de Comunicación Social de la Facultad de Humanidades y Educación de la Universidad Central de Venezuela, hace constar que la ciudadana **MADELEIN J. DI MARTINO B.**, portadora de la Cédula de Identidad N° **20.613.450**, presentó y aprobó su Trabajo de Licenciatura con la calificación **APROBADO SOBRESALIENTE MENCIÓN PUBLICACIÓN**, tal como consta en el Acta firmada por el Jurado, integrado por los profesores: **Orlando Luna (Tutor), Elsy Torres y Miguel Yilales.**

Constancia que se expide en Caracas, a los 20 días del mes de septiembre de 2016.

Prof. Miguel Ángel Latouche R.  
Director



MALR/cmg.-



## CONSTANCIA DE LA CALIFICACIÓN DEL TRABAJO DE GRADO

Quien suscribe, profesor **Miguel Ángel Latouche R.**, Director de la Escuela de Comunicación Social de la Facultad de Humanidades y Educación de la Universidad Central de Venezuela, hace constar que la ciudadana **YISELD D. YEMIÑANY H.**, portadora de la Cédula de Identidad N° 19.671.300, presentó y aprobó su Trabajo de Licenciatura con la calificación **APROBADO SOBRESALIENTE MENCIÓN PUBLICACIÓN**, tal como consta en el Acta firmada por el Jurado, integrado por los profesores: **Orlando Luna (Tutor), Elsy Torres y Miguel Yilales.**

Constancia que se expide en Caracas, a los 20 días del mes de septiembre de 2016.

  
Prof. Miguel Ángel Latouche R.  
Director

MALR/cmg.-



Universidad Central de Venezuela  
Facultad de Humanidades y Educación  
Escuela de Comunicación Social

## **Propuesta de rediseño para el diario *El Nuevo País***

**Trabajo de grado que se presenta a la ilustre  
Universidad Central de Venezuela para optar al título de  
Licenciado en Comunicación Social**

**Autores:**

Br. Madelein Di Martino

Br. Yiseld Yemiñany

**Tutor:**

Prof. Orlando Luna

Julio, 2016

## Agradecimientos

A todo riesgo de omitir:

*A Dios*  
por iluminar nuestro camino.

*A nuestros padres,*  
por enseñarnos el significado de amor incondicional.

*A Orlando Luna,* nuestro tutor,  
por confiar en nosotras, acompañarnos a lo largo de la elaboración  
de este trabajo de grado, por hacernos reír con su particular cambio de humor  
y soportarnos durante más de cinco años de carrera.

*A Mayerlin y Elsy,*  
por el tiempo que, siendo de ellas, gentilmente cedieron a este proyecto.

*Al editor de El Nuevo País, Rafael Poleo,*  
quien nos regaló un poco de su tiempo para colaborar con nuestro trabajo de grado.

**Madelein Di Martino:**

*A Dios,*  
por siempre guiar mi camino.

*A mi madre, Pastora Benitez,*  
por darme la vida, por su apoyo incondicional, por su ejemplo de fortaleza cada día,  
por enseñarme que ante las dificultades siempre hay que tener una sonrisa,  
por acompañarme y cuidarme desde el cielo.

*A mi gemela, Mel Di Martino,*  
por ser mi mejor amiga.

*A mi novio Pedro Eduardo Leal,*  
por acompañarme y apoyarme en esta etapa de mi vida.  
Por estar para mí en las buenas y en las malas.

*A Yiseld Yemiñany,* compañera de tesis,  
de aventuras y locuras. Por soportarme y quererme.

*A mi Dalia querida,*  
por ser la abuela que nunca tuve y estar siempre ahí  
para cocinarnos con amor, celebrar y aplaudir nuestros logros.

A la Universidad Central de Venezuela,  
por ser la base de mi sabiduría.

**Yiseld Yemiñany:**

*A mi abuela, Dalia Sabino,*  
por darme todo lo estaba en sus manos y lo que no, por formarme con valores,  
principios y carácter. Por ser todo lo que una madre debe ser.

*A Raúl Jose Yemiñany y a Raúl Yemiñany,*  
por ser mi ejemplo de constancia, trabajo y responsabilidad.

*A Madelein Di Martino*  
por ser la hermana que me dio la vida, mi compañera de tesis,  
sin tu ayuda y dedicación no hubiera sido posible.

*A Jorge Luis Rocha*  
por su compañía y apoyo en mis años de estudio.

Especial agradecimiento a *mi tutor Orlando Luna,*  
por sus recomendaciones y acotaciones, por sus sugerencias y paciencia.

*A la Universidad Central de Venezuela,*  
por alojarme en sus aulas durante todos estos años  
y llenarme de conocimiento basado en criterio propio y autoevaluación.

Y por último a *Pastora Benitez,*  
que desde el cielo puso todo a nuestro favor,  
y hoy aplaude este logro.

## **Propuesta de rediseño para el diario *El Nuevo País***

**Autores:** Br. Madelein Di Martino

Br. Yiseld Yemiñany

### **RESUMEN**

El presente trabajo de grado tiene como objetivo proponer un rediseño integral del diario *El Nuevo País*, para mejorar tanto su parte estética como funcional. Esta investigación está enmarcada en la modalidad de proyecto factible, debido a que busca crear un modelo operativo viable que solucione los problemas hallados al estudiar minuciosamente la muestra. Este proyecto se apoyó en una investigación de tipo documental, en la que se estudiaron aspectos como: principios del diseño editorial, los elementos de la identidad gráfica y el proceso de rediseño, para posteriormente realizar un análisis a las páginas del medio impreso. Igualmente, para elegir la muestra se utilizó el método de “semana compuesta” de Jacques Kayser (1966), que inició con el primer lunes del mes de noviembre 2014 hasta la primer viernes del mes de diciembre 2014, lo que da un total de cinco ejemplares o ediciones. Al realizar este estudio descriptivo se hallaron fallas generales de diseño. Entre las que hay que considerar, principalmente, que los recursos no son implementados de manera adecuada, la retícula no funciona como elemento ordenador; el diario visualmente no se percibe jerarquizado; existe un mal uso de la fuente; y no se utilizan recursos tipográficos ni visuales. Los resultados expuestos, se sustentaron con las opiniones de los expertos consultados, quienes emitieron sus críticas luego de analizar la muestra. Lo explicado anteriormente, fue la base para la elaboración de la propuesta de rediseño, que se ve reflejada en un manual de estilo gráfico y en las muestras de las páginas realizadas bajo estos nuevos parámetros.

**Palabras claves:** “Diseño editorial”, “diagramación”, “rediseño”, “manual de estilo gráfico”, “identidad gráfica”.



## *Proposed redesign for everyday El Nuevo País*

**Authors:** Br. Madelein Di Martino

Br. Yiseld Yemiñany

### **ABSTRACT**

The purpose of the following essay is to propose an integral design for the newspaper El Nuevo País to improve its functionality as well as the aesthetic. This research is framed in feasible project modality because it seeks to create a viable business model in order to solve the issues founded by the intensive study over the sample. This project is supported by a documentary research where different areas were studied like: Design Principles Editorial, graphic elements of identity and design process, to then conduct an analysis to the printed pages. Therefore, in order to choose the sample the “composite week” from Jacques Kayser method was used. (1966). that started the first Monday of November 2014 until the first Friday of December 2014, the result is 5 magazines or editions. By performing the descriptive study few issues in the design were found. Among those it has to be considered, mainly, that the resources were not implemented properly. The grid does not work as organizer element. The newspaper is not perceived visually hierarchical; there is a misuse of the font; and no typographical and visual resources are used. The exposed results were supported by the opinion from experts who issued their critics after analyzing the sample. As explained above was the base for the development of the proposed redesign which is reflected a graphic style manual and sample pages made under these new parameters.

**Key words:** “Editorial design”, “diagramming”, “redesign”, “manual graphic style”, “graphic identity”.

# ÍNDICE

<b>AGRADECIMIENTOS.....</b>	<b>II</b>
<b>RESUMEN.....</b>	<b>IV</b>
<b>ÍNDICE GENERAL.....</b>	<b>VI</b>
<b>ÍNDICE DE TABLAS, GRÁFICOS Y FIGURAS.....</b>	<b>IX</b>
<b>INTRODUCCIÓN.....</b>	<b>11</b>
<b>CAPITULO I: EL PROBLEMA.....</b>	<b>18</b>
1.1 Formulación del problema.....	18
1.2 Justificación.....	18
1.3 Preguntas de investigación.....	20
1.4 Objetivos.....	20
1.4.1 Objetivo general.....	20
1.4.2 Objetivos específicos.....	20
<b>CAPITULO II: MARCO TEÓRICO.....</b>	<b>21</b>
2.1. Antecedentes del estudio.....	21
2.2. Bases teóricas.....	23
2.2.1. El periodismo moderno y el origen de la producción editorial.....	24
2.2.2. Diseño editorial: la elaboración de un medio impreso.....	29
2.2.2.1. Principios del diseño editorial.....	32
2.2.2.2. Elementos de la identidad gráfica.....	35

2.2.2.2.1. Formato/tamaño.....	36
2.2.2.2.2. Retícula.....	40
2.2.2.2.3. Tipografía.....	43
2.2.2.2.4. Unidades informativas.....	54
2.2.2.2.5. Elementos visuales.....	59
2.2.2.2.6. Diagramación.....	62
2.2.2.2.7. Elaboración de páginas.....	67
2.2.2.2.8. Logo.....	70
2.2.2.2.9. El color.....	71
2.2.3. Rediseño de diarios.....	76
2.2.3.1. El proceso de rediseñar.....	77
2.2.3.2. Etapas del nuevo diseño.....	78
2.2.3.3. Rediseño en Venezuela.....	81
<b>CAPITULO III: METODOLOGIA.....</b>	<b>83</b>
<b>CAPITULO IV: ANÁLISIS DE <i>EL NUEVO PAÍS</i>.....</b>	<b>87</b>
4.1. Perfil de <i>El Nuevo País</i> .....	88
4.2. Ficha técnica.....	89
4.3. Diagnóstico del diseño actual de <i>El Nuevo País</i> .....	90
4.4. Análisis de elementos.....	92

4.4.1. Formato.....	92
4.4.2. Retícula.....	94
4.4.3. Tipografía.....	97
4.4.4. Unidades informativas.....	104
4.4.5. Diagramación.....	108
4.4.6. Portada y contraportada.....	110
4.4.7. Páginas interiores.....	114
4.4.8.El uso de las imágenes.....	115
4.4.9. Recursos tipográficos.....	116
4.4.10. El color.....	118
4.5. Hablan los expertos.....	120
4.5.1. Retícula.....	120
4.5.2. Tipografía.....	121
4.5.3. Unidades informativas.....	121
4.5.4. Arquitectura de página.....	121
4.5.5. Manejo de los recursos gráficos.....	121
4.5.6. Uso del color.....	122
4.5.7. Logotipo y señalizadores.....	123
4.5.8. Manejo de páginas.....	123

<b>CAPÍTULO V: LA NUEVA CARA DE <i>EL NUNEVO PAÍS</i></b> .....	124
<b>CAPÍTULO VI: CONCLUSIONES</b> .....	158
REFERENCIAS BIBLIOGRÁFICAS.....	161
ANEXO.....	163

## ÍNDICE DE TABLAS, GRÁFICOS Y FIGURAS

### 1. TABLAS

- 1.1.1. Tabla 1. Notas por día y páginas.....89
- 1.1.2. Tabla 2. Características del formato.....93

### 2. FIGURAS

- 2.1. Figura 1: Primera edición de *The Daily Courant*.....25
- 2.2. Figura 2: Edición nº4 de la *Gazeta de Caracas*.....28
- 2.3. Figura 3: Primera edición del *Seminario de Caracas*.....28
- 2.4. Figura 4: Primera edición del *Correo de Caroní*.....28
- 2.5. Figura 5: Características del formato.....37
- 2.6. Figura 6: Medida de los formatos.....38
- 2.7. Figura 7: Mancha y tipos de margen.....39
- 2.8. Figura 8: Retícula horizontal y vertical.....41
- 2.9. Figura 9: Partes de la tipografía.....44
- 2.10. Figura 10: Tipografía romana.....46
- 2.11. Figura 11: Tipografía egipcia.....47
- 2.12. Figura 12: Tipografía etrusca.....47
- 2.13. Figura 13: Tipografía fantasía.....48
- 2.14. Figura 14: Variantes de una familia.....49
- 2.15. Figura 15: Ejemplo de unidades informativas.....58

2.16. Figura 16: Diagramación.....	64
2.17. Figura 17: Tipos de distribución.....	65
2.18. Figura 18: Círculo cromático.....	72
2.19. Figura 19: Formato de <i>El Nuevo País</i> .....	92
2.20. Figura 20: Retícula.....	94
2.21. Figura 21: Variación de columnaje.....	96
2.22. Figura 22: Logo.....	97
2.23. Figura 23: Foliatura.....	97
2.24. Figura 24: Antetítulo.....	98
2.25. Figura 25: Título.....	98
2.26. Figura 26: Sumario.....	99
2.27. Figura 27: Sumario de opinión.....	100
2.28. Figura 28: Crédito.....	100
2.29. Figura 29: Texto general.....	101
2.30. Figura 30: Leyenda.....	102
2.31. Figura 31: Noticia informativa.....	104
2.32. Figura 32: Editorial.....	107
2.33. Figura 33: Páginas con distinta diagramación.....	110
2.34. Figura 34: Portada.....	110
2.35. Figura 35: Cabecera del diario.....	112

2.36. Figura 36: Contraportada.....	112
2.37. Figura 37: Paginas internas.....	114
2.38. Figura 38: Filete fino.....	116
2.39. Figura 39: Filete grueso.....	116
2.40. Figura 40: Trama.....	117
2.41. Figura 41: Trama al 5%.....	117
2.42. Figura 42: Viñeta.....	117
2.43. Figura 43: Retícula base.....	125
2.44. Figura 44: Retícula para artículos de opinión.....	125
2.45. Figura 45: Familias tipográficas.....	127
2.46. Figura 46: Jerarquización de títulos según su ocupación en la página.....	127
2.47: Figura 47: Unidades informativas.....	128
2.48: Figura 48: Columna abridora.....	130
2.49: Figura: Versión horizontal y vertical de las columnas secundarias.....	131
2.50: Figura: Editorial.....	132
2.51: Figura: Mancheta.....	133
2.52: Figura: Diagramación.....	134
2.53: Figura: Portada.....	135
2.54: Figura: Contraportada.....	137
2.55: Figura: Páginas internas.....	139



2.56: Figura: Fotos e ilustraciones.....	140
2.57: Figura: Color.....	142

## INTRODUCCIÓN

Durante las últimas décadas del siglo XX fueron diversos los cambios que experimentaron los medios tradicionales, en particular la prensa escrita. Gran parte de esta globalización fue producto de la tecnología y de la influencia de internet.

A principios de los años 70 se desarrolla la renovación de los sistemas de producción industrial, se abandona el plomo y se sustituye por la fotocomposición. Luego, a finales de los 70 e inicio de los 80 comienza una segunda fase de transformación tecnológica, en la que se implantan las “redacciones electrónicas”, es decir, se introducen los ordenadores, con el propósito de optimizar los procesos y reducir los costos. A mediados de los 80 y principio de los 90 ocurre la reconversión de la prensa: se renuevan las estructuras visuales, su diseño. Se incrementa el color, se incluyen infografías, y se comienzan a utilizar los programas de autoedición.

Más tarde, aproximadamente en 1992, la prensa se plantea la posibilidad de utilizar las nuevas tecnologías para publicar o distribuir contenido a través de internet. Actualmente, la mayoría de los medios impresos aprovechan los beneficios de esta plataforma con la creación de sus portales web.

En Venezuela, no fue sino hasta finales de los años 70 cuando aparecieron las primeras redacciones informatizadas a través de *El Nacional*, *Panorama*, *El Universal* y *El Diario Caracas*, siendo este último el pionero en diseño moderno. Aunque la introducción de la tecnología en las redacciones venezolanas fue un proceso difícil, debido a los costos que implicaba, con el paso de los años los diarios fueron adoptando cambios típicos de la modernidad. Los procesos de producción cambiaron, y la apariencia de los diarios también.

Por lo que en los 90 comienza la etapa de consolidación de estas tendencias, que dan como resultado: la automatización de los procesos de producción; la digitalización de las redacciones; la aparición de un nuevo perfil de periodistas; y cambios en las estructuras físicas de los medios.

Sin embargo, durante las últimas décadas, los medios tradicionales enfrentan grandes retos que han surgido con el auge de la telefonía inteligente, las redes inalámbricas, y el fácil acceso a plataformas que permiten la captura y transmisión de contenido multimedia. Los lectores han cambiado su estilo de vida, buscan medios más compactos, que ofrezcan información escrita, audiovisual, interactiva e inmediata.

En respuesta a estas demandas, los medios han adoptado medidas como: la sinergia entre la edición impresa y su portal web, pero también ha tomado un papel protagónico el rediseño de sus páginas, es decir, el nuevo diseño de su identidad gráfica. Mario García (2002) afirma que se está viviendo actualmente un crecimiento en la actividad del rediseño “se lo puede llamar un deseo de sobrevivir o un esfuerzo por igualarse con nuevos medios, para ser tomados en cuenta nuevamente por los lectores (...) y especialmente para atraer nuevas audiencias” (p.35).

El medio venezolano, *El Nuevo País*, no ha vivido cambios en cuanto al concepto, línea editorial, ni diseño, desde su fundación. Por lo que tienen casi tres décadas conservando un mismo estilo al comunicar, en el que no se han tomado en cuenta la evolución de sus lectores y las demandas del resto del público lector.

A partir de lo anteriormente expuesto surge el objetivo general de esta investigación de tipo descriptiva presentado en el capítulo I: proponer un rediseño integral del diario *El Nuevo País* para mejorar tanto su parte estética como funcional. De este objetivo central se desglosan los siguientes objetivos específicos: analizar la actual presentación gráfica del diario, determinar los problemas que presenta el diseño actual, proponer un rediseño de *El Nuevo País* acorde a la actualidad.

En el II capítulo de esta investigación, que corresponde al marco teórico, se definen aspectos como: el origen del periodismo moderno y la producción editorial, la definición de diseño editorial y sus principios, elementos de la identidad gráfica, rediseño en Venezuela, entre otros contenidos concernientes al tema de estudio.

Así mismo, en el III capítulo se especifica el tipo de investigación, así como los métodos seleccionados para cumplir con los objetivos trazados. También, se explican las técnicas de recolección de datos y la muestra analizada.

En el IV capítulo de esta investigación, se describe el análisis exhaustivo de las páginas del semanario *El Nuevo País*, en el cual se determinó el sistema de identidad gráfica del medio, así como del funcionamiento de los elementos formales del diseño en distintas áreas de las ediciones elegidas como muestra. Asimismo, se incluyeron las evaluaciones que realizaron los expertos consultados, con el propósito de elaborar un diagnóstico que permitiera crear una propuesta funcional y adecuada.

Seguidamente, en el capítulo V se presenta la propuesta de rediseño. Finalmente, en el capítulo VI, dedicado a las conclusiones, se muestra a lo que se llegó con este estudio y además se desglosan y analizan los hallazgos realizados durante esta investigación e igualmente, se responden a los objetivos que se trazaron al comienzo de este trabajo de grado.

# **CAPÍTULO I**

## **El problema**

### **1.1 Formulación del problema**

¿Con un proceso de rediseño se podría hacer más atractivo y eficiente el diseño gráfico actual del diario El Nuevo País?

### **1.2 Justificación**

Investigadores como Marshall McLuhan señalaban que los medios impresos no verían los años 90; y luego con la llegada del internet, las teorías a favor de la desaparición, aumentaron. Sin embargo, durante las últimas décadas, los medios de comunicación han implementado una serie de técnicas o estrategias con las que han intentado permanecer en el mercado, conservando a sus lectores habituales y captando nuevo público (Orozco, 2003). Los retos que han enfrentado para seguir informando han sido múltiples, debido a la era digital, creativa e inmediata que se vive en la actualidad.

Entre esos métodos que se han aplicado, se encuentra el rediseño. García (2002) señala que esta actividad, en el sector imprenta, tiene mayor auge que en 1980 y es llevada a cabo por los medios para ser tomados en cuenta por esos lectores que abandonaron lo impreso, para atraer nuevos lectores y para igualarse con la competencia.

En lo que respecta a Venezuela, el rediseño empezó a ejecutarse tardíamente en comparación a otros países que ya lo hacían desde los 80. En el país, esta etapa inició en los 90 con los impresionantes cambios en el diseño y funcionamiento de *El Nacional* y *El Universal*, de la mano de Mario García y Juan Antonio Giner, respectivamente. Otras variaciones de identidad gráfica, más sencillas, fueron las de *El Globo* y el *Diario Caracas*. De igual forma ocurrió en el interior del territorio nacional, con *Panorama*, *El Impulso*, *Notitarde*, *El Carabobeño*, *El Siglo* y *El Tiempo*.

No obstante, para inicios de siglo, el diario *Meridiano* y *Así es la Noticia* no se habían expuesto a un proceso de cambio. Así como tampoco lo había hecho *El Nuevo País*, objeto de estudio de este trabajo.

Desde su fundación en 1988, ha estado dirigido a un target de adultos mayores de 40 años, con interés por temas políticos, principalmente. Asimismo, la arquitectura y diseño de sus páginas se muestra desactualizada, y según expertos consultados, como Carmen Riera (entrevista personal, octubre 25, 2015), carece de una identidad gráfica que lo haga distinguirse entre el resto de los medios impresos del país.

Aunque, actualmente, se caracteriza por un tiraje de 30.000 ejemplares con porcentaje de devolución de 5%, misma cifra de periódicos del mismo formato como *Tal Cual* y *El Mundo, Economía y Negocios*, con un rediseño podría aumentarse las ventas al captar público de otras edades.

Ante lo expuesto anteriormente, se formula el objetivo de esta investigación, proponer un rediseño integral de *El Nuevo País*, que esté acorde a las nuevas tendencias, que no altere su esencia, y que permita capturar nuevos lectores y reconquistar a aquellos que se vieron atraídos por las bondades del internet.

### **1.3 Preguntas de investigación**

- ¿Es funcional el sistema de identidad gráfica del diario?
- ¿Se puede considerar efectivo el manejo de los recursos gráficos?
- ¿*El Nuevo País* posee un estilo reconocible por los lectores?
- ¿Comunica clara y óptimamente el contenido?

### **1.4 Objetivos**

#### **1.4.1 Objetivo general**

Proponer un rediseño integral del diario *El Nuevo País* para mejorar tanto su parte estética como funcional.

#### **1.4.2 Objetivos específicos**

- Analizar la actual presentación gráfica del diario *El Nuevo País*.
- Determinar los problemas que presenta el diseño actual.
- Crear un manual de estilo gráfico acorde a la actualidad.

## CAPÍTULO II

### Marco Teórico

#### 2.1. Antecedentes

Existen algunas investigaciones académicas que han indagado en el tema del rediseño de medios de comunicación venezolanos, desarrollando aspectos como el origen, consecuencias e impacto de este proceso editorial. En estos trabajos, los autores se han propuesto elaborar el rediseño del periódico, luego de llevar a cabo un exhaustivo análisis gráfico en el que detectaron fallas y/o deficiencias en cuanto a la arquitectura y uso de elementos en las páginas de los medios impresos que eligieron como muestra.

No obstante, estos trabajos monográficos datan de hace más de una década de antigüedad, por lo que no están presentes los avances tecnológicos, tendencias de diseño editorial, herramientas de los programas de diagramación, necesidades de los nuevos lectores, entre otros aspectos, que reinan actualmente.

Una de estas investigaciones, es el trabajo de licenciatura *Propuesta de rediseño gráfico del diario El Carabobeño para hacer más atractiva su presentación actual* (Patrizzi, 2002), cuyo objetivo general fue el replanteamiento de la imagen y arquitectura de este diario. El autor determinó, por medio de un estudio realizado a las páginas, que la fisonomía del medio y el uso de los elementos gráficos eran inadecuados.



En las conclusiones, el autor deja ver que “Hoy en día, un medio de comunicación es la conjunción de lo estético y lo informativo”, determinado así la importancia de saber utilizar los diferentes elementos del diseño editorial para de esta manera conseguir la armonía necesaria para obtener la fidelidad del consumidor, y además hacerse de un puesto importante entre las marcas editoriales innovadoras en cuanto a diseño y optimización.

Igualmente, se encuentra el trabajo de grado *Propuesta de rediseño para el semanario La Razón* (Marichales y Pérez, 2002), una marcada alusión a establecer parámetros adecuados para la incorporación de elementos cada vez más atractivos que puedan de alguna manera romper esquemas anticuados, y en consecuencia estar al día con las tendencias y evolución de la sociedad.

En sus conclusiones, las autoras hacen referencia a que “En estos tiempos se cuenta con tecnologías más avanzadas, unos lectores más sofisticados y sobretodo el desafío que representa la supervivencia del periódico en medio de una de las revoluciones gráficas e informativas más dramáticas de la historia”. Denotando la importancia de estar actualizado, en constante innovación y a tono con los avances tecnológicos, para la permanencia y vigencia de los periódicos como medio de comunicación.

Otras investigaciones relacionadas con el tema, son las desarrolladas en *Diarios en Evolución* (García, 1997) y *Sistematización del proceso de rediseño de la interfaz gráfica del diario Así es la noticia* (Alonzo, 2003). Ambas resultan de provecho, ya que aportan contenido que ayuda a determinar el alcance y las consecuencias que puede tener el rediseño en un medio de comunicación impreso; además de cómo es el proceso para realizar un modelo de rediseño factible para tabloides populares de nivel medio.

## **2.2 Bases teóricas**

Las definiciones que se desarrollan en este marco teórico, han sido base fundamental para la formulación de los objetivos, del problema y de la perspectiva que tendrá el análisis a realizar en este trabajo de grado. Es por ello que, en este apartado se hará un recorrido por el origen de la prensa escrita y el periodismo de masas, cuyas consecuencias influyeron en la aparición de la producción editorial.

Luego, se reseñarán conceptos que definen el diseño editorial, sus principios básicos y los personajes involucrados en este oficio. Asimismo, se desarrollarán minuciosamente los elementos de la identidad gráfica, los cuales son el pilar fundamental de toda composición. En este punto, se estudiaron aspectos como el formato, la retícula, la tipografía, el color, entre otros, que enriquecerán este trabajo de licenciatura y permitirán entender la importancia del diseño de un medio impreso.

Finalmente, se expondrán las investigaciones y teorías desarrolladas por expertos acerca del rediseño. Allí se conocerán los pasos a seguir y las principales consideraciones que hay que tomar en cuenta al momento de someter a un medio a un proceso de replanteamiento, análisis y elaboración de una nueva imagen gráfica. Todas estas definiciones ofrecen un panorama amplio sobre la materia, lo que permite tener mayor conocimiento al momento de llevar a cabo el objetivo general de esta investigación.

### **2.2.1 El periodismo moderno y el origen de la producción editorial**

Es conveniente, para el desarrollo y cumplimiento de los objetivos establecidos en este trabajo de investigación, estudiar los aspectos relacionados al diseño editorial: función, elementos, principios, entre otros aspectos. No obstante, antes de profundizar en estos conceptos, es importante conocer el origen de la producción editorial y su relación con el periodismo moderno.

Ahora bien, el inicio de lo que hoy en día es una industria cultural y un modelo de negocio multimillonario, comenzó alrededor de 1440 con la invención de la imprenta de tipos móviles de Johannes Gutenberg, quien grabó cada letra por separado para combinarlas y recombinarlas, de manera rápida.

Esta creación generó rápidamente beneficios a Europa, con la elaboración de copias de textos antiguos que fueron recuperados y con la reproducción de nuevo material con el que se incrementó el conocimiento y se estimularon los nuevos pensamientos.

Williams (2003) explica que es la sobrevivencia y popularidad, hasta finales del siglo XVIII e inicios del XIX, de materiales periodísticos como los folletos, pliegos, gacetas y correo lo que gestó un público lector; también se hizo de la lectura una práctica constante que implicó una relativa consolidación de la prensa diaria moderna.

Este hecho tuvo lugar en este período como consecuencia de los cambios económicos, sociales y tecnológicos que trajo consigo la Revolución Industrial. Esta nueva prensa que, según Williams (2003), surge gracias a las distintas necesidades de información de la clase media liberal, tuvo un proceso de expansión inestable y diferente para cada uno de los países pioneros, por lo que puede decirse que logra consolidarse en los años veinte del siglo XIX.

Según Alonso (2007), Europa es la pionera del periodismo moderno, debido a que en Inglaterra aparece el primer diario en 1702 llamado *The Daily Courant*. La periodista Olga Dragnic (2001) afirma que este diario fue editado el 11 de noviembre del referido año y su editora era Elizabeth Mallette, por lo que se considera uno de los primeros del mundo.



Figura 1. Primera edición *The Daily Courant*, publicada en 1702.

Asimismo, Nieto e Iglesias (2000) explican los factores que permitieron la aparición de los periódicos en esa época:

La apertura hacia nuevas libertades, con la supresión de la censura previa del privilegio de imprimir libros y publicaciones, los avances en medios de transporte y la liberación del comercio son factores con decisiva influencia en el nacimiento y desarrollo de la empresa periodística. La aparición, en 1702, del *Daily Courant* abre la etapa de la prensa auténticamente diaria (p. 66).

En lo que se refiere al continente americano, el primer diario de tiraje continuo fue *Boston News-Letter* en 1704, que incluía información con temática financiera y mundial. Asimismo, México, que había sido pionero con las gacetas, funda su primer diario *Gaceta de México* (1722); seguido por la *Gaceta de Guatemala* (1729), la *Gaceta de Lima* (1743) y la *Gaceta La Habana* (1855).

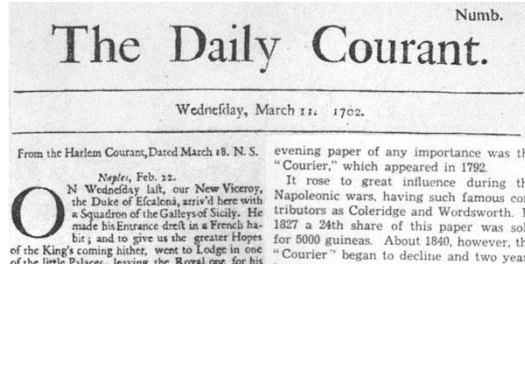
Alonso (2007), explica con respecto a la aparición de publicaciones periódicas en Latinoamérica que:

Dado que estos países aún estaban en busca de su autonomía se vieron nutridos de gacetas literarias y mercurios que, especialmente, operaban como vehículo del pensamiento ilustrado para acaparar a los letrados de la nueva sociedad. De allí el origen del periodismo criollo y emancipador: la *Gaceta Literaria de México* (1788); *El Telégrafo Mercantil, Rural, Político, Económico e Historiográfico del Río de la Plata* (1801); la *Gazzeta de Río de Janeiro* (1808); la *Gaceta de Caracas* (1812) o *La Aurora* (1812) en Chile. (p. 3).

La influencia europea que tuvo América se vio reflejada en la temática partidista y política de los periódicos, debido a que la prensa de la época era fundamentalmente política y surgió como consecuencia de las luchas independentistas de España. Sin embargo, el hecho de que los medios se expandieran y llegaran a distintas clases sociales influyó en la aparición de la prensa popular y con ella a la inclusión de temas de interés social.

Gracias a este gran proceso de transformación, aumentaron los lectores y la cantidad de materiales impresos publicados, como los libros, las revistas y las novelas. Poco a poco la práctica de la lectura se hizo más frecuente y creció la necesidad de estar informados, lo que dio origen al periodismo de masas.

Por lo explicado anteriormente, fue inevitable la masificación del conocimiento y la información. Esto incrementó el uso de la imprenta y la producción editorial dio sus primeros pasos. El diseñador editorial y periodista, Eduardo Orozco (1995) explica que en ese entonces “no existían experiencias ni reglas establecidas (...) Las normas utilizadas en la edición de libros y los hábitos de lectura, ayudaban para poner orden en la presentación de aquellas ediciones inaugurales” (p. 19).

Aunque los primeros diarios carecían de diseño y su contenido era organizado al igual que un libro, los avances tecnológicos y la necesidad de captar lectores, por parte de los medios, condujo al establecimiento de normas para este proceso de

elaboración de material periodístico. Esto dio origen al diseño editorial, el cual se explicará con detalle en este capítulo.

### **2.2.1.1 Prensa escrita en Venezuela**

La imprenta llegó a Venezuela de manos de los españoles en la época de colonia. Fernández (2004) estima que el ingreso al continente americano del ingenioso invento de Gutenberg ocurrió aproximadamente en 1536.

De acuerdo al autor, el primer país en instalar una imprenta fue México en 1536; Perú 1581; luego las colonias inglesas de América del Norte en 1638; Guatemala en 1667; Paraguay en 1705; Nueva Granada en 1738, Brasil en 1747; Ecuador en 1755; Las Antillas en 1765; Buenos Aires 1766; Trinidad en 1789; y Caracas en 1808.

Aunque Venezuela fue uno de los últimos países en tener una imprenta, los intentos por traerla iniciaron varios años antes. Según, García (2001) asegura que en 1790 el Colegio de Abogados de Caracas deseaba una para uso interno pero tres años más tarde se abortó el proceso. Igualmente, en 1806 Francisco de Miranda adquirió una que llegaría a bordo del “Leander” pero la expedición fracasó y la imprenta llegó a Trinidad.

Posteriormente y según García (2001), el capitán general Don Juan de Casas ordenó que la imprenta fuese entregada al país, por lo que fue enviada al puerto de La Guaira.

Finalmente, el 24 de octubre de 1808 fue publicada la primera edición de la *Gazeta de Caracas*. Dragnic (2001) acota que los contenidos de este primer periódico “defendían a la monarquía española, difundía informaciones contra el monopartidismo que dominaba a Europa y abogaba por la preservación del colonialismo” (p.116).

Es a partir de 1810, una vez instalada la Junta Suprema, cuando “la *Gazeta* asume posiciones del nuevo gobierno y, como dice el editorial de la primera edición bajo la Independencia, ‘va a recobrar el carácter de franqueza y de sinceridad que debe tener’” (Dragnic, 2001, p.116).

Más tarde, específicamente en 1821, La *Gazeta de Caracas* desapareció. Sin embargo, otros medios habían surgido antes del cierre de la *Gazeta*. Según Dragnic (2001), en 1810 aparece la primera edición de *El Semanario de Caracas*, activo desde el 10 de noviembre del referido año hasta el 21 de julio de 1811.

Asimismo, Simón Bolívar fundó *el Correo del Orinoco*, editado desde el 27 de junio de 1818 hasta el 22 de marzo de 1822 (ver figura 3 y 4).

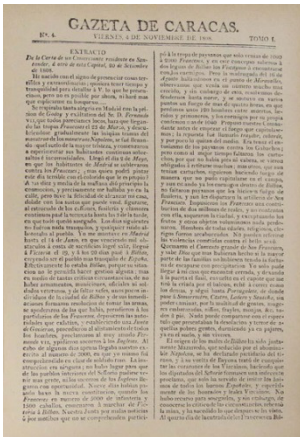

**Figura 2.** Edición n° 4 de la *Gazeta de Caracas*, publicada el viernes 4 de noviembre de 1808.

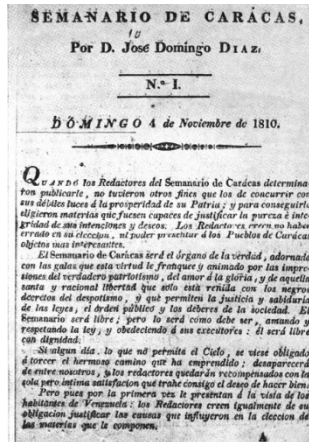

**Figura 3.** Primera edición del *Semanario de Caracas*, publicada el 4 de noviembre de 1810.



**Figura 4.** Primera edición del *Correo del Orinoco*, publicada el 27 de junio de 1818.

Dadas las condiciones que anteceden, las imprentas y publicaciones periódicas se fueron esparciendo por todo el país en el siglo XIX, ocupando las principales ciudades y luego las regiones pequeñas. Situación que incrementó en el siglo XX, en

respuesta a la necesidad de la población de estar informada, de democratizar el conocimiento e incluso de entretenerse.

### **2.2.2 Diseño editorial: la elaboración de un medio impreso**

El periódico es uno de los medios de comunicación de masas más importantes actualmente, a pesar de los cambios que la tecnología ha generado. Es un medio con propósitos informativos que consta de un proceso de elaboración bastante complejo, que va más allá de la búsqueda, redacción y publicación de la información que lo integra.

Uno de los elementos primordiales de la producción de un diario, así como de los distintos tipos de materiales impresos que existen (revista, folleto, suplemento, libro), es el diseño editorial, definido por Zappaterra (2008) como una forma de periodismo visual.

Este tipo de diseño tiene como objetivo comunicar ideas o narraciones a través de imágenes y palabras organizadas y combinadas de manera adecuada. La autora explica su función de la siguiente manera:

“Cuando opera en el medio editorial, el diseño puede desempeñar diversas funciones, por ejemplo, dotar de expresión y personalidad al contenido, atraer y retener la atención de los lectores o estructurar el material de manera nítida. Todos estos objetivos han de existir y desarrollarse de manera cohesionada para lograr un producto final agradable, útil, o informativo- o una combinación de las tres cualidades si queremos que tenga éxito la mayoría de las veces-”. (p.2)

Igualmente, Evans (1985) indica que la función del diseño en el periódico debe cumplir con las siguientes premisas:

- Comunicar clara y económicamente, es decir, con una legibilidad óptima y acorde al espacio limitado para el trabajo.



- Comunicar con un sentido de proporción, orientado periodísticamente por el contexto de las noticias del día y la época.
- Comunicar con un estilo reconocible y una coherencia útil para el lector. (p.9)

Los tipos de diseño editorial pueden determinarse de acuerdo al material impreso a elaborar. De acuerdo a la jerarquía que poseen, los periódicos, las revistas y los suplementos son los que encabezan la clasificación y suelen determinar las pautas a seguir de otros productos como los catálogos, libros y etc.

Orozco (2003), establece las diferencias entre “diseñar” y “diagramar”. Define el primero de ellos como “un proceso de creación y planificación general de una actividad para lograr un objetivo determinado” (p.28). Así mismo, explica que la diagramación es “un proceso de organización y distribución del material informativo en un espacio/formato determinado” (p.21). No obstante, aclara que la diagramación es una función inseparable del diseño que se desarrolla en el área de edición gráfica de los periódicos.

Es por ello que, usualmente, al diseño aplicado al periodismo o al oficio de diseñar materiales de tipo editorial se le conoce como “diagramación” pero en los últimos años se ha acuñado el término de “diseño periodístico”.

Finalmente, en este proceso de creación editorial están involucrados varios actores, cuyos nombres varían de acuerdo a los organigramas y sistemas de cada medio. La integración y organización de este equipo es fundamental para la elaboración de un producto informativo, ya que el diseño no solo depende de editores gráficos y diseñadores. Zappaterra (2008), desglosa el personal básico de la siguiente manera:

- **Director/editor:** Responsable último del contenido.

- **Jefe de producción/editor de producción:** Supervisa la compilación de todo el material.
- **Jefe de Redacción:** Coordina a los responsables de las distintas secciones del diario y, además, es el responsable directo de la edición diaria.
- **Diseñadores o diagramadores:** Realizan la maquetación del material de acuerdo a las pautas establecidas por el director artístico.
- **Redactores y reporteros:** Son los responsables de producir contenido de información general. Encargada de las noticias sobre política, suceso, opinión, internacional, entretenimiento, deporte.
- **Departamento de diseño:** Organiza y jerarquiza el contenido y el material gráfico. Solicita trabajos de ilustración y fotografía.
- **Departamento de investigación:** Se encarga de realizar búsquedas documentales.
- **Departamento de publicidad:** Se encarga de la venta y comercialización de los espacios publicitarios de los que dispone el periódico.
- **Community Manager o Coordinador Web:** Monitorea las noticias, maneja la web y las redes sociales del periódico.
- **Pasantes:** personal aprendiz de un departamento o área determinada.
- **Administrativo:** Se encarga de los procesos de gestión y manejo del periódico.

Esta disciplina periodística, por ser una especialidad y tener la responsabilidad de cumplir con la labor de organizar y distribuir información de manera legible y coherente, requiere de una serie de reglas que sirvan de guía para elaborar un material periodístico adecuado para el lector.

Es por ello que en el siguiente apartado se explicarán con detalle los principios básicos del diseño editorial, conceptos que, en conjunto con otros que se detallarán más adelante, son necesarios para cumplir con los objetivos trazados en este trabajo de investigación.

### **2.2.2.1 Principios del diseño editorial**

En el diseño editorial, así como en cualquier especialidad del diseño, se deben seguir ciertos parámetros, reglas o principios que garanticen la elaboración de un producto adecuado y original. Para ello es necesario conocer las técnicas para organizar y presentar imágenes y/o textos de forma que comuniquen mientras atraen la atención del lector. Conocer estos principios es vital para la elaboración de este trabajo, ya que el objetivo general de este trabajo es el rediseño del diario *El Nuevo País*.

En cuanto a los principios básicos del diseño editorial, no existe unanimidad entre los autores consultados: Zorrilla (2002), Orozco (2003) y Zappaterra (2008). Sin embargo, los principios a los que se refiere la mayoría son: foco (resalte óptico), contraste, balance, unidad y proporción.

#### **2.2.2.1.1. Foco o resalte óptico**

En cada página o composición debe haber un punto dominante, un elemento (infografía, foto) que subordine a los otros y que se convierta en el centro de atracción. También, es conocido como CIV o Centro de Impacto de Visual, o “jerarquía visual”.

Zorrilla (2002), explica al respecto que este principio consiste en la definición clara del punto de entrada a la página y la distinción entre las informaciones principales y secundarias. Es importante que el diagramador o diseñador editorial utilice técnicas adecuadas para destacar información, a través del uso de recursos como las fotografías, la tipografía o la inclusión de los blancos.

Orozco (2003) agrega que:

Una página exhibe siempre una información más importante que otra. Con el tratamiento tipográfico adecuado, esta puede ser el centro de la composición. De no ser así una gran foto de una información secundaria puede convertirse en el foco que capture el interés del lector. (p. 53)

#### **2.2.2.1.2. Contraste**

Este elemento guarda una fuerte relación con la jerarquía, debido a que en una edición se incluyen informaciones más importantes que otras y estas deben ser resaltadas para diferenciarlas de las demás. Esto se logra a través del contraste. Zorrilla (2002), citando a Turnbull y Baird, indica que estos contrastes pueden ser:

- **Tamaño:** se refiere al tamaño de los elementos gráficos entre sí y tipográficos entre sí, pero también, a la relación entre unos y otros.
- **Forma:** a través de la contraposición de formas regulares e irregulares.
- **Tono:** este tipo de contraste tiene que ver con el color, y aunque la página sea en blanco y negro debe evitarse que los elementos estén en el mismo tono; o por ejemplo, incluir solo fotografías grisáceas.
- **Textura:** se asocia con el uso de familias tipográficas distintas y con las fotografías.

- Dirección: se logra a través de los movimientos o posiciones que el diseñador logra en la página.

La utilización de este principio puede generar dinamismo en el diseño y con su aplicación adecuada se resta monotonía. No obstante, el abuso del contraste puede aturdir o confundir al lector.

### **2.2.2.1.3. Balance**

En una página se debe distribuir adecuadamente los elementos para lograr un equilibrio. La autora Zappaterra (2008) desarrolla el concepto de la siguiente manera:

La simetría o la inclusión de un mismo número de elementos en ambas páginas son ejemplos obvios de equilibrio que no siempre resultan satisfactorios si crean poco o ningún dinamismo, tensión o contraste. La experimentación con el equilibrio puede crear relaciones que aporten energía al diseño. Por ejemplo, si deseamos lograr equilibrio de forma asimétrica, una gran imagen puede contrapesarse con varias más pequeñas o una fotografía aun mayor y más oscura. (p. 101-102)

Según Orozco (2003) no siempre se logra el balance colocando una imagen a la derecha del mismo tamaño de una que se incluyó a la izquierda. Por lo que agrega que: “se puede balancear con un elemento distinto que pueda producir un efecto visual correspondiente: un recuadro con texto a medida falsa, un fondo suave de color, etc, son muy útiles para producir balance asimétrico, dinámico” (p.49).

#### **2.2.2.1.4. Unidad**

Es el principio básico para lograr cohesión en la composición. La combinación y distribución adecuada de los elementos logra una imagen de unidad, evitando caer en la casualidad, la confusión y las contradicciones que hagan que el lector no aprecie una identidad definida en el producto. Según Zorrilla (2002), este elemento posee dos dimensiones, ya que debe haber unidad entre los diversos elementos presentes en la página, pero también entre página y página para que exista cohesión.

#### **2.2.2.1.5 Proporción**

De acuerdo a Zorrilla (2002), la importancia de este factor en el diseño de periódicos es que la proporción consiste en la relación entre “las distintas partes del todo y la de cada parte con el todo” (p. 74). Cuando se trata de la relación entre las partes, al autor le importa que esta se debe evidenciar en la estructura modular de la página, en la cual los módulos no deben ser idénticos pero si proporcionales entre sí.

Lo que quiere decir, es que no se debe realizar todo del mismo tamaño, ya que siempre dependiendo de la composición de la página, siempre existirán elementos con más importancia que otros.

#### **2.2.2.2 Elementos de la identidad gráfica**

Luego de estudiar algunos aspectos históricos y de explorar conceptos relacionados al diseño editorial, se abordará en este apartado los elementos que definen la identidad gráfica de un medio, con su respectiva definición se tendrán las

bases para realizar el diagnóstico de *El Nuevo País*, así se establecerán los parámetros para hacer el rediseño del mismo con el que se alcanzará un estilo propio, una identidad que los destaque del resto de los medios y lo defina ante el público lector.

Ahora bien, un medio de comunicación, así como toda empresa, posee unas características únicas que conforman la imagen de la marca. El estilo editorial y el estilo del diseño están indisolublemente unidos al de la marca, y buscan crear un vínculo con el lector o público. Además, de diferenciar al medio de los otros que sean cercanos o competencia.

Orozco (2003) define la identidad gráfica, a la que él denomina personalidad gráfica, como: “el conjunto de elementos formales, editoriales, tipográficos y de diseño que conforman la imagen visible, permitiéndole al lector identificarlo con facilidad y diferenciarlo de otros medios similares” (p. 62).

Esa personalidad dependerá de la adecuada combinación de los elementos que serán expuestos a continuación.

#### **2.2.2.2.1 Formato/tamaño**

El formato de un medio es la dimensión del mismo expresada en medidas (milímetros, centímetros, picas). Está compuesto por la caja, también conocida como mancha, y los márgenes. La suma de estos dos elementos dará como resultado el formato o corte como también se le llama. (Canga, 1994).

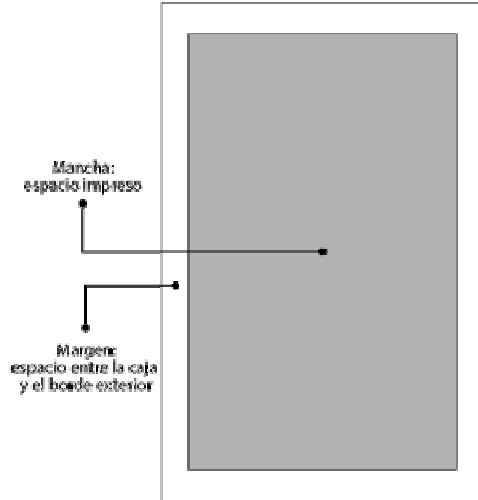

**Figura 5.** Características del formato.

Los formatos tradicionales a nivel mundial son: tabloide, berlinés, estándar y sábana (ver figura 6). Las dimensiones de cada uno de ellos son las siguientes:

- Sábana o estándar: 56 x 43,2 cm aproximadamente.
- Berlinés: 47 x 31,5 cm aproximadamente.
- Tabloide: 35,5 cm x 25,5-30,5 cm aproximadamente.

Los formatos utilizados comúnmente en la actualidad son el estándar y el tabloide, y la decisión de elegir uno u otro se presenta por el tamaño del papel. El primero se obtiene al doblar una vez el pliego, es decir, se utiliza medio pliego. El tabloide es el resultado de doblar nuevamente el pliego, lo que implica  $\frac{1}{4}$  de pliego, aproximadamente.

Aunque suele considerarse al tamaño y al formato como un sinónimo, estos conceptos tienen su diferencia, debido a que el tamaño puede variar ligeramente entre medios impresos aunque posean el mismo formato. Es por ello, que los diarios tabloides pueden medir entre 40 y 43 centímetros de alto y 29 a 30 centímetros de



ancho aproximadamente; mientras que el estándar posee medidas aproximadas de 40 a 45 cm de ancho y 56 a 60 cm de largo.

Entre los beneficios que pueden obtenerse con el formato sábana o estándar se encuentra:

1. Se incluyen mayor número de informaciones por página, lo que beneficia el proceso de jerarquización.
2. Es posible el desarrollo de textos más extensos y con ello se evita el corte de la información.
3. Las fotografías, ilustraciones, gráficos e infografías pueden ser de mayor tamaño.

Por su parte, el formato tabloide posee los siguientes beneficios:

1. La página puede verse en su totalidad de un solo golpe visual.
2. La redacción es más concisa y atractiva gracias a que los textos son más cortos.
3. La organización de elementos es más clara y coherente.

Sin embargo, los periódicos tabloides necesitan mayor número de páginas en sus ediciones para poder cumplir con la agenda informativa.

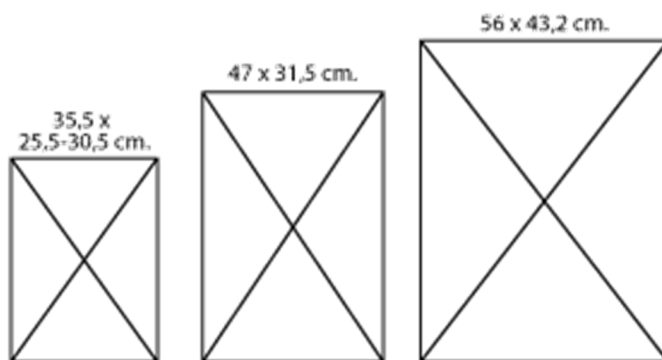

**Figura 6.** Medida de los formatos (estándar, berlinés y tabloide de izquierda a derecha).

### 2.2.2.1.1 Mancha y márgenes

Uno de los elementos que integra el formato es la mancha o caja. Dragnic (1994) en el *Diccionario de Comunicación*, explica que: “en tipografía se denomina mancha a la superficie impresa de una página. La mancha está rodeada de márgenes blancos” (p. 165).

Por su parte, los márgenes son los bordes que delimitan la mancha, los que separan la parte impresa del borde de la página y se clasifican en cuatro tipos:

- Superior o cabeza: margen situado en la cabeza de la página.
- Inferior o pie: margen al final o pie de la página.
- Corte: margen izquierdo de una página par. En el caso de una página impar, es el margen derecho.
- Lomo: margen izquierdo de la página par y margen izquierdo de la página impar.

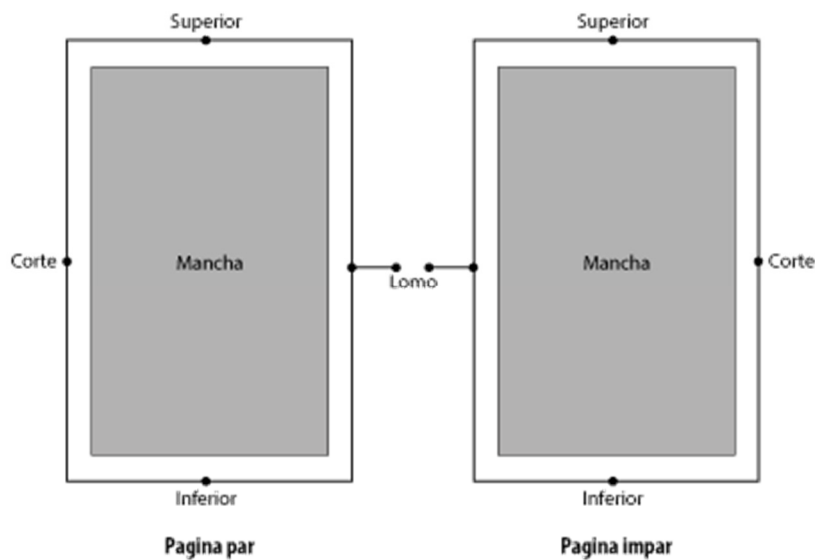

**Figura 7.** Mancha y tipos de margen.

Los márgenes deben ser respetados al momento de diseñar una publicación periódica, es decir, no se deben desbordar sus límites salvo algunas excepciones previamente estudiadas y justificadas.

Orozco (2003) explica que al irrumpir en los márgenes “se producen baches ópticos (...) creándose áreas que compiten con los verdaderos centros de atracción” (p.66).

#### **2.2.2.2.2 Retícula**

Un aspecto fundamental al momento de diseñar cualquier producto editorial es la retícula. Es el punto de partida, de distribución y organización del espacio para lograr una comunicación acertada.

Zappaterra (2008) define este elemento como:

Similares a los planos en arquitectura, las retículas o cuadrículas son conjuntos invisibles de guías o sistemas de coordenadas que ayudan al diseñador a determinar la ubicación y el uso del texto, las imágenes y otros elementos como los blancos de la página, los márgenes y los folios. Contribuyen a mantener la continuidad, pero dejan también un margen para la variedad en la maquetación. (p. 118-119)

De acuerdo a la autora, la retícula puede variar de acuerdo al estilo de la publicación, partiendo de las rígidas con tres columnas hasta las más flexibles de seis a nueve unidades. Luego de que una retícula es definida, se logra una base de la que partirá el diseño y queda en manos del diseñador editorial lograr fluidez y dinamismo a partir de ella.

Además de orden y fluidez, con la construcción de la retícula se quiere lograr una mayor legibilidad para el lector. Para ello, es importante tener en cuenta el Teorema

de Fassett sobre la longitud de la línea legible, el cual indica que las líneas cuya longitud contenga entre 45 a 60 caracteres son más legibles.

Sin embargo, las líneas con 40 a 70 caracteres pueden ser legibles pero se requiere de un estudio adecuado del caso. En cuanto a los periódicos de formato tabloide y berlinés, se considera adecuado el uso de cinco columnas “y si el bloque de texto de un artículo con un titular de varias columnas excede los 7,5 centímetros, lo habitual es fragmentarlo mediante la inclusión de subtítulos, ladillos o imágenes” (Zappaterra, 2008, 122).

La retícula es una estructura flexible que puede ser vertical a través del columnaje, es decir, por medio de columnas (cuatro col, cinco col, etc). También, se puede establecer una retícula horizontal o modular, que permite una división homogénea. No obstante, el medio puede elegir una retícula mixta, en la que se combinan las dos explicadas anteriormente.

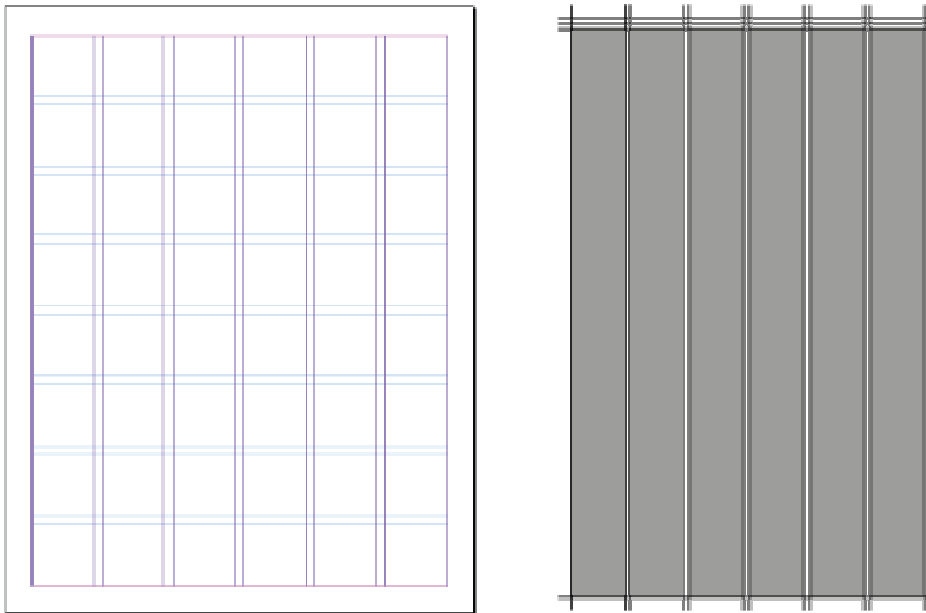

**Figura 8.** De izquierda a derecha: retícula horizontal (modular) y retícula vertical.

Orozco (2008) asegura que en los diarios tabloide, la retícula implica mayor grado de dificultad que en los diarios estándar, debido a que manejan seis columnas para la publicidad y pueden llegar a 11 columnas falsas para el resto del contenido.

#### **2.2.2.2.1. Columnas**

Las columnas son las partes en las que se divide el área de impresión y cada una de ellas puede medir más de cuatro o cinco centímetros, dependiendo del tamaño de la letra. En cada uno de los formatos explicados anteriormente, existe un columnaje natural, es decir, un número de columnas que suele caracterizar a cada uno. Comúnmente, el formato sábana puede dividirse hasta nueve columnas, el estándar suele dividirse en ocho columnas; el berlinés en seis o siete; y el tabloide en seis. Sin embargo, pueden existir variaciones de acuerdo al diseño de retícula establecido por el medio.

Un elemento importante al establecer las columnas en un formato, es el corondel. Este tiene la función de delimitar las columnas que dividen una página. Este espacio suele ser de 12 puntos o 1 pica.

Por último, es importante señalar que dentro de una retícula establecida se pueden generar variaciones en cuanto a la presencia de columnas. Estos cambios los realiza el diagramador con el propósito de generar dinamismo e incluso para agregar publicidad en las páginas. A este cambio se le conoce como columnas falsas o medidas falsas.

### 2.2.2.2.3 La tipografía

Uno de los elementos primordiales a la hora de diseñar un medio impreso es, además de la retícula, la tipografía. Definida por Turnbull y Baird (1992) como todo símbolo visual visto dentro de una página impresa. Estos símbolos van desde letras, números, signos de puntuación, y otros signos diversos. Vistos en colectivo se les denomina caracteres.

La elección de la tipografía va más allá del valor que pueda lograr en cuanto al diseño. La tipografía puede hacer que el lector cree asociaciones, transforma caracteres en pensamientos, y hace de una publicación una experiencia agradable, comprensible y accesible.

#### 2.2.2.2.3.1 Partes de la letra

Cada tipografía tiene una estructura que es importante conocer si se quiere crear una familia tipográfica para destacar la identidad de determinado trabajo.

Igualmente, es relevante conocer las partes que la integran para hacer una adecuada elección tipográfica en la que se desee tener legibilidad. De acuerdo a Turnbull y Baird (1992), las partes de la letra son:

- **Altura x:** es la altura del cuerpo central de las letras minúsculas y puede medirse desde la línea base hasta el punto más alto, sin tomar en cuenta los descendentes y ascendentes.
- **Ascendentes:** es la parte de las letras que se prolonga por encima de la altura x.

- **Descendentes:** es la parte de las letras que se extiende por debajo de la altura x.
- **Línea base:** es la línea sobre la cual se apoya o descansa el cuerpo central de las letras mayúsculas.
- **Hueco:** es el espacio en blanco o contorno interior dentro de las letras.
- **Línea fina:** es el rasgo más delgado de la letra y se puede encontrar en aquellas familias con diferentes grosores en su tipografía. También se conoce como filete.
- **Remate:** también conocida como serif, es el trazo terminal o rasgo final de la letra. Las tipografías sans serif o palo seco carecen de ellas.

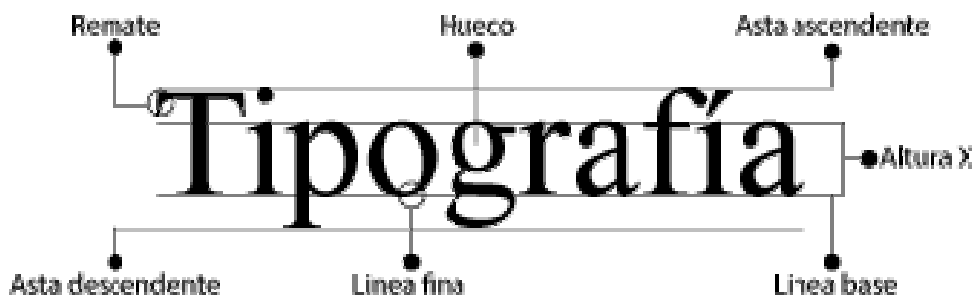

**Figura 9.** Partes de una tipografía

### 2.2.2.3.2 Clasificación tipográfica

Desde inicios de la imprenta, solo existía un modelo de tipografía y un solo tamaño para ella. No obstante, el paso del tiempo, la evolución de las publicaciones y el tipo de lector que las demandaba, impulsó la variedad de las mismas.

Han sido diversas las clasificaciones que han realizado los expertos, por lo que no existe una clasificación tipográfica general. Para cumplir con los objetivos propuestos en este trabajo, se explorará la división propuesta por Orozco (2003), quien explica las siguientes familias tipográficas:

1. **Romana:** es una de las familias más antiguas que existen, por lo que cuenta con mayor aceptación en los medios. Se llaman romanas porque copiaron las características de la caligrafía utilizada por los romanos en sus manuscritos y el primer tipo romano fue hecho por un alemán. Esta familia tipográfica posee las siguientes características:
  - Composición con trazos gruesos y finos,
  - Presencia de terminaciones o serif,
  - Ocupan un espacio rectangular.

Dentro de la tipografía romana, pueden distinguirse las siguientes:

- Romana antigua: poseen menor diferencia de grosor entre sus rasgos, en comparación con la moderna. Algunas familias pertenecientes a esta clasificación son: la Times, la Goudy Old Style y la Plantin.
- Romana de transición: como su nombre indica tienen caracteres que muestran la transición entre los modernos y los tipos antiguos. Se caracteriza por tener un asta pronunciada y vertical o con solo una ligera inclinación; sus remates pueden ser oblicuos. La más



característica es el tipo Baskerville que lleva el nombre de su impresor.

- Romana moderna: la diferencia de espesor es más notables. Su serif se caracteriza por ser recto y fino. Entre las familias más comunes de esta categoría se encuentran la Bodoni Book y la Difot.

De ellas, la que es comúnmente utilizada es la Times, en su mayoría para componer textos y titulares en los diarios.

Abcd Century  
Abcd Bodoni  
Abcd Times  
Abcd Times New Roman

**Figura 10.** Ejemplos de tipografía Romana.

**2. Egipcias:** también conocida como “Mecanes” o “Slap Serif”, es una familia de origen británico, que surge en 1817. Es una familia distinguida por la fuerza en sus trazos y el uso de serif de igual grosor. Las fuentes egipcias eran usualmente utilizadas para destacar el contenido en comunicaciones publicitarias; también se puede hallar en títulos. Las características de esta familia son:

- Poco contraste entre grosor y trazo,
- Espaciado ancho,
- Los trazos poseen generalmente el mismo grosor que las astas.

Algunas fuentes conocidas de esta familia son: Clarendon, Memphis y Rockwell.

<b>Abcd</b>	<b>Clarendon</b>
<b>Abcd</b>	<b>Memphis</b>
<b>Abcd</b>	<b>Rockwell</b>

**Figura 11.** Ejemplos de tipografía Egipcia

**3. Etrusca:** conocida como “sans serif” o “palo seco”, estos primeros tipos aparecieron en los catálogos tipográficos a principios del siglo XIX, aunque alcanzaron popularidad a finales del siglo XX. Es la familia tipográfica característica de los titulares y textos de periódicos por su alto nivel de legibilidad. Posee las siguientes características:

- Generalmente monolineal,
- Algunos tipos poseen contraste en el grosor de los trazos,
- Construida a partir de formas geométricas simples,
- Tiene una amplia gama de pesos, anchos y cursivas,
- Carecen de remates o serif.

Este tipo de fuente, a su vez, posee la siguiente subdivisión: de contraste, geométrica, grotesca, humanística, contraste, informal, híbrida, de terminación redonda, Bauhaus, y ajustada. Algunas fuentes conocidas de esta familia son: Arial, Century Gothic, Helvética, Impact y Verdana.

<b>Abcd</b>	<b>Arial</b>
<b>Abcd</b>	<b>Helvética</b>
<b>Abcd</b>	<b>Verdana</b>

**Figura 12.** Ejemplos de tipografía Etrusca.

**4. Fantasía:** son familias tipográficas compuestas por orlas o motivos decorativos. Dentro de esta categoría se pueden incluir la Florist, la Shatter y la Pinball.

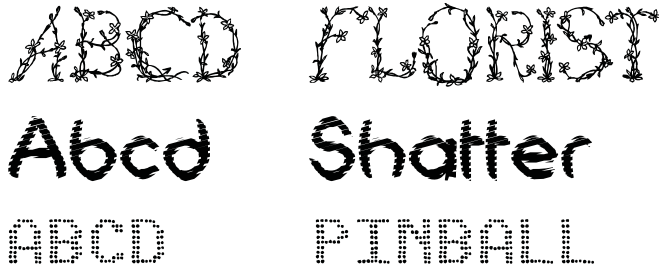

**Figura 13.** Ejemplos de tipografía fantasía

#### **2.2.2.2.3.3 Variantes de una misma familia**

Aunque una fuente pertenezca a la misma familia, suelen existir variantes que producen ligeros cambios sin alterar el diseño original. Estas son:

- Grosor: generalmente, cada familia cuenta con una versión light, normal, bold y black. También pueden hallarse: Extra light, Medium, Extra Bold y Extra Black.
- Inclinación: es lo que se conoce como itálica o cursiva, y consiste en inclinar la letra hacia la derecha.
- Ancho: pueden ser condensadas o expandidas.

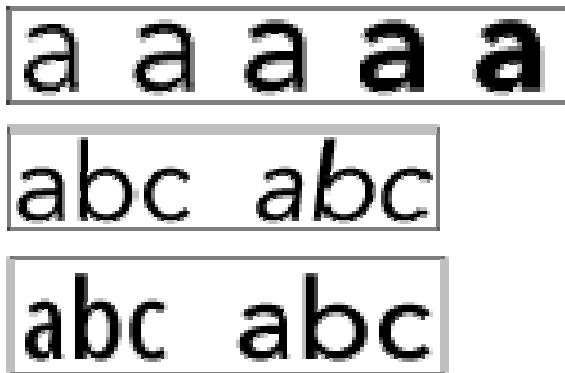

**Figura 14.** Variantes de una familia. De arriba hacia abajo: grosor, inclinación y ancho.

#### 2.2.2.2.3.4 Factores de legibilidad

Uno de los aspectos de mayor consideración al momento de elegir una tipografía es la legibilidad. Por lo que debemos darle importancia al hecho de que su propósito principal es comunicar un mensaje a través de la composición de un texto.

Es por ello que para emplear adecuadamente una tipografía, es conveniente tomar en cuenta una serie de factores que afectan la legibilidad (Zorrilla, 2002):

- 1. El diseño del tipo:** se refiere al diseño de la familia tipográfica, el cual debe ser discreto para que cada letra, signo o número no posean peculiaridades que llamen la atención sobre sí mismos. También, es necesario que en conjunto se lean fácilmente. Por otro lado, siempre ha existido controversia en cuanto a la legitimidad entre las que tienen serif y la que no, resultando una ligera ventaja para la serif utilizada en textos largos. En los titulares, es recomendable la sin serif.
- 2. El cuerpo de la letra:** es importante el tamaño de la letra para lograr un efecto claro de legibilidad. Este tamaño debe determinarse de acuerdo a factores como el ancho de la columna. Con ello se busca que el lector no

cambie de línea tan rápidamente, no sean frecuentes las particiones de palabras y que no hayan blancos tan desiguales entre palabras.

3. **La “altura-x” de la letra:** este factor se refiere a la altura de los caracteres sin tener en cuenta los rasgos descendentes o ascendentes. Se considera adecuado que haya mayor altura-x, en relación a los rasgos descendentes, ya que esto genera legibilidad.
4. **El interlineado:** definido por Zorrilla (2002) como “la distancia que existe entre la línea de base de la línea superior y la línea de base de la línea inferior medida en puntos cícero”. La aplicación del interlineado depende la familia, el cuerpo y el ancho de la columna. Sin embargo, el autor aconseja que ninguna composición tengan un interlineado inferior a su cuerpo.
5. **Espaciado entre las letras y entre las palabras:** este factor también guarda relación con la familia tipográfica que se utilice para realizar la composición, el cuerpo y la anchura de la columna. Actualmente, los sistemas de edición utilizados en los medios poseen criterios de interlineado definidos. No obstante, el autor indica que el espacio debe ser proporcional a la anchura de las letras y a si poseen serif o no. En el caso de las palo seco, es importante tomar en cuenta que, al combinar letras como la “r” y la “n” si no existe un buen espaciado se pueden ser apreciadas por el lector como una “m”. Y en la serif, hay que evitar que los remates estén montados a falta de espaciado.
6. **El ancho de la columna:** debe estar determinada considerando la anchura en relación al cuerpo de la tipografía, y en función del espaciado. Zorrilla (2002) indica que un ancho de columna es adecuado para la composición cuando el lector no cambia de línea con tanta rapidez, ni abarca demasiada longitud en una sola vista.
7. **Tipo de composición:** una composición se puede realizar de cuatro formas, de acuerdo a la manera de alinear el texto. Estas son:

- **Texto justificado a ambos lados:** predomina en los periódicos y al usarlo genera una sensación de mayor formalidad y profesionalismo. Sin embargo, este modelo genera blancos y particiones de palabras que deben ser tratados con minuciosidad. Algunas normas básicas al respecto son: no partir números; no realizar tres particiones seguidas; y si la columna es muy angosta y corren muchas particiones, es mejor alinear el texto a la izquierda.
- **Texto justificado a la izquierda o con bandera a la derecha:** el aplicar este tipo de alineación se logran blancos más equilibrados y se evitan las particiones de palabras. Sin embargo, el ojo solo tiene un punto de referencia fijo, ya que el final de la línea varía.
- **Texto justificado a la derecha con bandera a la izquierda:** aplica lo explicado anteriormente. La única diferencia entre ambos, es que este tipo de alineación es considerado como menos legible, ya que el lector invierte mayor tiempo en ubicar el inicio de cada línea.
- **Texto centrado al eje:** cada línea del texto se centra en un eje central imaginario. Es la alineación con menos legibilidad.

## 8. Las variantes tipográficas:

- **Mayúsculas y minúsculas:** las minúsculas son más fáciles de leer y ocupan menos espacio.
- **Redonda y cursiva:** se debe evitar grandes composiciones utilizando cursiva, debido a que la velocidad de lectura disminuye. Se recomienda la cursiva para hacer contraste.
- **Fina, seminegra y negra:** es recomendable el uso de la seminegra si se quiere mayor legibilidad. Por su parte, la negra puede usarse para hacer juegos tipográficos cortos, ya que cansa y mancha la

composición. Y la fina, es de uso delicado más aún si la impresión no es de buena calidad.

9. **Otros factores:** la legibilidad puede ver afectada por la impresión; por lo que, si la calidad es baja, es mejor no incluir tipografías con serif. La calidad del papel (color, textura, grosor) también es un factor influyente. Finalmente, el uso de los negativos y tramas debe ser manejado con criterio para evitar que el contraste entre el fondo y el color de la tipografía cansen al lector o resten legibilidad.

#### 2.2.2.2.3.5 Usos de la tipografía

Por último, la tipografía puede ser utilizada de diversas formas de acuerdo al medio en el que se incluya y la función que cumpla dentro el mismo. Los principales usos son:

- a. En los periódicos: cumple una importante labor al sustentar de diseño de cualquier material publicado en este medio. La tipografía debe garantizar legibilidad absoluta y accesibilidad a las páginas. Al elegir este momento es necesario realizar un estudio para que la escogida se adecue a la marca, al contenido y al resto de los elementos.
- b. Como expresión: la tipografía puede agregar creatividad al diseño. Si las imágenes, ilustraciones o gráficos carecen de fuerza o no están presentes en la maqueta, este elemento puede suplirlos. Zappaterra (2008) indica que un material menos lucido involucra una mayor reto al “para utilizar su destreza imaginativa y creativa a la hora de recurrir a técnicas como la tipografía, la yuxtaposición o jugar con la forma y la disposición de los elementos” (p.136).

- c. Como ilustración: el diseñador editorial puede utilizar la tipografía para interpretar e ilustrar contenido, para así lograr dinamismo, variedad, transmisión de emociones y vínculos simbólicos. Existen varias técnicas para utilizar este elemento en una ilustración, entre ellos: variación de interlineado, tamaño, familia y color; y vinculación del contenido, la imagen y la tipografía. Asimismo, existen familias que por sí solas tienen vínculos culturales o simbólicos como aquellas similares a las de la máquina de escribir, por lo que se puede aprovechar este recurso (Zappaterra, 2008, p. 138).

#### **2.2.2.2.3.6 Contragrafismo**

Los espacios en blanco o áreas no impresas de una composición reciben el nombre de contragrafismos. Estos “blancos” adquieren valor dentro del diseño por su capacidad de hacer ver limpia, ordenada, legible, atractiva, etc, a una página. En lo que se requiere a la tipografía, estos pueden ser de los siguientes tipos:

- Interletraje: espacio entre cada letra.
- Kerning: se aplica entre pares de letras para compensar ópticamente sus diferentes formas. Ejemplo: “fe”, “Ve”.
- Tracking: es el espacio global que existe entre un grupo de caracteres.
- Espacio entre palabras: blanco que existe entre palabras.
- Espacio entre párrafos: blanco entre el final de un párrafo con respeto al inicio de otro.
- El interlineado: espacio entre líneas de un texto o párrafo.



#### 2.2.2.2.4 Unidades informativas

Un diseño editorial se conforma por la presencia, planificada y justificada, de ciertos elementos en cada una de las páginas o composiciones. Estas unidades cumplen una importante labor informativa, debido a que cada una comunica y aporta al lector. Estas unidades informativas pueden ser de tipo textual o visual.

La inclusión y manera de incorporar estas unidades lo establece cada medio en su manual de estilo y manual gráfico. De esta manera se definen los parámetros que determinan la presencia de estos en la composición para corresponder al estilo definido por el medio.

Uno de los principales componentes es la unidad de titulación, cuya función es anticipar al lector, de forma sintetizada y atractiva, el contenido del texto. Está compuesta por los siguientes elementos:

- **Antetítulo:** se sitúa encima del título e incluye datos importantes y atractivos de la información. Algunos expertos colocan datos relativos al cuándo y dónde; otros colocan allí la segunda idea importante del texto.
- **Titular:** es el componente de la titulación más importante, ya que es el encargado de mostrar el contenido y de atraer al lector. En los medios, se utiliza una tipografía con un puntaje más alto para diferenciarlo del resto del texto. La autora Zappaterra (2008) explica que en los títulos “son vitales un tamaño, un tratamiento y una colocación adecuados. Esto es especialmente relevante en el caso de los periódicos, donde el texto carga casi con todo el peso” (p. 61).
- **Sumario:** es el elemento, que normalmente, posee mayor extensión en toda la titulación. En él se incorporan elementos relevantes del artículo

que no se han incluido en los primeros componentes. Algunos redactores, incluyen en esta unidad datos como “quién o quiénes” protagonizan la información (ver figura 14).

Existen otros elementos que suelen estar presentes en la unidad de titulación de algunos diseños editoriales. Estos son:

- **Cintillo:** suele utilizarse en algunos medios para ubicar al lector y a su vez destacar la temática de la que se hablará en la página.
- **Subtítulo:** se ubica debajo del título y agrega detalles de la nota.
- **Epígrafe:** es una palabra destacada, usualmente en negrita o con algún cambio tipográfico. Se ubica al comenzar el antetítulo y se resalta la temática o espacio geográfico. También se le conoce como epígrafes a los recursos con los que se interrumpe el texto, y con ellos se destacan cortas oraciones incluidas en el artículo. Comúnmente, se cambia el color o se varía la tipografía (ver figura 15).

Del mismo modo, en una página se hallan distribuidos diversos elementos informativos que complementan a la unidad de titulación. La inclusión, forma y uso de cada uno está determinado por los manuales de estilo y gráfico de cada medio, incluso pueden ser llamados de distinta manera a la expuesta en este trabajo. Estos elementos son:

- **Intertítulo:** interrumpen columnas densas y sirven para separar temas dentro de un mismo texto o artículo. En algunos medios de les conoce como subtítulos y estar compuestos por pocas palabras, incluso una sola.

- **Créditos:** tiene como función identificar el autor de los textos. Tiene variación en cuanto a la tipografía. Se divide en una primera línea para colocar el nombre del autor y otra segunda con el correo electrónico
- **Créditos fotográficos:** puede encontrarse debajo del nombre del redactor o debajo de la fotografía, luego del contenido de la foto leyenda. La ubicación estará determinada por el manual de estilo o el gráfico.
- **Fotoleyenda o pie de foto:** según Zappaterra (2008) explica que las fotoleyendas “actúan como puente entre el titular y el cuerpo de texto, las leyendas y pies de las ilustraciones vinculan texto e imágenes y, por lo tanto, son un elemento importante”. La autora agrega que necesitan soluciones largamente consideradas. Asimismo, Orozco (2003) agrega que el pie de foto puede ubicarse sobre cualquier línea imaginaria alrededor de la foto, y si tiene el mismo tamaño de la imagen se coloca debajo. Asimismo, se puede ir de un lado pero alineada a la foto sobre un eje vertical/horizontal.
- **Despices o paneles de texto:** son anexos informativos, capsulas que se emplean para agregar información puntual o estadísticas. Suele tener una tipografía distinta para no hacer pesada la composición.
- **Texto:** es el elemento que mayor espacio ocupa en el diseño y el más importante en cuanto a la carga informativa que lo caracteriza. Definir la tipografía, tamaño y espaciado del texto principal es un proceso que requiere estudio y planificación, ya que debe ser legible y atractivo para el lector. Orozco (2003) recomienda que el cuerpo de los tipos de los textos debe oscilar entre 9.5 y 11 puntos. Igualmente, el texto en los diarios se presenta justificado, debido a que centrado y/o alineado a la derecha es menos legible.

- **Letras capitulares:** tienen la función de señalar el inicio del texto. Pueden ser capitulares altas (alineadas por el pie con la primera línea del texto) o capitulares bajas (alineadas con la cabeza por la primera línea del texto). Tienden a tener estilos distintos en cada medio, como por ejemplo: pueden estar integradas o no al texto; de gran tamaño; con tipografía distinta al texto principal; de un color diferente; y/o en cursiva.
- **Citas, entresacados y destacados:** es el texto destacado de la página. Si se cita textualmente al entrevistado, el texto va en comillas dobles (“”) o sencillas (‘’). Si por el contrario, se destaca contenido escrito por el redactor, se obvian las comillas.
- **Folio:** según Zappaterra (2007) es “un conjunto formado por el número de página, el título de la publicación y, en algunos casos, el de la sección o capítulo”. De acuerdo a la autora, su importancia radica en que ayuda al lector a orientarse en la página, refuerzan la estructura del formato y la marca (ver figura 14).

El esfuerzo conjunto entre empresa privada, gobierno y centros de investigación permiten aprovechar las ventajas comparativas

## Industria del cartón en Brasil es una de las más competitivas

Letra Capitular

Créditos

Ilustración

Epigrafe

Daniel Velásquez  
Especial para Emen

**E**n septiembre del año 2000 en una de esas largas noches de trabajo, como a las 4 am en Bélgica, analizaba con el director de Mercadeo y Ventas de Europa la posición relativa de los molinos de cartón en el mundo. Sorprendentemente, los resultados de los análisis arrojaron que el costo de fabricar una tonelada de cartón en Brasil era entre 40% y 45% más barato que fabricar una tonelada de cartón en Chile o USA y entre 55% y 65% más económico que fabricar una tonelada de cartón en Europa.

Estos datos me llevan a estudiar con detenimiento la estructura de la industria del cartón en Brasil para entender por qué la industria de cartones en este país es la más competitiva del mundo -cartões do Brasil o melhor cartão do mundo.

Esta competitividad es el resultado del esfuerzo conjunto entre la empresa privada, el gobierno y los centros de investigación brasileños para aprovechar las ventajas comparativas de Brasil y desarrollar una industria competitiva a nivel mundial. Este modelo estratégico fue estudiado y bautizado como el Modelo del Diamante por Michael Porter, un profesor de Harvard Business School, en su libro las Ventajas Comparativas de las Naciones (The Competitive Advantage of the Nations) publicado en 1990.

El modelo identifica las razones inherentes que permiten que algunas industrias en ciertos países tengan ventajas comparativas y que en base a ellas se pueden desarrollar ventajas competitivas sostenibles en el tiempo para posicionarse como los mejores en su clase en el mundo. Estas industrias aumentan las exportaciones, mejoran la balanza de pago, crean nuevas fuentes de trabajo y esti-

mulan el desarrollo económico de las naciones.

En mi opinión, este modelo puede ser de gran ayuda y debe ser utilizado por los estrategas económicos del gobierno en todos los países del mundo.

Analizando detenidamente la industria del cartón en Brasil en base al Modelo del Diamante de Porter:

► El gobierno interviene subiendo las tarifas arancelarias para proteger la industria de los com-

El modelo identifica las razones para desarrollar ventajas sostenibles en el tiempo

Tales empresas aumentan las exportaciones y mejoran la balanza de pagos

petidores internacionales, mientras la industria mejora sus niveles de competitividad invirtiendo parte de las ganancias en reducir costos, mejorar la calidad de los productos y desarrollar tecnologías de vanguardia en el mundo.

► El gobierno proporciona incentivos con reducciones en los impuestos para las compañías que ubiquen molinos de cartón en zonas específicas que tienen ventajas comparativas contra otras regiones de Brasil.

► El gobierno coordina los sectores relacionados y de apoyo, creando instituciones dedicadas a la investigación y desarrollo de las materias primas y procesos relacionados con esta industria. El financiamiento de estas instituciones proviene del gobierno y de las compañías de cartones. Los hallazgos se publican y comparan entre las diferentes compañías de la industria.

Algunos de los resultados de estas investigaciones son:

► Desarrollar la combinación exacta entre las mejores semillas en el mundo, sistemas de riego, ubicación de los bosques forestales para que los árboles, pinos y eucaliptos, que son materia prima para el cartón, puedan ser procesados como materia prima para el cartón en 7 años contra más de 15 en otras partes del mundo.

► Desarrollar cartones con una superficie de impresión de mayor calidad y pulcritud que sus competidores.

La naturaleza de la demanda de cartones en Brasil es compleja. Un mercado en contracción por las sustituciones de empaques de cartón con empaques plásticos y los clientes más exigentes del mundo -como Tetra Pack- hacen que la competencia sea feroz entre las diferentes compañías para

La naturaleza de la demanda de los productos hace que la competencia sea feroz

Las compañías están verticalmente integradas con las plantaciones de árboles

poder satisfacer las necesidades de clientes extremadamente exigentes y mantener o perder la menor cantidad de ventas en un mercado en contracción.

Las empresas están verticalmente integradas con plantaciones de árboles que son la principal materia prima de los cartones. Los árboles sembrados en estas plantaciones son altamente competitivos a nivel internacional, lo que permite que, además de ser utilizados como materia prima por las compañías de cartones de Brasil, también sean exportados a todo el mundo.

La mano de obra es calificada y tiene un menor costo que la mano de obra en Estados Unidos o Europa. Las empresas de cartón diseñan planes de carrera de por vida para sus empleados. Hay ciudades como Fazenda Monte Alegre, cuya primaria/única actividad comercial está relacionada con la actividad económica de la industria de cartones.

Las vías ferroviarias están ampliamente desarrolladas lo que disminuye de manera significativa el costo de transporte desde los molinos de cartón hasta los puertos de embarque internacional.

Las empresas de cartón forman asociaciones estratégicas con las líneas marítimas, lo cual reduce drásticamente los costos logísticos.

Todos estos factores han hecho que la industria del cartón en Brasil compita exitosamente en todo el mundo.

Consultor Gerencial  
Profesor de Posgrado -UCAB



Figura 15. Ejemplo de página tomado del diario El Mundo Economía y Negocios. En esta muestra se observan varias unidades informativas y elementos gráficos.

### 2.2.2.2.5 Elementos visuales

En toda composición o diseño editorial es fundamental la inclusión de elementos visuales que ayuden a dinamizar las páginas y aporten contenido relevante al igual que los elementos textuales. Las principales herramientas visuales incluidas en los medios son: las imágenes y fotografías, las ilustraciones, las infografías y los blancos.

En primer lugar, se encuentran las imágenes y fotografías, definidas por Zappaterra (2008) como: “el componente visual más importante de una página y su relación con la historia que ilustran es crucial para el diseño” (p. 84). En toda composición debe existir un diálogo entre el texto y las imágenes, para ello es necesario tomar en cuenta su ubicación en la página, la relación con el resto de los elementos visuales y con el propio texto.

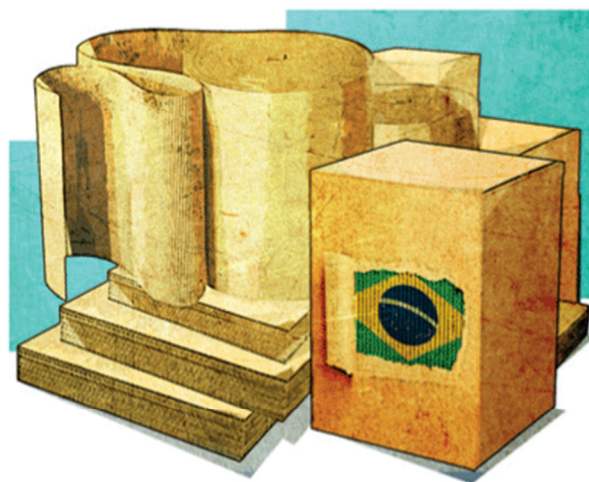
Estas últimas consideraciones son fundamentales para establecer una fluida y expresiva narración. El tratamiento de las imágenes es diferente dependiendo del medio en el que se quieren publicar, por ejemplo, en un periódico las imágenes quieren mostrar inmediatez; mientras que en una revista poseen otras funciones. Con una fotografía se puede narrar, incluso se pueden hacer reportajes gráficos, gracias a su carácter informativo. Expertos consideran que es importante que las fotografías vayan acompañadas de un pie de foto que explique al lector lo que están observando. Las funciones que posee una fotografía en un medio impreso, son las siguientes:

- Informativa: que explique por sí sola el contenido.
- Documental: pues una imagen descriptiva. Muestra detalles y /o pruebas de lo que se dice en el texto.
- Simbólica: hace referencia a un contexto.
- Ilustrativa: común en los reportajes y se usan para irrumpir el texto.
- Estética: usado mayormente en las revistas.

- De entretenimiento: con tono humorístico.

En segundo lugar, otro recurso de gran utilidad al momento de componer páginas editoriales, son las ilustraciones. Zappaterra (2008) explica que existen diferencias entre las funciones gráficas de una fotografía y la de una ilustración, debido a que las primeras asignan un contenido narrativo inevitable. Por otro lado, las ilustraciones tienen una lectura diferente; con ellas puede expresar conceptos, sentimientos y/o asociaciones abstractas. Asimismo, se incluyen en los trabajos editoriales para sustituir a las fotografías cuando no se cuentan con material variado y de calidad o cuando se quiere lograr un dialogo diferente con el lector.

En tercer lugar, las infografías también conocidas como gráficos informativos, son una herramienta útil para simplificar contenidos de manera atractiva. Aunque actualmente son un elemento popular en los medios, debido a su capacidad de responder a la cultura visual de los lectores del siglo XXI, las infografías aparecieron hace unos 75 años cuando el diseñador y tipógrafo Thomas Maitland Cleland diseñó una para la revista *Fortune* (Zappaterra, 2008).

Por su parte, Orozco (2003) indica que uno de los primeros diarios en incluirlas fue el *San Petersburgo Times* y que su uso tuvo un auge a partir de la guerra del Golfo Pérsico en la que este elemento fue la única herramienta de la prensa para mostrar los hechos.

Las infografías tienen la función de mostrar hechos noticiosos de manera gráfica, es por ello que son elaboradas por periodistas-diseñadores. Asimismo, están integradas por el título, antetítulo, sumario y fuente; y pueden clasificarse de la siguiente manera: Los gráficos (tortas, barras), mapas (muestran ubicaciones), tabla (cuadro sencillo que presenta datos), y el diagrama (gráficos artísticos más complejos).

Por último, los **blancos** son aquellos espacios de la página que no han sido expuestos a la tinta. Los “blancos” son necesarios para realizar un buen diseño, ya que hacen ver la composición más fluida y atractiva. Este elemento puede ser funcional como punto de atracción en el diseño o como separador de elementos en la misma.

El autor Zorrilla (2002) explica una serie de consideraciones a tomar en cuenta al momento de incluir recursos gráficos en una página:

- a. No deben separar el título y antetítulo del texto principal.
- b. Si se incluyen varias fotografías, una de las imágenes debe destacar del resto.
- c. Alejar las imágenes o fotografías de las publicidades.
- d. Agrupar las fotografías relacionadas entre sí.
- e. Antes de ubicar la fotografía es importante analizar la línea de lectura que seguirá el ojo.
- f. No excederse con el uso de imágenes silueteadas.

A propósito de las imágenes y/o fotografías, es recomendable elegir aquellas que posean una calidad de 300 ppp (puntos o pixeles por pulgadas) en adelante. Además, es importante optimizar los tonos, luces y sombras antes de la impresión con el propósito de cuidar las áreas iluminadas y bronceadas. En el caso de la luces, se ajusta en CMYK con los siguientes valores:

C: 5%    M: 4%    Y: 4%    K:0%

Por su parte, los tonos medios o sombras pueden ajustarse en programas como Photoshop, aumentando o reduciendo la curva (función de ajuste de curva) hasta el 50% (Zappaterra, 2008).



### 2.2.2.2.6 Diagramación

La diagramación, como se explicó anteriormente en este capítulo, nace con el periodismo moderno y el desarrollo de la empresa periodística. Esta disciplina “también llamada maquetación, es un oficio que se encarga de organizar un espacio, contenidos escritos, visuales y en algunos casos audiovisuales en medios impresos y electrónicos, como libros, diarios y revistas” (Asitimbay, Cárdenas y Cuesta, 2014, p-84).

En un principio, era considerada como una actividad en la que se organizaba y distribuía material informativo dentro de una página y era realizada en talleres tipográficos, pero con el paso de los años y el auge de los medios impresos, fue cobrando mayor importancia. Por su parte, los avances tecnológicos y la complejidad que fue envolviendo este oficio hicieron que se convirtiera en una especialidad dentro de la profesión del periodismo o comunicación social.

Un diseñador editorial o diagramador debe poseer conocimientos en diseño gráfico así como en comunicación social porque no solo se encarga de aspectos como el formato o la retícula sino también comunican visualmente, es decir, la responsabilidad de conocer tan bien el tema a tratar como para ofrecer una lectura a través de los elementos que se dispondrán en la página.

La autora Zappaterra (2008) establece una serie de destrezas que debe tener el profesional dedicado a esta área de la comunicación y estas son:

1. Destreza para dominar la visualización objetiva;
2. Destreza en la preparación de la página;
3. Conocimiento y destreza en el manejo de la tipografía;
4. Destrezas artísticas y conocimiento del proceso de producción;
5. Habilidad para crear consistencia sin monotonía;
6. Gestionar bien el tiempo y los costes en la dirección de proyectos.

### 2.2.2.6.1 Modalidades de diagramación

Cada medio debe poseer un manual de estilo y un manual gráfico en el que estén establecidos los parámetros de elaboración de material que servirá de guía para cada uno de los involucrados en el proceso. En lo que se refiere a lo gráfico, el manual permite tener una identidad y estilo que el lector reconocerá e identificará como propio del medio. Es así como la tipografía, los colores, la retícula, entre otros elementos quedan definidos para lograr una estabilidad de la imagen.

Lo explicado anteriormente, implica menos posibilidad de improvisación por parte de los diagramadores o diseñadores editoriales que deben seguir estas normas; no obstante, es importante lograr dinamismo y diversidad a través de la distribución de los elementos. Orozco (2003) explica al respecto:

Un formato fijo reflejará una imagen previsible y estática. Una cosa es utilizar un estilo y una tipografía determinada para reforzar la personalidad del diario y otra es repetir la misma diagramación en cada edición. Un criterio ubicado en el otro extremo sería interpretar la flexibilidad y el afán por ofrecer novedad, con la presentación de una imagen completamente diferente en cada aparición del periódico. De esta forma se garantiza mucho dinamismo, pero los lectores pueden terminar confundidos. (p.101)

El autor propone dos tipos de diagramación con las que se puede lograr dinamismo sin alterar las normas preestablecidas de diseño. En primer lugar, se encuentra la **diagramación escalonada o entrabada** que consiste en desprender bloques de textos de diferentes alturas debajo del titular. Este tipo de disposición de columnas era la usada tradicionalmente en los medios hasta la década de los ochenta. Actualmente es utilizada como solución para aquellas páginas en las cuales se incluyen avisos.

Por otro lado, la **diagramación rectangular** nace a partir de la organización modular propuesta por Meter Palazzo en el *Herald Tribune*. Para poder tener un

esquema modular es necesario que el medio modifique el sistema de inclusión de anuncios tradicional (centímetros por columnas) a uno que trabaje con módulos.



**Figura 16.** Ejemplo de diagramación entrabada (imagen a la izquierda) y diagramación rectangular (imagen a la derecha).

Ambos tipos de diagramación pueden tener una composición vertical u horizontal. En el caso de la primera opción, las columnas de textos son más largas y los títulos angostos, incluso con varios renglones. A diferencia del modelo horizontal, en la que los títulos son anchos y las columnas de textos son más cortas.

En cualquiera de las modalidades en las que se trabaje los elementos de las páginas sufren cambios, un ejemplo de ello son las fotografías e incluso los cuadros o despieces que pueden ser alargados o apaisados dependiendo del caso.

No solo hay que tener en cuenta el tipo de diagramación y su composición (sea vertical u horizontal), también influye la manera en la que sea distribuido el texto en la página sin interrumpir la lectura, estas son: en forma de “U”; de “U” invertida; y en forma de “L”. En todo caso, se debe evitar organizar el texto en forma de “L” invertida o de “c” porque el texto se interrumpe y se dificulta el proceso para el lector.

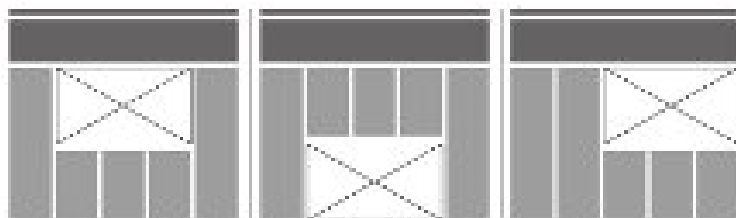

**Figura 17.** Tipos de distribución.

#### **2.2.2.2.6.2 Recorrido visual**

Al momento de diseñar una página, el diseñador o diagramador debe tomar en cuenta las teorías que han sido planteadas por expertos sobre el recorrido visual que realiza el lector. Este recorrido se logra a través de la disposición en la página de los diversos elementos estudiados anteriormente. Existen dos posiciones enfrentadas al respecto: la de Arnold Harold y la de Mario García.

El primer autor propone el Diagrama de Gutenberg, que se basa en la teoría de que desde la infancia el cerebro graba un camino en el proceso de aprendizaje de lectura. Este camino es un movimiento mecánico que comienza en el ángulo superior izquierdo (Área Óptima Primaria) y termina en el inferior derecho (Área Terminal). Por lo que quedan dos rincones estériles (el superior derechos y el inferior izquierdo) en los que recomiendan colocar fotografías o titulares que sirvan de imán para el lector.

Asimismo, Harold plantea la Fórmula 10:30 para hacer páginas legibles y que hagan que el lector se sienta atraído por la toda la página. El autor Zorrilla (2002) explica al respecto que:

El diseñador debe imaginarse la figura de un reloj sobre impresionada en la página y comenzar el diseño de ésta en el Área Óptica Primaria, allí donde la manecilla pequeña del reloj se situaría a las 10:30, para continuar diseñando la página en el sentido de las agujas del reloj. (p.60-61)

Por su parte, García (1984) asegura que el diseño de una página armoniosa empieza por un “Centro de Impacto Visual” (C.I.V), la cual define como: “una estructura móvil cuyo objetivo es atraer la atención del lector, sea cual sea el lugar en el que se coloque” (p. 152).

#### **2.2.2.6.3 Componentes de la diagramación**

En el proceso de maquetación de un medio están involucrados algunos elementos que permiten tener un orden y simplifican el proceso. El primero a tomar en cuenta es la **paginación**, la cual es una planificación de las páginas que permite organizar la información total de publicación. A través de ella se puede determinar y organizar los siguientes aspectos:

- la posición de las páginas dobles y de las centrales;
- la ubicación de las páginas para evitar que aquellas que tengan estructura similar o contenido similar estén una al lado de la otra;
- que el contenido esté en página impar o par para evitar que la información se corte en una página par y continúe en la siguiente (hecho que afecta al lector);
- el orden de las publicidades.

Otro elemento con el que se puede organizar el proceso de maquetación y que ayuda a ahorrar tiempo y tener un estilo definido, son las **plantillas**. Estas son páginas con modelos establecidos para secciones, páginas de noticias, portada y contraportada, entre otros. Ya que las plantillas simplifican la arquitectura de la página, es importante que estén sean flexibles y que se pueda variar la ubicación de uno que otro elemento y hay que elaborar un catálogo variado para que no resulten demasiado parecidas.

El último componente es el **planillo** y es descrito por Zappaterra (2008) de la siguiente manera:

Este ingenioso diagrama al detalle, similar al *storyboard* de una película, permite a todos los implicados en el proceso de producción ver las páginas, el contenido, los pliegos, la proporción contenido editorial/publicitario y la paginación de un solo golpe de vista. Los responsables de su producción suelen ser el editor de producción o el jefe de estudio y se actualiza constantemente para reflejar los inevitables cambios que siempre se tienen que introducir, desde el artículo que tiene que ser extendido, reducido o eliminado al anuncio que tiene que ir en la página opuesta de un determinado artículo. (p.124)

#### **2.2.2.2.7 Elaboración de las páginas**

##### **2.2.2.2.7.1 Primera página**

La primera página es la más importante de toda publicación editorial. En ella reposa la tarea de captar la atención de los lectores habituales e incluso de atraer nuevo público. La portada debe responder a la imagen de la marca, a la política editorial, a la personalidad que hace que los lectores se sientan familiarizados con el medio, pero sin ser repetitiva y sin parecerse a las de los medios de competencia.

Las portadas suelen incluir elementos similares tanto en periódicos (sin importar su formato) como en revistas. Debido a que este trabajo de investigación tiene como objetivo el rediseño de un periódico, se explicará en términos generales la arquitectura de las portadas en los formatos estándar y tabloide.

En el caso del estándar, se pueden observar tres zonas importantes. La primera incluye:

- Cabecera: se encuentra el logo (nombre del medio) que puede ser fijo o rotativo (que se cambia de lugar en la página) dependiendo de su ubicación. Al situar el logo queda un espacio restante al que se le

conoce como oreja y allí se pueden siluetear imágenes o dejarlo en blanco. También, se incluye la línea de referencia la cual se compone por datos como el precio, la fecha y el número de edición. Y el cintillo, en el que se destacan algunos contenidos.

- Las informaciones más importantes de la edición o temas de apertura: que son diagramados con la intención de hacerlos notar en la página, para ello se colocan imágenes, titulares y sumarios en un tamaño y puntaje mayor.

La segunda zona, es la de dobles y su diseño depende de los criterios del diagramador y/o lo establecido en el manual gráfico. Algunos expertos aseguran que lo correcto es hacer coincidir un blanco en esta zona, debido a que puede verse borroso. Otros, recomiendan situar fotografías o ilustraciones en esta zona, ya que con ello se tienta al lector a abrir el periódico.

En último sector, se incluyen el resto de los llamados que servirán como vitrina al lector. Algunos diarios establecen secciones fijas, compuestas por la editorial, la columna de breves o el destacado de una sección interna.

En el caso de los medios con formato tabloide, la estructura es bastante similar. La diferencia puede hallarse en el espacio que se dedica para hacer sobresalir la información de apertura, el cual es más amplio. También, es poco común que se incluyan secciones fijas.

La elaboración de las portadas de los periódicos ha sufrido cambios luego del auge del internet. Antes, las portadas vendían noticias y lo importante era mostrar todo el contenido atractivo. Al respecto, Zappaterra (2008) argumenta, a través de una cita de Mario García, que los diarios actualmente explican lo que el lector averiguó el día anterior en internet y por ello es más complicada la elaboración de la primera página. García agrega que los medios toman dos caminos: presentan una historia impactante o colocan varias informaciones importantes dejando al lector la

posibilidad de elegir qué leer. Finalmente, el autor recomienda a los diarios ofrecer buenas historias, fotos no vistas anteriormente (en internet) y datos que redefinan la noticia para dar novedad y evitar reafirmar lo que ya se conoce.

#### **2.2.2.2.7.2 Páginas interiores**

Una publicación editorial, sea revista, periódico o suplemento, está compuesta por distintas áreas en las que se puede hallar contenido diverso. Cada una de estas partes, normalmente, se diferencian no solo por el contenido que se presenta sino también por el diseño.

La autora Zappaterra (2008), explica que en los periódicos, las páginas interiores podrían dividirse de la siguiente manera: contenido variable (noticias, análisis y opinión); contenido regular (críticas, deporte, aportes meteorológicos, información de la bolsa, programación de televisión); y el contenido irregular. Estas áreas o espacios están divididos por secciones que se distinguen por el ancho de las columnas, presencia de elementos gráficos, colores, titulares, entre otros elementos que son utilizados para ayudar al lector a identificar el contenido que encontrarán en esa área.

Asimismo, las aperturas de sección son una parte primordial de toda publicación periódica. Las mismas pueden ser de una página completa o de páginas dobles, y en algunos casos, con poco contenido e imágenes destacadas. Zappaterra asegura con respecto a las aperturas o cabeceras de sección que:

Destacan del resto de las páginas se convierten en ‘marcadores’ muy útiles para los lectores que quieren encontrar un artículo en una sección determinada. Cuando esa es su función primordial, crear un formato reconocible para los lectores puede contribuir a facilitar su manejo de la publicación. (p. 57)



### **2.2.2.7.3 Última página**

La contraportada o última página de un periódico suele ser distinta en cada medio, es decir, no existe una fórmula única para su elaboración. En algunos medios, se incluye un reportaje, entrevista, columna de interés o caricatura. En lo que se refiere al contenido, suele incluirse información destacada de temas sociales, prensa rosa, deportes o sucesos.

Asimismo, algunos periódicos coinciden en la inclusión de una cabecera o mancheta en la que se distribuyen datos que completen la identificación del medio, estos pueden ser: nombre de la empresa, fecha, dirección, datos del personal responsable de algunos departamentos de importancia, entre otros datos.

Otra opción común es utilizar la última página para publicidad, ya que es considerada como una de las páginas más apreciadas además de la portada. Su relevancia se encuentra en la ubicación, porque el lector visualiza en primera instancia la portada y la contraportada; y en el caso de los periódicos estándar, al doblarse, queda visible esta zona.

### **2.2.2.8 Logo**

El logotipo es considerado como el elemento más importante de la primera página, además del título. El logo debe elaborarse pensando en que es la tarjeta de presentación del medio, por lo que tiene que representar adecuadamente y creativamente a la marca, a su editorial y a su estilo.

Es relevante que los diseñadores encargados de la elaboración de este elemento tengan en cuenta que el mismo debe destacarse en la portada y que tiene que ser pensado para funcionar en los distintos materiales en los que figurara, como:

papelería corporativa, material de marketing, página web, entre otros. Zappaterra explica que el logotipo “tiene que capturar y transmitir el carácter de una publicación, su contenido, su postura y su actitud hacia los lectores a los que va dirigida” (p. 44)

#### **2.2.2.2.9 El color**

El color es definido como una percepción visual que genera el cerebro al interpretar señales nerviosas de la retina. Aunque el mundo es incoloro y el color es solo una sensación, este elemento es vital dentro de una publicación.

El color puede producir sensaciones, sentimientos e impresiones en los receptores del mensaje, es decir, el color comunica pero es decodificado de manera distinta a como se hace con el mensaje escrito o hablado.

El diseñador Mario García desarrolló una investigación para el The Poynter Institute sobre el Eyetrack, cuyos resultados se publicaron en el libro *El Color en American Newspapers*. Algunos de los hallazgos fueron:

1. El color guía al ojo del lector dentro de la página.
2. Los fondos de color mueven al lector hacia un punto deseado de la página.
3. El uso de un solo color impacta más que el uso de varios, ya que esta última opción genera confusión.
4. Las fotografías, por incluir colores, llaman profundamente la atención del lector y más aún si son de gran tamaño y funcionan como punto de impacto visual.

Existen dos sistemas de color que sirven para explicar el comportamiento del mismo en el mundo real. El primero es el RGB (siglas en inglés de rojo, verde y azul), también conocido como sistema aditivo o de luz, consiste en la composición

por medio de la intensidad de los colores primarios. Este sistema es el común en el mundo digital y se utiliza cuando los colores provienen de una fuente de iluminación como pantallas de computador o televisor.

A diferencia del sistema sustractivo o de colores pigmento (CMYK), tiene la cualidad de absorber o rechazar luz de los objetos. Los colores primarios en este sistema son el amarillo, el cian, el magenta; mientras que los secundarios son el azul y el verde. En lo que se refiere a las impresiones, este sistema genera mejor resultado y mayor contraste.

En el círculo cromático, aparecen reflejados los colores primarios de cada sistema y con ello se puede determinar cuáles son los complementarios u opuestos. Por ejemplo: en el RGB, el amarillo es el opuesto al azul; y en el CMYK, el rojo se opone al cian.



**Figura 18. Círculo cromático.**

### 2.2.2.2.9.1 Dimensiones

Debido al valor que posee el color como elemento dentro de una publicación, es relevante conocer las dimensiones o características que posee y estas son:

- a. **El matiz o tono:** es una de las principales propiedades o atributos del color. Es el estado puro del color, sin alterarlo con el blanco o el negro. Básicamente, es el recorrido que se hace de un tono a otro y que puede apreciarse en círculo cromático. Los tres matices primarios son el amarillo, el azul y el rojo, que al mezclarse generan colores secundarios como el anaranjado, el violeta y el verde.
- b. **La saturación:** conocida como croma, es la intensidad de un tono. La saturación está totalmente involucrada con la intensidad luminosa, por lo que un color puro posee alta luminosidad. Asimismo, puede medirse por la presencia de gris en un color. Por ello, un color con mayor saturación se ve puro; a diferencia de un con menor saturación, en el que los colores se tornan grisáceos lo que lo hace más neutro. En este punto es importante aclarar que un color neutro es aquel en el que no se puede identificar claramente su saturación. Existen dos formas de neutralizar un color: mezclarlo con el color complementario; o alterarlo con un gris de blanco y negro del mismo valor.
- c. **El brillo:** se refiere a la presencia de luz, a la intensidad lumínica. Con cero luminosidad el color se percibe como negro, y entre más luminosidad tenga, más distante será del negro.

#### 2.2.2.9.2 Función del color en la prensa

El color cumple diversas e importantes funciones dentro de una publicación. Estas son:

1. **Estético:** Es determinante una buena selección y aplicación del color para emitir un buen mensaje y captar la atención del lector de manera adecuada.
2. **Identidad:** Es aquel que se utiliza en la distribución de los elementos para definir un estilo gráfico.
3. **Uso para la navegación / señalización:** Es aquel que no solo forma parte de la estructura de página, sino que sirve para organizar y ubicar al lector con respecto a las distintas informaciones que se alojan en el diario. Debe estar bien estructurada para desarrollar asociaciones y proporcionar significados.
4. **Como elemento informativo:** Aquí el color sirve para que el lector pueda retener y memorizar el contenido.

#### 2.2.2.9.3 Sistema Pantone

Pantone es el nombre que recibe el sistema de correspondencia de color creado en 1963 por Lawrence Herbert, con el cual logró estandarizar la manera en la que se creaban los colores para impresión y así obtener mejores resultados. Este sistema se denomina Pantone Matching System y se basa en una paleta de colores llamada “Guía

Pantone” en la que se consiguen colores predeterminados que al ser mezclados generan otros.

Actualmente, este sistema se utiliza para distintas industrias como la textil y la variedad de colores se ubicó en 2011 en 1,757 tonos distintos.

Estos sistemas en conjunto con las teorías, elementos y técnicas que se han desarrollado durante este capítulo, son necesarios para la realización del rediseño de un medio, objetivo principal de este trabajo de investigación. No obstante, es importante conocer a profundidad los aspectos involucrados en este proceso y por ello en el siguiente apartado serán desarrollados puntos como el concepto de rediseño, su significación, entre otras características.

Desde el punto de vista de impresión existen dos sistemas de colores:

**1) Color proceso:** es aquel donde se utilizan 4 tintas para crear más colores. Las tintas utilizadas son cian, magenta, amarillo y negro (CMYK). Es más rentable utilizar este sistema, ya que suele ser más barato y fácilmente reproducible.

**2) Color directo:** son aquellos colores para imprimir con una tinta especial, no son reproducible. Sólo se puede reproducir de modo aproximado. Se definen con un nombre único que debe permanecer tal cual, ya vienen preparados. Se reproduce mediante una única plancha de impresión y pueden proporcionar excelentes resultados cuando se utilizan para la impresión en offset.

### 2.2.3 Rediseño de diarios

Hace una década, Mario García indicaba, en el artículo “*Rediseño del periódico: nueva vitalidad y aproximación*”, que los medios tradicionales estaban experimentando un proceso en el que se comprometían a rediseñar sus páginas en busca de cambios efectivos. Este fenómeno solo se comparaba con los años ochenta cuando los periódicos empezaron a experimentar con el diseño.

Aunque han pasado varios años, los medios continúan en esta fase de rehabilitación, en el que están replanteándose por completo para responder a los cambios que causaron en los lectores el internet y la tecnología.

Las diferencias entre el rediseño de los ochenta y el que inició a principios de este siglo, es que los cambios más recientes que se han hecho en cuanto al diseño editorial están determinados por el internet. García (2002) los enumera de la siguiente manera:

1. Influencia del internet: la web permitió que el color fuese redescubierto como un elemento funcional, necesario para guiar al lector dentro de la página. También, se han tomado otras ideas para lograr que la versión web y la impresa de un medio no sean idénticas pero si tengan una relación, una identidad.
2. El tamaño importa: según García, los medios estadounidenses están disminuyendo las dimensiones de sus páginas para que sean más cercanas a las de una página web. El autor afirma al respecto que: “en el futuro, los medios serán más pequeños en cuanto a su tamaño y no sólo eso, sino también que los ejemplares de lunes a viernes probablemente tendrán menos secciones” (p. 38). Asimismo, asegura que las ediciones serán más compactas y pequeñas.

3. Cuestión de estilo: los medios están optando por diseños más organizados y con estilo minimalista, en los que los elementos no estén amontonados. Esta tendencia responde a la necesidad del lector de navegar o explorar con facilidad dentro de la página.

### **2.2.3.1 El proceso de rediseñar**

A pesar de que los medios tradicionales llevan varias décadas replanteándose el diseño de sus páginas, este proceso no es sencillo de ejecutar y son diversos los obstáculos que enfrentan al momento de iniciar las modificaciones.

En cualquier medio, el mayor obstáculo que se enfrenta al rediseñar es la resistencia humana e institucional al cambio (Lockwood, 1992, p. VI). Este cambio resulta menos abrupto para aquellos que lo inician y participan en él, por lo que es adecuado examinar la organización y el funcionamiento de la redacción; así como involucrar a todo el personal, desde el editor hasta el distribuidor.

Es por ello que la reestructuración es esencial porque “el cualquier nuevo diseño, si mantienes la estructura convencional de la redacción, asumes de forma inevitable los valores del pasado. Para rediseñar un periódico hay que rediseñar su funcionamiento” (Lockwood, 1992, p. 19).

Carmen Riera, Comunicadora Social y experta en periodismo gráfico, ofrece en una entrevista personal su definición de rediseño, en la que explica que:

Rediseñar una publicación es repensarla, renovarla, cambiarla. Para mí, el rediseño no es una cuestión estética, sino es revisarla desde el fondo, sus procesos, su manera de contar las historias, revisar el público al que se dirige y por lo tanto, que es lo que le interesa al público saber. El rediseño tiene que hacerse para refundar, para ganar más audiencia, para vender más ejemplares



y de esta manera llegar a más población. No se puede utilizar la misma fórmula que ya se tenía, porque no va a ocasionar ningún cambio. (Entrevista personal, octubre 25, 2015)

Asimismo, Riera asegura que al momento de hacer un replanteamiento gráfico hay que tomar en cuentas ciertas consideraciones para no perder la identidad del medio, entre ellas destaca: a quién va dirigido, cómo habla esa audiencia y cómo son sus intereses. En caso de que el medio no tenga identidad gráfica, recomienda la creación de una.

Finalmente, indica que lo que se busca con un rediseño es que permanezca en el tiempo, que sea exitoso, le guste al público y se desarrolle “porque si se hace un rediseño y se queda estático no va a funcionar, los rediseños tienen que avanzar, seguir a la vanguardia. Se busca que se mantenga el núcleo del rediseño pero que evolucione” (Entrevista personal, octubre 25, 2015). Por lo que si un nuevo diseño es aceptado, se verá reflejado en las ventas y en la entrada de nuevos anunciantes.

### **2.2.3.2 Etapas del nuevo diseño**

Todo proceso tiene fases que deben ejecutarse con orden para garantizar el cumplimiento de las metas planteadas. Lockwood en su libro “*El diseño de la noticia*” establece 10 etapas para desarrollar un rediseño.

- 1. Planificación:** es el primer principio del diseño, en el cual los responsables definen una trayectoria y anticipan el enfoque que tendrá el proyecto gráfico. El autor propone dos enfoques que pueden adoptar los periódicos actuales. El primero, es el mecánico, en el que se preconice la idea de cómo será el periódico con el propósito de que todo encaje perfectamente. Un ejemplo de ello, es el mecanismo de diseño de los arquitectos renacentistas que

establecían su estructura de acuerdo a la jerarquía clásica y sin tener en cuenta la función de las habitaciones internas. El segundo, es el orgánico. Este enfoque busca que el diseño se ajuste al entorno, a la función y a la naturalidad del contenido, es decir, el esquema cambia de acuerdo a como lo hacen las noticias. Aquí los módulos adoptan su forma de acuerdo al contenido. Este último enfoque es el recomendado para llevar a cabo el rediseño de un medio actual.

2. **Comisiones de diseño:** Lockwood (1992) recomienda crear un grupo de diseño dirigido por el director y el editor, los cuales establecerán las directrices luego de definir la estrategia de la publicación y su línea editorial. Este equipo de trabajo estará encargado de cumplir las siguientes funciones:
  - a. Recopilar ideas de los departamentos de redacción, publicidad, distribución y producción.
  - b. Examinar y analizar el contenido: esto implica un examen exhaustivo de las secciones, del área de publicidad, de cada edición y de los artículos que se publican.
  - c. Examinar y analizar el funcionamiento pensando en el cambio: se estudian los procesos que siguen los redactores, sus especialidades y estrategias al momento de construir la información.
  - d. Desarrollar un plan general: el análisis realizado previamente dará las pautas para establecer los aspectos de las noticias y la publicidad. También, ayuda a establecer una estructura lógica y funcional.
3. **Hacer un inventario:** de cada parte del periódico (reportajes, público lector, comunidad, nuevas tecnologías).
4. **Programar las estrategias de fechas:** con un calendario real de fechas, en que se inicia con la fecha de implantación.

5. **Examen crítico:** se evalúa el presente del medio para elaborar una estrategia que se adecue al futuro.
6. **Plan general:** en el que se crean y planifican espacios para publicidad y contenido.
7. **Prototipos:** el equipo se reúne y establece la forma que adoptará el proyecto gráfico. Luego, se define un estilo que se verá reflejado en los prototipos que se elaborarán. Estos pueden responder a un diseño original o un diseño autóctono. El primero puede ser de dos tipos: un cambio radical, en el que crean nuevas reglas; o uno donde se conserven las reglas preestablecidas y a partir de ellas se descubran nuevas maneras de ejecutarlas. El segundo, debe encajar en la comunidad en la que circula y responder a las necesidades del lector al que va dirigido.
8. **Consideraciones técnicas:** se deben encargar maquetas, hacer cambios, elaborar estrategias que permitan la instauración del nuevo diseño.
9. **Reorganización de la redacción**
10. **Implantación:** si es gradual, el lector la acepta con mayor facilidad.

### 2.2.3.3 Rediseño en Venezuela

Los medios impresos venezolanos incursionaron lentamente en el diseño editorial, por lo que el rediseño llegó tarde al país. Un punto de referencia importante, es la creación de *El Diario de Caracas*, cuya primera edición circuló el 2 de mayo de 1979. Este fue el primer diario en el que el diseño y el contenido correspondían con la línea editorial. Inspirado en diarios como *El País* de Madrid y *La Opinión*, aplicó una diagramación rectangular, destacó las fotografías y elaboró unas normas de estilo.

En cuanto al rediseño, el diario *El Tiempo* de Bogotá se sometió a este proceso hace más de tres décadas; mientras que en Venezuela los diarios empezaban a incluir técnicas atractivas en sus páginas. No fue sino hasta 1989 cuando *Economía Hoy* implementó una arquitectura sobria y modular, e incluyó recursos tipográficos e ilustraciones.

Seguidamente, *El Nacional* y *El Universal* introdujeron ligeros cambios en la tipografía y en la diagramación de sus páginas. Hasta que finalmente, en 1996, *El Universal* implementa una verdadera transformación, que influyó en cuatro aspectos: distribución de las secciones, el logotipo, la tipografía y el despliegue de las informaciones. Asimismo, y siguiendo a la corriente global, incorpora el color en 1997.

Ese mismo año, *El Nacional* renueva su imagen de la mano de Mario García, quien aplica mejoras tipográficas, implementa la jerarquización de las noticias, y crea una paleta de colores.

En el año 2000, *Últimas Noticias* inicia proceso de rediseño bastante completo, en el que implantaron un nuevo sistema editorial y redefinieron su política editorial en funcional al periodismo de servicio. En cuanto a los cambios gráficos, el logo y la tipográfica fueron cambios, se reorganizaron las secciones, y las infografías e

ilustraciones empezaron tener mayor presencia. Dos años más tarde se incluyó el color.

Igualmente, el vespertino *El Mundo* muestra un nuevo logo, y varía la retícula y la tipografía. El 2002 incluye el color y en 2003 vuelve a reestructurar la fisionomía. Ese mismo año, el diario *2001* presenta nueva imagen, en la que hubo cambios tipográficos, en la paleta de colores, en su retícula y diagramación.

En lo que respecta a los medios regionales, en 1999 *Panorama* es rediseñado por el equipo de Mario García; Mientras que en 2003, el *Sol de Margarita* es reestructurado por Eduardo Orozco. Otros han sido *El Impulso*, *Notitarde*, *El Carabobeño* y *El Siglo*.

Recientemente, se han llevado a cabo tres reestructuraciones gráficas en diarios del país. La primera, fue la de *El Nacional* en 2014, en la que las secciones se redujeron a un solo cuerpo y los colores que las identificaban fueron cambiados a uno solo. Luego, *El Tiempo* de Puerto La Cruz en enero de 2015. Finalmente, en mayo del mismo año, *Tal Cual* mostró cambios de fisionomía, logo y periodicidad.

## Capítulo III

### Marco metodológico

La presente investigación tiene como principal objetivo la elaboración del rediseño del diario venezolano *El Nuevo País*, por lo que el diseño de investigación utilizado el de proyecto factible.

De acuerdo a la UPEL (2006), en su *Manual de Trabajos de Grado de Especialización y Maestría y Tesis Doctorales*, la modalidad de Proyecto Factible se fundamenta en:

La investigación, elaboración y desarrollo de una propuesta de un modelo operativo viable para solucionar problemas, requerimientos o necesidades de organizaciones o grupos sociales; puede referirse a la formulación de políticas, programas, tecnologías, métodos o procesos. El Proyecto debe tener apoyo en una investigación de tipo documental, de campo o un diseño que incluya ambas modalidades. (p. 13)

En este caso, este trabajo de grado tiene una propuesta de modelo operativo, explicado anteriormente, que busca crear una identidad gráfica para el diario *El Nuevo País*. Todo ello, con la intención de hacerlo más atractivo para sus lectores, captar nuevo público, posicionarlo en el mercado y mejorar las ventas.

La metodología de investigación fue de tipo documental. Esta se ejecutó con el propósito de profundizar en los conceptos referentes a la materia, por lo que se desarrolló un marco teórico que ofreciera los conocimientos necesarios para llevar a cabo este trabajo de grado. En este apartado se exploraron materiales bibliográficos, electrónicos y audiovisuales referentes al tema de estudio.

Según Balestrini (2002) el marco teórico es "el resultado de la selección de aquellos aspectos más relacionados del cuerpo teórico epistemológico que se asume, referidos al tema específico elegido para su estudio". (p.91).

Por otro lado, para poder cumplir con los objetivos trazados, fue necesario el desarrollo de un diagnóstico completo del medio, que permitiera establecer los parámetros con los que se haría la propuesta de rediseño. El mismo indicaría qué aspectos conservar del diseño actual, cuáles mejorar y el nivel de rediseño que se propondría.

La metodología de este diagnóstico fue de tipo analítica-observación y se dividió en varias fases. La primera, consistió en ejecutar la técnica de observación participante realizando, durante una semana, visitas a *El Nuevo País*. El objeto de dicha intervención fue conocer a fondo el funcionamiento de la redacción, los procesos y criterios con los que se elaboran los diseños de cada edición. El registro de estos datos se realizó en una agenda en la que se hacían las anotaciones por día, para luego obtener una conclusión general de la observación.

La segunda, fue un análisis a fondo de la estructura del medio elegido, proceso definido por Carlos Sabino (1992) como una actividad que consiste en “descomponer un todo en sus partes constitutivas para su más concienzudo examen” (p.188).

Dicho estudio gráfico se realizó a las páginas del periódico, por lo que el método que fue aplicado para la selección de dichas ediciones, es el desarrollado por Kayser (1966), denominado “Semana compuesta”. Esta técnica fue elegida para poder tomar muestras más aleatorias. La misma iniciará con la primera semana del mes de noviembre de 2014 hasta la primera del mes de diciembre del 2014, lo que da un total de cinco ediciones distribuidas de la siguiente manera:

- Primer lunes: 03-11-14
- Segundo martes: 11-11-14
- Tercer miércoles: 19-11-14

- Cuarto jueves: 27-11-14
- Primer viernes: 05-12-14

Por lo explicado anteriormente, esta investigación posee un nivel de investigación descriptivo, definido por Sabino (1986) como:

La investigación de tipo descriptiva trabaja sobre realidades de hechos, y su característica fundamental es la de presentar una interpretación correcta. Para la investigación descriptiva, su preocupación primordial radica en descubrir algunas características fundamentales de conjuntos homogéneos de fenómenos, utilizando criterios sistemáticos que permitan poner de manifiesto su estructura o comportamiento. De esta forma se pueden obtener las notas que caracterizan a la realidad estudiada. (p. 51)

Frank Morales (2014) en el portal web: <http://manuelgross.bligoo.com/> dice que “el objetivo de la investigación descriptiva consiste en llegar a conocer las situaciones, costumbres y actitudes predominantes a través de la descripción exacta de las actividades, objetos, procesos y personas”

Igualmente, se aplicó la técnica de entrevista investigativa para ampliar la investigación. Esta es definida por Rafael Bisquerra (1996) como “una conversación entre dos personas con el propósito específico de obtener información relevante para una investigación” (p.103). Esta técnica fue aplicada a un grupo de diagramadores y/o expertos en el área de periodismo gráfico que laboran en distintos medios reconocidos del país.

La finalidad de dichas entrevistas es que los expertos, a través de un examen minucioso a las páginas del medio, opiniones, críticas y recomendaciones que permitan desarrollar una adecuada y funcional reestructuración. Estas fueron realizadas en persona y vía correo electrónico, de acuerdo a la disponibilidad de los seleccionados.



Luego de recopilar la información por medios de las entrevistas y el análisis realizado a las páginas del diario, se compararon los datos obtenidos con el propósito de interpretar e inferir conclusiones y se trazaron las directrices para elaborar el rediseño. Finalmente, se desarrolló el manual de estilo gráfico y se elaboraron las páginas en función de este nuevo diseño.

## CAPÍTULO IV

### **Análisis de *El Nuevo País***

El propósito principal de este trabajo de investigación es el rediseño de *El Nuevo País*, y con el fin de cumplirlo, se trazaron una serie de objetivos específicos que son fundamentales para obtener un diagnóstico gráfico y así desarrollar un adecuado rediseño. Es por ello que, en el presente apartado, se desarrolla el análisis de la actual presentación gráfica del medio impreso a estudiar, y la definición de los problemas que presenta el mismo.

Dicho análisis, se dividirá en distintas secciones en las que se determinan las fallas presentes en las áreas que integran el diseño de la muestra.

En primer lugar, se definirá el perfil del diario y se elaborará una ficha técnica con los rasgos que lo caracterizan; en segundo lugar, se presentará el diagnóstico del diseño actual de *El Nuevo País*, en el que se detallan los problemas encontrados en las ediciones estudiadas.

Finalmente, se expondrán las opiniones de los especialistas entrevistados y se señalarán las coincidencias halladas entre el diagnóstico emitido por los entrevistados y el desarrollado en el inicio de este capítulo.

#### **4.1. Perfil de El Nuevo País**

*El Nuevo País* es un periódico venezolano de circulación nacional fundado el 23 de enero de 1988. Desde sus inicios, hace 28 años, posee una línea editorial independiente. Según su editor, Rafael Poleo, el diario es más informativo que de opinión “la opinión me interesa menos. Lo propio del medio impreso es la interpretación y el análisis, en los cuales somos los mejores” (entrevista realizada por correo el 01/09/15).

Es un diario dedicado a la elaboración y publicación de contenido social y político, por lo que cuenta con las siguientes secciones: información, opinión, economía, internacionales, deportes y sucesos. A pesar de su diversidad de contenido, es un medio con preferencia por el contenido político.

Por otra parte, está dirigido a todo público, con una ligera tendencia al target masculino. Dicho público, normalmente, es adulto contemporáneo.

## 4.2. Ficha técnica

<b>Formato</b>	Tabloide
<b>Medidas (Corte de papel)</b>	56 cm x 35,5 cm
<b>Mancha</b>	32 cm x 25 cm
<b>Número de columnas</b>	6
<b>Medidas de cada columna</b>	3.8 cm
<b>Sistema de impresión</b>	Offset
<b>Tipo de papel</b>	Newsprint
<b>Cuerpos</b>	Ninguno
<b>Empresa que distribuye</b>	“El Nuevo País”
<b>Target</b>	Todo público
<b>Circulación</b>	A nivel nacional
<b>Publicación</b>	Diaria
<b>Tiraje</b>	30.000 ejemplares
<b>Recursos tecnológicos</b>	-Photoshop -Internet

### **4.3. Diagnóstico del diseño actual de *El Nuevo País***

El diseño actual del diario *El Nuevo País* se encuentra desactualizado para la era tecnológica que se vive en estos tiempos. Los lectores buscan información inmediata, fácil de digerir, atractiva, diversa, por lo que los medios tradicionales se han reinventado para atraer público. Este no es el caso de *El Nuevo País*, quien en sus 28 años no ha experimentado un rediseño y, la manera en la que comunica gráficamente, posee una serie de problemas que pueden afectar el proceso de lectura.

En cuanto a las fallas generales del diseño, los recursos no son implementados de manera adecuada. Puesto que, la retícula no funciona como elemento ordenador, el diario visualmente no se ve bien jerarquizado y existe un mal manejo tipográfico (se muestra expandida o contraída de manera exagerada). Asimismo, está sobresaturado de texto, sin recursos tipográficos.

En cuanto a los principios del diseño de *El Nuevo País*, se observa poca presencia de ellos en las ediciones tomadas como muestra para el análisis. A continuación se describe la situación de cada principio:

El contraste, es un elemento fundamental del diseño y en este caso no es bien logrado, debido al uso inadecuado de la tipografía (tamaño, peso y formas de letras) y a la ausencia de ilustraciones, fotografías y blancos en las páginas internas. También, carece de color, lo da como resultado un diseño monótono.

En el balance, se percibe una inapropiada distribución de los elementos visuales dentro de la página. Las unidades informativas no suelen diferenciarse porque los elementos de primera, segunda y tercera lectura no tienen distinciones. No hay dinamismo en toda su composición.

El foco o zona de interés, no es un elemento que se pueda apreciar en ninguna de las páginas, entorpeciendo el recorrido de lector en la superficie impresa a partir de un punto visual, es decir, no existe en las páginas un centro de impacto visual.

En cuanto a la unidad, existen contradicciones en el diseño del diario, lo que imposibilita la proyección de una imagen o personalidad. Esto ocurre porque no hay coherencia en la aplicación de elementos como la tipografía, la retícula, entre otros. Asimismo, no se encuentran en las ediciones señalizadores, identificadores o logos que identifiquen secciones, temas o páginas especiales. Finalmente, no hay una relación proporcional entre la estructura de las páginas y sus elementos más importantes.

#### **4.3.1. Limitaciones**

*El Nuevo País* posee diversas limitaciones que abarcan áreas de importancia como la económica, la de orden profesional y la tecnológica. Dando como resultado un medio que sigue apostando más a un estilo antiguo, con identidad tradicional y que evita enfrentarse a retos como el de reinventarse en tiempos de cambios.

En cuanto al orden profesional, el medio no cuenta con una distribución de departamentos que ayuden a aligerar la faena. Los periodistas y demás personal calificado suelen cumplir varias funciones, les corresponda o no según el cargo. Este método de trabajo dificulta la planificación y elaboración de material. Otra desventaja notoria, es que no cuentan con un manual de estilo que defina la línea editorial y/o describa la identidad del diario, su visión y misión.

Para concluir, una de las limitantes más relevantes con la que cuenta el diario es la resistencia al cambio. La directiva de El Nuevo País no considera hacer un rediseño porque, según el editor Rafael Poleo, la manera en la que se está diseñando el medio funciona perfectamente y por ello no requiere transformaciones (entrevista realizada por correo el 01/09/15).

**4.4. Análisis de elementos**

**4.4.1. Formato**

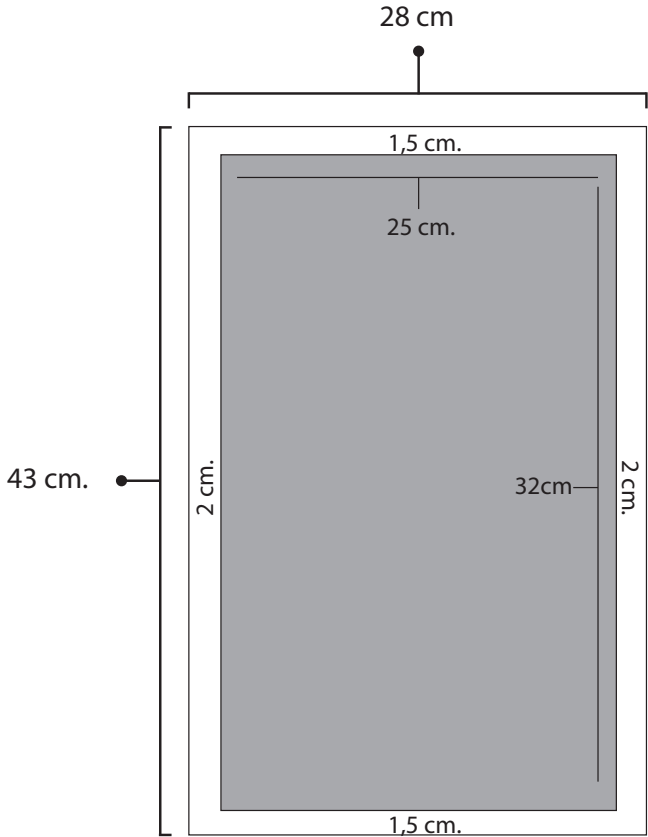

**Figura 19.** Formato de *El Nuevo País*.

**Tabla 2. Características del formato**

<b>Tabloide</b>	43 cm de largo x 28 cm de ancho
<b>Mancha o área de impresión</b>	32 cm de largo x 25 cm de ancho
<b>Dimensiones</b>	271 x 335
<b>Orientación</b>	Alta
<b>Márgenes</b>	superior: 1.5 cm inferior: 1.5 cm izquierdo: 2 cm derecho: 2 cm
<b>Corondel</b>	5 mm



#### 4.4.2. Retícula

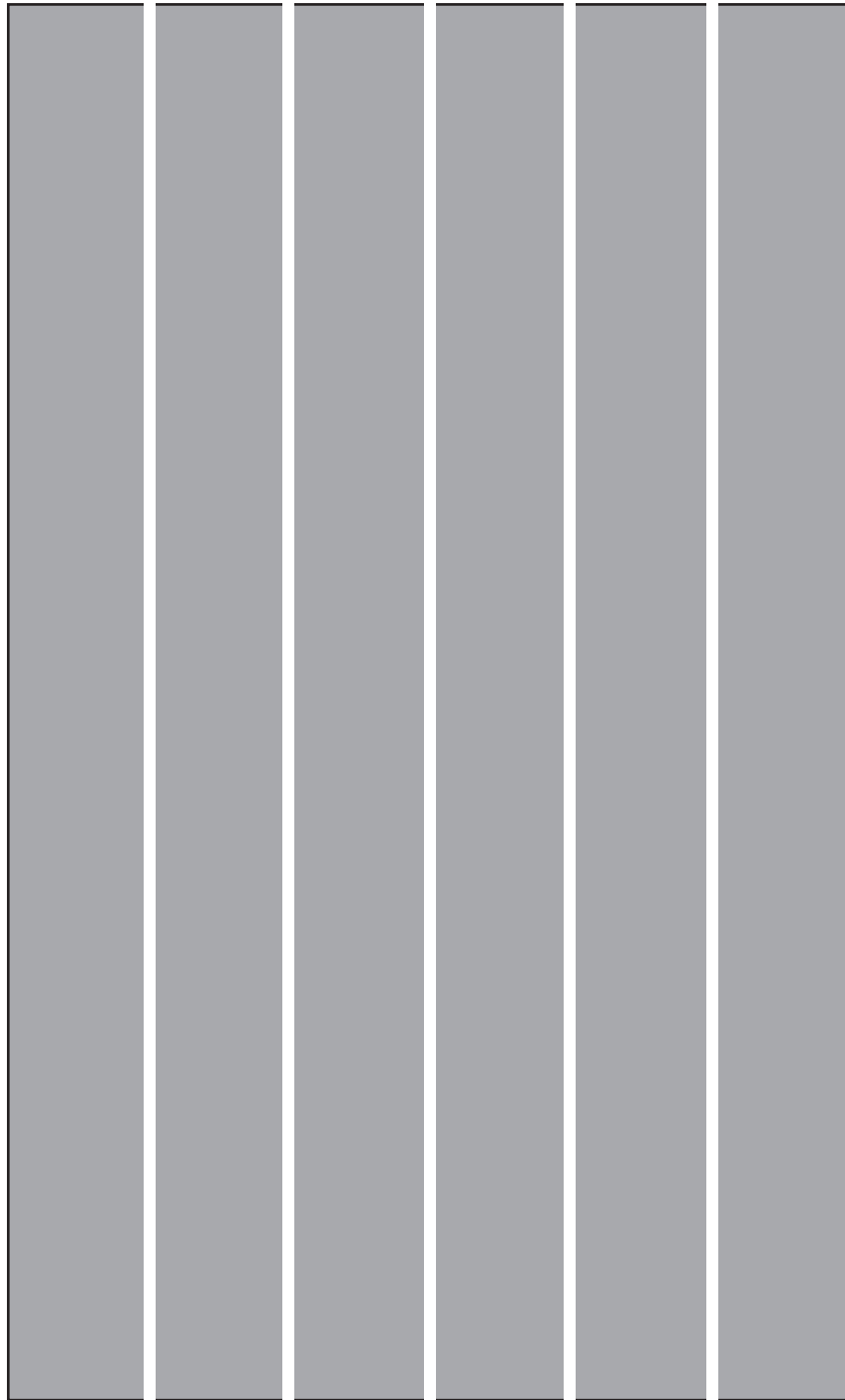

**Figura 20.** Retícula del diario El Nuevo País.

El diario *El Nuevo País* presenta una estructura integrada, normalmente, por seis columnas de texto que miden 3,8 cm, ya que trabajan con centímetros y no con picas. Sin embargo, la misma varía a lo largo de las páginas de cada edición. En consecuencia, exhibe una maquetación compuesta por columnas activas, es decir, que varían su ancho.

Si bien, el hecho de modificar el columnaje es utilizado por muchos diseñadores como una manera de dinamizar la arquitectura, esta técnica debe ser aplicada con criterio. Es precisamente en este último punto donde falla la maquetación del diario elegido como muestra, debido a que permanentemente modifican la retícula a lo largo de una edición, lo que impide que este elemento le proporcione unidad al medio impreso.

De esta manera, puede afirmarse que no se ejecuta un proceso de prediseño, lo que afecta considerablemente la distribución de material (texto y cantidad de caracteres, entre otros elementos) dentro de la página. Por esa razón, el volumen de texto es el que determina el ancho y la cantidad de columnas que estarán sobre la superficie impresa. Asimismo, este tratamiento de la retícula hace que la misma no cumpla la función de elemento ordenador, lo que genera desorden en la superficie. Igualmente, el diseño se manifiesta poco dinámico.

Para ilustrar esto, se toma como ejemplo una página de las ediciones analizadas, en la que se encontraron notas de cuatro, dos y tres columnas una debajo de la otra, ocupando el ancho de la página sin respetar una retícula definida.

Otro caso, es el editorial de Rafael Poleo, que ocupa un espacio de cuatro columnas en una retícula definida de seis columnas, que a su vez las convierten en dos, es decir, el ancho de cada columna es de ocho cm. Sin embargo, la nota informativa, que suelen ubicar debajo de la editorial, posee el mismo ancho, es decir,

cuatro columnas de seis la dividen en tres columnas de texto. Visualmente refiere que se está respetando una retícula de cinco columnas, dejando claro que no se trabaja con una retícula fija.

Por otra parte, las columnas de opinión de una sola columna, las verticales que suelen estar ubicadas en el lado abridor de la página, miden 10 cm de ancho. Las horizontales, que tienen más de una columna de texto, miden ocho cm cada una. En este último caso se respeta la retícula de seis columnas.

En notas informativas varía el columnaje, debido a que depende de espacio del que disponga el diagramador. Esta pueden ser de: cuatro columnas de 3.8 cm cada una; tres columnas de cinco cm cada una; o dos columnas de ocho cm cada una. Por lo que, en algunos casos se respeta la retícula de seis y en otros la de cinco.



Figura 21. Variación en la medida del columnaje.

### 4.4.3. Tipografía

#### 4.4.3.1. Logo



Figura 22. Logo actual de El Nuevo País.

- **Fuente:** Corel Draw
- **Cuerpo:** Mide 8,5 cm de ancho por 4 cm de alto.
- **Variante:** Negrita.
- **Ubicación:** Parte superior de la portada.
- **Posición:** Centrada.
- **Filetes finos:** Una línea de 2 puntos.
- **Filetes gruesos:** 3 mm.
- **Datos registrales:** nombre del diario y nombre del editor.

#### 4.4.3.2. Foliatura

4 / -- MIÉRCOLES 30 de Septiembre de 2015  OPINIÓN

---

Figura 23. Foliatura actual.

- **Nombre del periódico:** parte superior de la página, Times New Roman, un punto, en negritas, altas todas.
- **Fecha:** día, mes y año en Arial, 12 puntos, blancas, altas y bajas todas.
- **Numero de cuerpo y de páginas:** Arial, 12 puntos, negritas.

#### 4.4.3.3. Antetítulos



***Capitulación de Cubazuela***

**Figura 24.** Modelo de antetítulo actual.

- **Fuente:** Bodoni MT Condense.
- **Cuerpo:** 18 puntos
- **Variante:** Negrita.
- **Forma:** Cursiva.
- **Caja:** Altas y bajas.

#### 4.4.3.4. Títulos



**Obama y Castro sostuvieron segunda reunión bilateral**

**Figura 25.** Muestra de título actual.

Abridor:

- **Fuente:** Futura XBLK BT.
- **Cuerpo:** Siempre lo llevan a lo largo de la columna.
- **Variante:** Negrita.
- **Forma:** Centrados.
- **Caja:** Altas y bajas.

Secundario:

- **Fuente:** Bodoni MT Condensada.
- **Cuerpo:** Siempre lo llevan a lo largo de la columna.
- **Variante:** Negrita.
- **Forma:** Centrados.
- **Caja:** Altas y bajas.

#### 4.4.3.5. Sumarios

**Los venezolanos ya no podrían cubrir la caída de sus ingresos con créditos bancarios, los cuales disminuyen ante un riesgo de morosidad**

**Figura 26.** Modelo de sumario actual.

Sumarios de texto:

- **Fuente:** Arial.
- **Cuerpo:** 10 puntos.
- **Variante:** Negrita.

- **Forma:** Izquierda.
- **Caja:** Altas y bajas.

Sumarios de opinión:

\*\*\* Omar Barboza advierte que el estado de excepción decretado por el Régimen en varios municipios del país obedece a un objetivo electoral: atemorizar a los ciudadanos para que no voten contra el gobierno el 6D.

**Figura 27.** Modelo de sumario de opinión actual.

- **Fuente:** Times New Roman.
- **Cuerpo:** 11 puntos.
- **Variante:** Negrita.
- **Forma:** Derecha.
- **Caja:** Altas y bajas.

#### 4.4.3.6. Créditos

Por Geraldine Vivas

**Figura 28.** Muestra de crédito actual.

- **Fuente:** Times New Roman.
- **Cuerpo:** 7.5 puntos.
- **Variante:** Negrita.
- **Forma:** Izquierda.
- **Caja:** Altas y bajas.

#### 4.4.3.7. Texto

Por Beatriz González  
El presidente guyanés, David Granger, tomó ayer la palabra en la sede de la Organización de Naciones Unidas para denunciar las "agresiones" de Venezuela y exhortar al organismo multilateral que actúe de manera firme para lograr un arreglo definitivo a la disputa territorial que sostienen ambos países.  
"Queremos terminar con la agresión venezolana. Queremos desarrollar nuestro país, todo nuestro país, de acuerdo con la legislación internacional", dijo Granger en su discurso ante la Asamblea General de las Naciones Unidas.  
En el espacio delimitado para las intervenciones de los presidentes, Granger invirtió la mayor parte de su discurso a referirse al conflicto por El Essequibo. El mandatario insistió que es deber de la ONU garantizar la seguridad y la integridad territorial de cualquier país, especialmente de "un pequeño país" como el suyo.  
"Durante cincuenta años se ha impedido a nuestro pequeño país explotar completamente nuestros ricos recursos naturales. Venezuela ha amenazado y disuadido a inversores y frustrado nuestro desarrollo económico", declaró.  
El jefe de Estado guyanés explicó que "La frontera de Guyana con Venezuela se estableció hace 116 años. Todo el mundo, menos la República Bolivariana de Venezuela, acepta nuestras fronteras". Para Guyana, las reclamaciones territoriales de Venezuela van en contra de la legislación internacional y de la Carta de las Naciones Unidas.  
Granger acusó al Gobierno venezolano de usar su superior riqueza y poder militar para seguir un camino de "intimidación y agresión, para instaurar una agenda contra los intereses soberanos de Guyana".

**Figura 29.** Muestra de texto actual.

Texto de notas informativas:

- **Fuente:** Times New Roman.
- **Cuerpo:** 10.2 puntos.
- **Variante:** Regular.
- **Forma:** Justificados.
- **Caja:** Altas y bajas.

Texto de las columnas de opinión:

- **Fuente:** Arial.
- **Cuerpo:** 10 puntos.
- **Variante:** Negrita.
- **Forma:** Cursiva.
- **Caja:** Altas y bajas.



#### 4.4.3.8. Leyendas



**Cada vez más cuesta arriba para el venezolano acceder a créditos bancarios por riesgo de morosidad.**

**Figura 30.** Muestra de leyenda actual.

- **Fuente:** Times New Roman.
- **Cuerpo:** 10 puntos.
- **Variante:** Negrita.
- **Forma:** Derecha.
- **Caja:** Altas y bajas.

#### 4.4.3.9. Intertítulos

- **Fuente:** Arial.
- **Cuerpo:** 10 puntos.
- **Variante:** Negrita.

- **Forma:** Centrado.
- **Caja:** Altas y bajas.

La tipografía que predomina en *El Nuevo País* es la Times, familia Romana. Sin embargo, no es la única que puede hallarse en el diario, ya que son empleadas al menos tres tipográficas distintas. Una de ellas es Futura, utilizada en los títulos abridores, mayormente sin un cuerpo predeterminado. Para los títulos secundarios aplican Bodoni MT Condensada.

Otra de las tipografías encontradas en las ediciones es Arial, común en los intertítulos, en el texto, en las páginas de opinión y en los sumarios.

Al estudiar este importante elemento, tomando en cuenta los factores de legibilidad explicados en el capítulo anterior, puede afirmarse que el diseño del tipo (en los títulos), el cuerpo de la letra, la anchura de las columnas, y el interlineado forman el mayor problema tipográfico de este medio impreso.

En *El Nuevo País* no existe un contraste tipográfico, tampoco existe una unificación en cuanto a los puntajes de títulos abridores y secundarios, lo cual dificulta la legibilidad por el condensado de la letra.

Asimismo, el interlineado es excesivamente estrecho y se pierde la lineación del texto. Las líneas tan pegadas perjudican la velocidad de la lectura, debido a que la vista se desvía y el lector se cansa.

En lo que se refiere a la anchura de las columnas, el diario maneja múltiples medidas, incluso en una misma página, punto que se tratará más adelante. Lo importante de este aspecto, es que existen momentos en los que las columnas son tan anchas que el lector abarca demasiada longitud en un vistazo; también, se encuentran

casos en los que el recorrido del lector es muy breve. Esto afecta considerablemente la legibilidad del contenido.

Otro método errado que pone en práctica el medio, es colocar toda la información que sea posible en poco espacio, lo cual impide un tratamiento tipográfico adecuado.

#### 4.4.4. Unidades Informativas

Las unidades informativas de *El Nuevo País* están integradas de la siguiente manera:

##### 4.4.4.1. Noticias informativas

Titular complejo: antetítulo, título, subtítulo y sumario.

### Juventus y Sevilla chocan por el liderato del grupo

Por Juan D. Ramos  
Los líderes del Grupo D tras la primera jornada de la UEFA Champions League, Juventus y Sevilla, medirán fuerzas hoy con el afán de erigirse como el más fuerte de una zona en la que también están los necesitados Borussia Mönchengladbach y Manchester City, rivales que se verán las caras a la misma hora.

Con el alemán Sami Khedira como principal novedad en la plantilla, los de Massimiliano Allegri buscarán conseguir otra importante victoria en el certamen continental, donde arrancaron con un triunfo en el Etihad Stadium ante todo pronóstico, pues los "citizens" llegaban invictos y la "Vecchia Signora" no había ganado en la Serie A.

Sin embargo para este partido el panorama no es muy distinto, pues los "bianconeri" siguen sin encontrar la brújula en el torneo local, por lo que esperan sacar esta tarde (2:15) una victoria que los



Foto Especial ENPAIS

Llorente celebra un gol con la Juventus, equipo que enfrentará hoy al servicio del Sevilla.

deje con un buen colchón en un grupo difícil, y que además les deposite confianza de cara a la competición local, tras el bochornoso accidente que protagonizó el uruguayo Martín Cáceres en estado de ebriedad a bordo de su Ferrari.

En el bando de enfrente, los de Unai Emery tendrán que lidiar con la sensible baja del argentino Ever Banega, al tiempo que será duda hasta último momento el español Vitolo.

Sin buen rumbo en la Liga, los "hispalenses" esperan tener otra noche histórica en el Juventus Stadium, donde la campaña pasada se coronaron campeones de la UEFA Europa League.

#### Otros partidos de hoy

**Grupo A:** Malmö vs. Real Madrid, Shakhtar Donetsk vs. Paris Saint-Germain  
**Grupo B:** Manchester United vs. Wolfsburgo, CSKA Moscú vs. PSV Eindhoven  
**Grupo C:** Atlético de Madrid vs. Benfica, Astana vs. Galatasaray.

Figura 31. Muestra de noticia informativa actual.

- El antetítulo: se encuentra ubicado sobre el título. Son muy breves. Se compone en un cuerpo de 18 puntos, Bodoni MT Condense, centrado. Contiene máximo cuatro palabras y se refiere al: tópico o género de la noticia, ubicación geográfica, tema del que tratará; o de quién se hablará. En opinión no se incluyen.
- El título: se lleva a lo largo de la columna, tanto el abridor como algunos de los secundarios. Está conformado por altas y bajas en negritas, texto centrado. Su extensión es de uno a dos renglones, esto depende del ancho de la nota. En opinión, la titulación es breve y está compuesta de dos o tres palabras alineadas a la izquierda, e informa al lector el tema artículo. Suele ser confuso, debido a que, usualmente, no es suficientemente informativo o llamativo como unidad informativa independiente, no llama a continuar leyendo el artículo.
- En el sumario se resaltan aspectos de la información que no aparecen en el titular. Consiste en un párrafo con una extensión de cinco a siete líneas. Generalmente, es situado después del título y posee un cuerpo de 10 puntos, alineado a la izquierda y del ancho de la columna de texto de la nota. En el caso de las notas informativas, la mayoría de las veces no se incluyen sumarios. Al contrario de las notas de opinión que si incluyen y tienen una extensión de tres o cuatro líneas, en la que ofrecen una información muy concisa del punto que va a tratar en el texto el colaborador.
- Crédito: abarca una línea de texto, en la que se coloca el nombre del periodista. Se ubica al inicio del texto y se destaca de la siguiente manera: altas y bajas, negrita, Times New Roman y con un cuerpo de 7.5 puntos.

- El texto está formado por un cuerpo comprendido entre 10.2 puntos si es informativo, y 10 puntos si es un artículo de opinión. En el primer caso, es justificado y en el segundo, en cursiva.
- Los intertítulos forman parte del texto. Sus principales características son: cuerpo de 10 puntos, altas y bajas, en negrita y centrado. Los intertítulos dependen del periodista y de cómo estructure la noticia, no depende del diagramador o de la editorial del periódico. En opinión solo dos columnistas dividen su texto en fragmentos que requieren de intertítulos, estos son “¿Qué pasa en Venezuela” y “Economía de bolsillo”. Ambos poseen las mismas características que los de las noticias informativas y, claramente, son utilizados para crear niveles de lectura.
- Ilustraciones: se adjudica poco centimetroaje a las fotografías. Las imágenes ocupan de dos columnas o tres columnas y normalmente, se incluyen de una a dos fotos por página.
- Leyendas: están ubicadas debajo de las fotografías y aportan una descripción general de la imagen. Este elemento es alineado a la derecha y ocupa una línea de texto, en altas y bajas, negrita y con un cuerpo de 10 puntos en Times New Roman.

#### **4.4.4.2. Columnas de opinión**

- El título de las columnas de opinión es muy breve, por lo que ocupa una línea. Está conformado por altas y bajas, y en negrita.

- El sumario posee una extensión de cuatro a cinco líneas. Generalmente, es situado arriba del crédito; o a la derecha, justo al lado del título y el crédito. Está compuesto de un cuerpo de 11 puntos y en negritas y suele estar acompañado de una viñeta.
- Crédito: ocupa una línea de texto en la que se coloca el nombre del periodista o colaborador. Se ubica en la parte superior del título y se indica con las siguientes variantes: en altas, negrita y de fuente Futura XBLK BT.
- El texto está formado por un cuerpo de 10 puntos, en negrita y cursiva.
- Las ilustraciones ocupan menos de una columna y suelen medir de ancho entre 2 cm y 2,4 cm. Usualmente, se incluyen tres en una misma página de opinión, que serían las tres caras de los colaboradores o columnistas de ese día de la semana.

#### 4.4.4.3. Editorial



Figura 32. Muestra de editorial actual.

- Título: suele estar compuesto de una o dos palabras. Se caracteriza por ser en altas y tener una tipografía Times New Roman.
- El texto posee una tipografía Times New Roman, y suelen ser de dos a tres párrafos y con un cuerpo de 13 puntos.
- Crédito: se coloca justo del lado derecho de la foto, quien en este caso es del editor del Diario Rafael Poleo, y está conformado con las siguientes variantes: en altas, negrita y de fuente Futura XBLK BT.
- Ilustraciones: ocupan menos de una columna y suelen medir 1.5 cm de ancho. Están ubicadas en la parte superior de la página dos, del lado izquierdo.

#### **4.4.4.4. Mancheta**

- Texto: está compuesta de una frase o interrogante breve que resume la opinión del periódico acerca de un asunto de actualidad y siempre aparece en la página de opinión, en la parte superior, del lado izquierdo.

#### **4.4.5. Diagramación**

*El Nuevo País* presenta una maqueta confusa porque no se observa con claridad la composición de las páginas. Es decir, en las páginas interiores, por ejemplo, se observa una maqueta (si se quiere modular) en donde la disposición de

los elementos de la unidad informativa está en sentido vertical, y en ocasiones, horizontal. La mayoría de los títulos ocupan un renglón y en ocasiones la tipografía expandida. Sin embargo, en la primera página o portada solo se observa una organización simple, donde titulares pueden estar a la medida de la columna básica y el texto a una sola columna.

En las páginas del diario *El Nuevo País* no se aplica el centro de impacto visual, algunas notas poseen la misma tipografía en los títulos, no posee despieces, ni es justificado el uso de fotografías. Igualmente, no existe balance en cuanto a lo horizontal y vertical de la ocupación de las notas en las páginas; tampoco unidad, debido a que no respeta el uso de la retícula.

No existe ningún blanco, se considera que por la falta de papel y la reducción de páginas del diario se quiere aprovechar al máximo el espacio. Lo que genera caos en la superficie impresa que presenta notas que: no poseen ningún orden, se entrelazan entre sí, y que no respetan los tamaños de jerarquización. Esto hace difícil identificar la separación e individualidad de cada noticia o columna de opinión.





Figura 33. Muestra de páginas con distinta diagramación.

## 4.4.6. Portada y contraportada

### 4.4.6.1. Portada



Figura 34. Portada de *El Nuevo País*.

La portada del diario *El Nuevo País*, a simple vista muestra un desorden informativo. Esto es causado por la manera en la que se usan elementos como la

tipografía y tamaño de los titulares. En las ediciones se observa claramente que el título principal es excesivamente grande al punto que grita en la página, haciendo que se vea pesada y no invita a la lectura a pesar de su tamaño. Los secundarios, por su parte, carecen de niveles de lectura, aun cuando los títulos secundarios son presentados en diferentes tipografías, no se aprecia jerarquía ni preponderancia entre unos y otros.

Otros aspectos a considerar en la portada son:

- Existen graves problemas de interlineado, en algunos casos es excesivo dejando blancos innecesarios e impidiendo la continuidad de la lectura; en otros, es escaso y causa acumulación de contenido. También, posee problemas de alineación de los textos, no respetan una retícula definida ni un patrón de integridad, algunos textos están centrados otros justificados, lo que conlleva a una portada desordenada y descuidada.
- Por otra parte, el color rojo se hace presente y tiene una función de navegador, indicando el comienzo de un nuevo titular. Sin embargo, los números de las páginas, que también están en rojo, están en desproporción con respecto al título. Esto crea niveles de lectura confusos porque se resalta más que la información del titular, así que no existe punto focal.
- No se respeta el balance ni la distribución de los elementos.
- Su composición es horizontal, puesto que predominan los titulares de una línea abarcando el ancho de la página.
- La cabecera es opacada por los avisos publicitarios puestos a los lados y los titulares secundarios que la encierran arriba y abajo, ocupando todo el ancho de la página. Es evidente que los títulos secundarios y el logo no tienen el

tamaño correcto y se pelean constantemente por ser el punto focal de la página. Por lo que se considera que el logo debería ser un 30% más grande que su tamaño actual, y se deberían disponer mejor los titulares a lo largo y ancho de la página, respetando una retícula vertical y una rejilla horizontal para que de esta manera los elementos estén correctamente alineados. Dejar blancos alrededor del logo ayudaría a que cumpla su función como identificador del medio.



Figura 35. Cabecera del diario.

#### 4.4.6.2. Contraportada



Figura 36. Contraportada del diario.

- Aparentemente se construye en una retícula de tres columnas. No obstante, se aprecia desorden informativo y visual.
- No hay centro de impacto visual, ni niveles de lectura ni jerarquía informativa.
- Todos los títulos abridores y secundarios son del mismo tamaño y con la misma tipografía, lo cual no permite que haya jerarquización de la información ni niveles de lectura.
- Es excesivo el uso del recurso de los filetes separadores, colocándolos muy gruesos o dobles.
- El color no cumple función de localizador, ya que las tramas están dispuestas al azar y no poseen colores característicos para las secciones, son turnados entre amarillo, azul, rojo, rosado y verde. Tampoco es un elemento informativo, puesto que no se busca resaltar nada con color. En la contraportada, por ejemplo, los titulares más pequeños están puestos en rojo, sin dejar claro el criterio con el que se resaltó, debido a que no es el que tiene más importancia. Tampoco cumple funciones de elemento integrador, si bien el color característico de *El Nuevo Países* el rojo, como lo demuestra su logo, se le da poca utilidad en la contra portada y en las páginas centrales, que son las que imprimen en CMYK.
- Los avisos ubicados a los lados del logo, en el cabecero, compiten en cuanto al tamaño. Lo que hace ver la página pesada.
- El interlineado es exagerado en los titulares.

#### 4.4.7. Páginas internas



Figura 37. Muestra de páginas internas.

Un punto a destacar en las páginas internas de *El Nuevo País* es la gran cantidad de texto presente en la superficie impresa. En términos generales, no se encuentra un centro de impacto visual lo que hace que el diseño no sea armonioso ni dinámico. Asimismo, no hay niveles de lectura, ni jerarquía en cuanto a las notas dispuestas en la página. Otros aspectos presentes en estas páginas son:

- No poseen centro de impacto visual, ni balance, ni unidad.
- Se incluyen abundantes artículos de opinión que no se diferencian de las notas informativas, lo que puede confundir al lector.
- Debido a que la retícula es entrabada no se aprecia un orden de lectura, y en ocasiones se entranan notas informativas con avisos publicitarios. Esto genera una apariencia desordenada al momento de leer.

- El diario tiene secciones fijas como son: editorial, información, opinión, internacionales, sucesos, deportes. Todas ocupan una página dentro del cuerpo del periódico, ordenadas respectivamente.

#### **4.4.8 El uso de las imágenes**

En el diario *El Nuevo País* hay poca presencia de imágenes a lo largo de las páginas internas de las ediciones tomadas como muestra en esta investigación. Puede afirmarse que solo tienen un papel protagónico en la portada y en la contraportada.

Las fotos, ya que no se incluyen ilustraciones ni ningún otro tipo de imagen, tienen una presencia informativa y son seleccionadas de acuerdo a un criterio periodístico bastante adecuado.

En cuanto a la manera en la que se incluyen las imágenes, destaca el hecho de que siempre poseen un fondo y se evita cualquier tipo de silueteo. En algunos casos, se puede observar que son arbitrariamente más grandes de lo que deberían ser tomando en cuenta el propósito informativo. Por lo que se usa para rellenar espacio cuando la nota tiene poco texto.

Todas las fotografías incluidas en las ediciones del diario son trabajadas y calibradas en Photoshop desde pre prensa, pero al momento de apreciarlas en papel no poseen la mejor calidad ni resolución.

### 1.4.9. Recursos tipográficos

Los recursos tipográficos utilizados en *El Nuevo País* para desarrollar la composición textual y gráfica, son:

#### Filetes finos



**Figura 38.** Muestra actual de filetes finos.

- De un punto a dos puntos de grosor.
- Color negro o rojo.
- Se usa en la parte inferior de los folios para separar horizontal y verticalmente las notas, prolongándose sobre su mismo tamaño.

#### Filetes Gruesos



**Figura 39.** Muestra de filetes gruesos.

- 2.5 a 4 puntos.
- Color rojo o negro.
- El rojo se utiliza principalmente en portada y contraportada, para dar inicio al cintillo superior y fin al cintillo inferior. Ocupa todo el largo del manchón de la página.

## Tramas

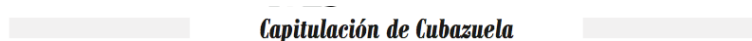

**Figura 40.** Muestra de tramas.

- Color amarillo al 30%: Se usan para los fondos de los intertítulos.
- Color negro al 5%: también para resaltar la editorial y algunos cuadros como las valores de la bolsa, resultados deportivos o la mancheta.

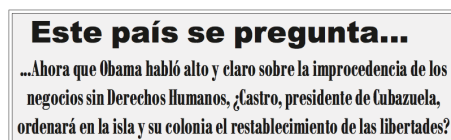

**Figura 41.** Muestra de trama al 5% de negro.

## Viñetas



**Figura 42.** Muestra de viñeta.

- Recrea el acento utilizado en el logo y se utiliza en la portada para dar inicio al sumario del título principal. Siempre se utiliza en color rojo.
- También, se encuentran estos tres asteriscos (\*\*\*) que dan inicio a una frase destacada o una epígrafe en los artículos de opinión.



## 4.4.10. Uso del color

### 4.4.10.1. Paleta de colores

- Negro: se utiliza para la tipografía, en el logo, en los filetes gruesos y finos.



- Rojo: se utiliza en los filetes gruesos y finos, en la tilde de “País” y en algunas leyendas de la foto de portada y contraportada. Su fórmula se compone con:



- Cian: 0
- Magenta: 100
- Amarillo: 100
- Negro: 0

- Amarillo: se utiliza de fondo de una o dos noticias de la contraportada. También, para las tramas y de 100% lo bajan al 30%.



- Azul: se utiliza de fondo de una o dos noticias de la contraportada o algunos cuadros como los resultados deportivos. Del 100% lo bajan al 20%.



- Gris: se utiliza en algunas tramas de los antetítulos, de fondo en la mancheta y de algunos cuadros publicitarios de su página web [www.enpaiszeta.com](http://www.enpaiszeta.com), que se ubica justo al lado de logo de *El Nuevo País*, a la izquierda. Suelen usar negro y le dan 5%.



#### **4.4.10.2. Color en el logo**

De alguna manera, los colores utilizados en la cabecera reflejan la identidad visual del diario. Puesto que son el negro, y el rojo para la tilde la palabra “*País*”.

Los colores negro y rojo, protagonizan el logo del diario, y el que predomina es el color negro, sobre todo en la tipografía.

#### **4.4.10.3. El color como señalizador**

En la portada de *El Nuevo País*, el uso del color como señalización está fundamentado por criterios que no se mantienen en las demás páginas, solo portada y contraportada. Tomando en cuenta que solo cuatro de sus ocho páginas imprimen en CMYK, el color es casi inexistente en el medio, sin embargo tampoco aprovechan la escala de grises en las páginas internas, debido a que las tramas son dispuestas al azar y con ellas no siempre se resalta lo más importante de la información.

De tal forma que, al hacer recorrido visual se observa que la disposición de los colores está lejos de ubicar al lector, más bien lo confunde. En definitiva no lo lleva a continuar la lectura por las demás páginas.

Cabe destacar que, solo existen dos fondos de colores distintos en la contraportada usados con la finalidad de darle color, más no de ubicar al lector de cuál es la más importante. Igualmente, es errónea la utilización de color, ya que la usan para dar fondo a notas secundarias pequeñas, totalmente al azar.

## **4.5. Hablan los expertos**

Luego de reconocer minuciosamente el diseño actual de *El Nuevo País*, es pertinente explorar los criterios de algunos expertos en el área del diseño editorial. Esta acción es relevante para la investigación, debido a que con los puntos de vista de personajes con trayectoria y experiencia, se puede validar el diagnóstico elaborado, comprobar las hipótesis y dar fidelidad a la propuesta a realizar.

Es por ello, que al momento de entrevistar a los especialistas, se les entregaron las ediciones de *El Nuevo País* seleccionadas como muestra, para que pudieran examinarlas con detenimiento. Posterior al análisis, se les realizó una serie de preguntas, elaboradas previamente en un formato, que guardaban relación con aspectos relevantes al diseño y arquitectura de las ediciones del medio impreso estudiado.

A continuación se exponen las observaciones y conclusiones de los seis expertos:

### **4.5.1. Retícula**

En su mayoría, los expertos opinaron que la retícula de *El Nuevo País* es desorganizada y no cumple su función como elemento ordenador, más bien se percibe la necesidad de un manual de estilo que ayude a poner parámetros en cuanto al diseño del diario, debido a que no suele existir proporción en ninguna de sus ocho páginas. Sin embargo, uno de ellos opina que es una retícula variable y que en realidad no es ni malo, ni bueno, dentro de su estilo de diseño.

### **4.5.2. Tipografía**

La tipografía, según los expertos, es muy anticuada. En su mayoría hablan del mal uso que hacen de ella, ya que la suelen expandir o contraer a su conveniencia. No se aprecia un criterio de uso. Sin embargo, para uno de ellos la tipografía no está mal y menciona que para el buen funcionamiento del diseño es necesario definir el puntaje. Con respecto a la familia tipográfica que se debería usar para este tipo de diario (político) proponen una palo seco o una serifa gruesa.

### **4.5.3. Unidades Informativas**

En cuanto a las unidades informativas, casi todos opinaron que no son diferenciables los elementos de primera, segunda y tercera lectura, ya que no hay niveles de lectura y en principio porque los títulos no lo establecen. Sin embargo, dieron sus opiniones con respecto a qué unidades informativas incluirían en este tipo de diario que es netamente de materia política y estas son una de ellas: estructura de nota principal, breves, despieces, fotoleyendas y encuestas.

### **4.5.4. Arquitectura de página**

Casi todos opinaron que los elementos del diseño los pasan por alto, ya que no existe balance en ninguna de sus páginas. No existe un elemento visual que te indique

por donde comenzar o que simplemente ubique al lector del recorrido visual, casi todas las páginas gritan y los puntajes de los títulos los suelen ajustar para que sean casi siempre del mismo tamaño.

La diagramación, en su mayoría, suele ser anárquica.

#### **4.5.5. Manejo de los recursos gráficos**

En cuanto al manejo de los recursos gráficos opinaron, en su mayoría, que no se hace un buen manejo de ellos, no está estructurado de una manera lógica la cual pueda ayudar al lector al llevar el recorrido, los sumarios son escasos y, además se pueden encontrar notas secundarias que pueden ser más grandes que las principales. Sin embargo, uno opino a favor del diario argumentado que el público que compra este periódico sabe lo que está buscando.

Con respecto a que recursos gráficos agregarían, estas fueron sus opciones: encuestas, infografías, recuadros, datos, cifras, indicadores de color para la sección o para los recursos.

#### **4.5.6 Uso del color**

En cuanto a la impresión del color en el diario suele existir dos tipos de opiniones, porque para unos la calidad es buena, debido a que es un diario que sale a ocho páginas y solo dos de ellas son a color (portada y contraportada). Por otra parte, la

catalogan de irregular, ya sea porque es excesivo el tamaño de las imágenes y porque no tienen buena resolución.

El color en el diario cumple la función de identidad, según la mayoría de los entrevistados, ya que el color rojo es el que predomina en el diario. Sin embargo, para otros no, ya que no existen recursos gráficos o señalizadores que justifiquen o se relacione el uso del color. Además de considerarse meramente estético para uno de ellos.

#### **4.5.7. Logotipos y señalizadores**

Para algunos suele existir una concordancia entre el color y los iconos, pero más que todo se debe a que es una estructura que se ha mantenido desde sus inicios y ya es fácil de reconocer, pero, es necesario organizar la personalidad del producto.

#### **4.5.8. Manejos de las páginas**

No se maneja adecuadamente la diagramación de aviso, para otros es escasa y hasta imposible distinguir. En cuanto a la oferta de títulos, la mayoría opinó que era buena y suficiente para su formato tabloide.

## CAPÍTULO V

### **La nueva cara de *El Nuevo País***

En aras de lograr un rediseño dinámico, atractivo y funcional para *El Nuevo País*, se propone la aplicación de ciertas acciones que estén alineadas a las nuevas tendencias de diseño editorial que marcan pauta en el mundo.

La intención principal es que el diario posea una identidad gráfica que no altere su esencia y que contribuya a atraer nuevo lectores (de distintos target) y reconquiste a aquellos que dejaron de ser lectores asiduos. Lo anteriormente expuesto dependerá de la manera en la que sean empleados los siguientes elementos:

#### **5.1. Retícula**

Se trabajará con una retícula de seis columnas, por lo que se mantendrá el columnaje anterior del diario (el más común de los usados, ya que variaban constantemente la retícula).

Igualmente, se definirán las medidas de las columnas que integrarán la maqueta, con el propósito de generar coherencia a lo largo de la edición. La medida propuesta es de 38.8mm, separadas por un medianil de 4.23mm. No obstante, para los artículos de opinión se plantea una variación en la retícula, de tres columnas de 81,8mm de ancho, lo que permitirá la diferenciación entre este tipo de artículos y las noticias informativas.

Verticalmente, las páginas estarán divididas en ocho módulos iguales de 46 mm de alto, y la separación vertical entre módulo y módulo es de 4,2 mm. Por su parte, la mancha tendrá una medida de 254mm de ancho y 406,43 de largo.



Figura 43. Retícula base.



Figura 44. Retícula para artículos de opinión.

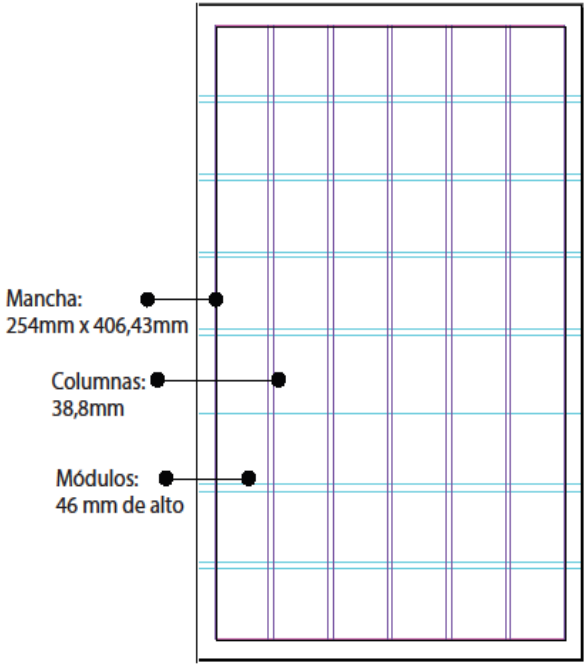

## 5.2. Tipografía

Respecto a la tipografía, se sugiere la sustitución, de la que utilizada en los títulos principales y secundarios, por una más moderna. La misma debería tener un ojal más amplio que facilite su lectura, y debe ser más ligera pero igual de contundente y llamativa. Se partirá de un diseño minimalista que transmitirá frescura y ligereza, de esta manera aunque la cantidad de contenido sea amplia, la página no se verá recargada.

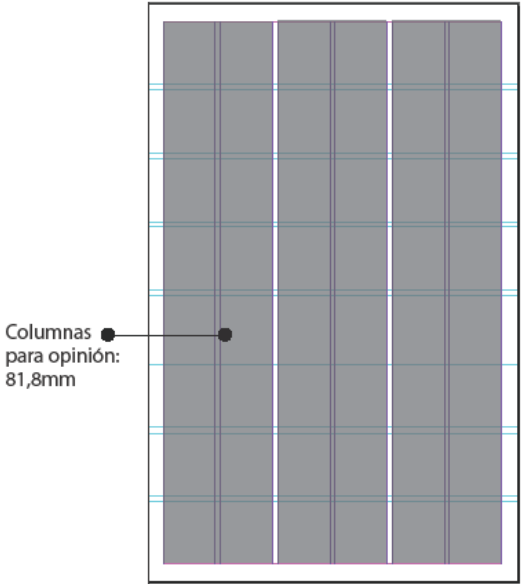
Otra propiedad que se busca, además de la buena legibilidad, es una tipografía versátil para los cuerpos de texto, con la que se puede obtener el mayor provecho del espacio. Se propone incorporar más de dos familias tipográficas, con el fin de crear niveles de lectura y contraste tipográfico. Este último aspecto se aplicará con el fin de lograr que el elemento, en sí mismo, sirva como objeto navegador en las páginas del medio.

Adicionalmente, se implementará una nueva escala de tamaños basándose en el espacio que ocupa la nota dentro de la página. Esto ayudará a unificar la mancha respetando la preponderancia de cada nota, preponderancia que será establecida por los criterios periodísticos y será reforzada con el recurso tipográfico.

**Helvetica Regular**  
**Helvetica Bold**  
 Helvetica Neue Thin  
 Helvetica Neue Light  
**Helvetica Neue Regular**  
 Helvetica Neue Medium  
**Helvetica Neue Condensed Bold**  
**Helvetica Neue Condensed Black**  
 Prumo Text  
**Prumo Text Bold**  
**Prumo Deck Black**  
**Prumo Deck Bold**  
 Linux Libertine Semi Bold  
**Linux Libertine Bold**  
**BUILT TITLING SEMI BOLD**  
**BUILT TITLING BOLD**

Figura 45. Familias tipográficas.

TÍTULOS ABRIDORES

# Helvetica Neue condensada Black

Columnas	6	5	4	3	2	1
Cuerpo		46 pts.	44 pts.	42 pts.		
Interlineado		46 pts.	42 pts.	43 pts.		
Lineas		2	2	2		

TÍTULOS SECUNDARIOS

## Helvetica Neue regular

Columnas	6	5	4	3	2	1
Cuerpo		36 pts.	34 pts.	32 pts.	30 pts.	
Interlineado		38 pts.	37 pts.	35 pts.	30 pts.	
Lineas		1	2	2	2	

Figura 46. Jerarquización de títulos según su ocupación en la página.

### 5.3. Unidades informativas

Se reforzarán los elementos que integran las unidades informativas para estimular la lectura, para ello es necesario establecer un esqueleto visual o estructura gráfica que reclame su interés.

También, se sugiere la inclusión de sumarios en las notas informativa, siempre y cuando estas sean de dos módulos de alto. Cabe acotar que la decisión de incluir este elemento dependerá del periodista.

En lo que respecta a la titulación de las notas informativas, irán de acuerdo al ancho de la nota en columnas.



Figura 47. Unidades informativas.

### 5.3.1. Columnas de opinión

Estarán divididas en abridoras y secundarias. En las abridoras, el sumario o despiece, se utilizará para romper el hielo y poseerá una extensión de cinco a siete líneas. El mismo contendrá alguna frase contundente o alguna información que adelante, en términos generales, el tema que aborda la columna y estará situado al inicio.

Asimismo, la viñeta de acento rojo (que actualmente forma parte del diseño) se mantendrá al comienzo del sumario, y en el caso de las citas extraídas del texto (elemento con el que se puede sustituir el sumario), la viñeta abrirá y cerrará, cumpliendo el papel de comillas.

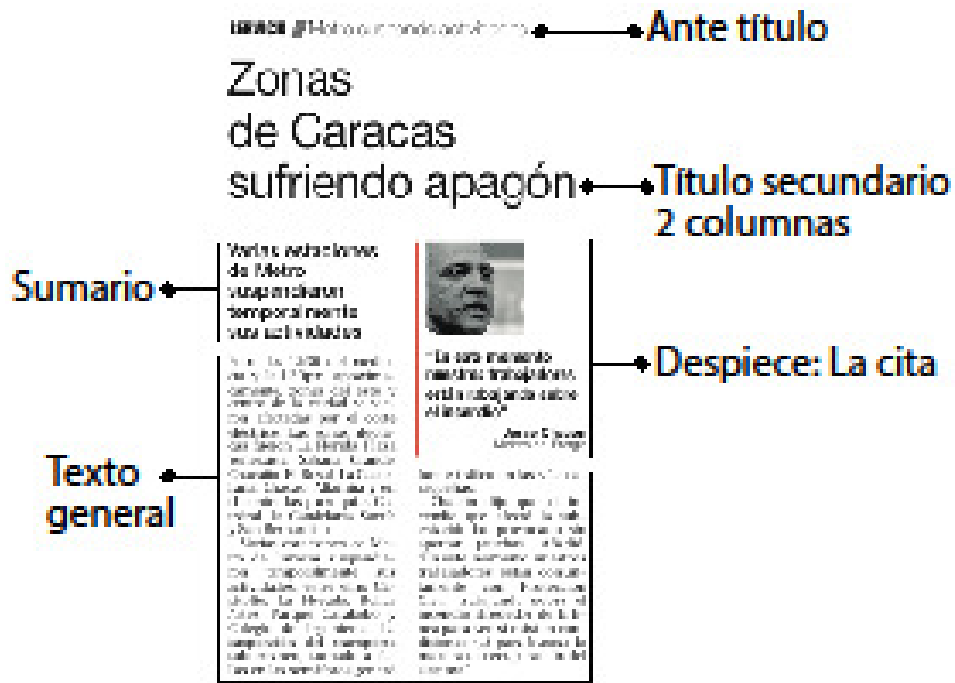
En cuanto al crédito o nombre del columnista, dispondrá de un diseño tipográfico resaltante y que por sí solo reclame interés. Debido a que los colaboradores de *El Nuevo País* poseen una larga trayectoria tanto periodística como política, y de esa manera se puede respaldar el contenido ahí escrito. Por su parte, las secundarias tendrán casi las mismas características que las columnas abridoras. Sin embargo, no llevarán ilustraciones y tendrá un manejo distinto en cuanto a la titulación y en algunos elementos del texto y la trama.

Nombre del columnista ● **Juan Fernández** ● Foto del columnista

Nombre de la columna ● **Taladro**

**D**esde la llegada de la presunta revolución hasta la fecha, Venezuela ha recibido más ingresos que la suma de todo lo recibido desde que somos república. Esto demuestra el fracaso de un modelo que no crea riqueza y mucho menos un estado de bienestar aceptable para la población. En quince años hemos perdido una oportunidad irreplicable.

Lo ocurrido con los precios del crudo es resultado de un proceso de cambio estructural ocurrido a la vista de todos, en el cual se combinan nuevas tecnologías de producción, la búsqueda de la independencia energética, el estado de la economía mundial, las fuentes alternativas y ambientalmente más amigables.

Estamos en un ciclo de cambio estructural del mercado petrolero en donde la influencia de la geopolítica pierde terreno // Despiece

Es lógico que los venezolanos nos preguntemos: ¿Cómo es posible que desde el gobierno nadie haya previsto un escenario como el actual para los precios del petróleo? La única acción concreta ejecutada por el gobierno ha sido la gestión de Exxon en la OPEP, para reducir la producción, la cual se sabe de antemano condenada al fracaso.

Desde 2015 se acentuarán las penalidades para los venezolanos. Los precios del crudo en el mejor de los casos podrían llegar a unos 75-80 US\$ por barril, pero analistas estiman un barril alrededor de los US\$ 60. Lo previsible es la profundización de la crisis económica y un reclamo social creciente. Si tuviésemos garantías democráticas se estaría generando una respuesta política, por parte del gobierno y la oposición.

Pero el Gobierno parece carecer de respuestas y ser incapaz de acciones concretas. Todo indica que sólo se le ocurre aumentar la hipoteca del país, ceder en soberanía y dar una sensación de normalidad para el segmento de la población más necesitado. En la Oposición destaca su aferrado. Por eso, antes que nada, necesitamos que sean los ciudadanos y contradicciones internas que en acompañar a los ciudadanos en la búsqueda de soluciones.

● Viñeta

**Al 2014 era previsible devaluado un año terrible. Los resultados lo confirman, sin crecimiento económico, con la inflación más alta del mundo, déficit de dólares, sin créditos comercial y hasta un prohibe incumplimiento de pagos, con una industria petrolera ahogada en sus graves problemas operacionales y de mantenimiento. Ahora sale el país a vender a descuento la deuda de largo plazo en República Dominicana. Solo se recibirá un 40% de su valor y probablemente siga la de Jamaica, pues son los únicos dos países que tienen una valoración positiva del mercado financiero. El resto de Petrocaribe y un especial el mayor deudor, que es Cuba, su deuda de largo plazo tiene valor cero. Otra acción desesperada es la venta de CITGO contradiciendo lo prometido por el propio Maduro y el Ministro de Finanzas. Hasta CONOCO ha introducido una demanda en Texas, para cobrarse en jurisdicción norteamericana lo que esa venta pueda producir.**

● Los puntos de vista y opiniones expresados por el columnista no son necesariamente los mismos en El Nuevo País.

● @JFernandezupa

Figura 48. Columna abridora.



Figura 49. Versión horizontal y vertical de las columnas secundarias.

### 5.3.2. Editorial

Poserá las mismas características que la columna de opinión abridora. Por ser la editorial, se tomaron en cuenta ciertas consideraciones, como el hecho de que no tiene extensión limitante, puede ser tanto de una columna de opinión como de dos o tres, y siempre va a tener el estilo de un artículo abridor.



Figura 50. Editorial.

### 5.3.3. Mancheta

La mancheta estará ubicada en la página de opinión. El texto de la misma se dividirá en dos partes, y cada una tendrá tipografías distintas. Por su parte, el encabezado, estará alineado a la izquierda y finalizará con puntos suspensivos para dar inicio a la interrogante; y el desarrollo, que será una idea formulada por el periodista, tendrá aproximadamente 4 líneas de extensión y mantendrá el estilo de pregunta capciosa que actualmente se publica.

La trama abarcará dos columnas de ancho y dos módulos de largo, y el color negro será utilizado al 40%.

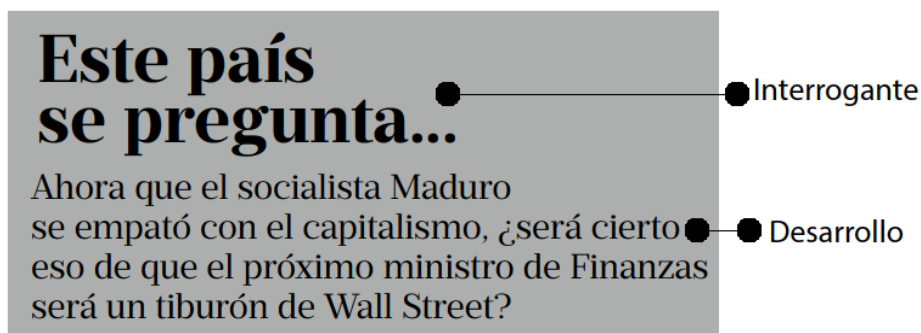

**Figura 51.** Mancheta.

#### **5.4. Diagramación**

El rediseño de *El Nuevo País* incluirá una maqueta con dos tipos de retículas claras, una retícula de seis columnas para la información y una retícula de tres columnas para los artículos de opinión.

En las páginas internas se trabajará como premisa la jerarquización y el centro de impacto visual, ordenando de la misma manera las noticias informativas y los artículos de opinión por preponderancia y extensión.

También, se incorporarán despieces informativos o pequeñas unidades informativas que sirvan para destacar algún aspecto de la información que tenga un atractivo especial y que pueda complementar al texto principal. De esta manera se le dará a la página el dinamismo necesario para que el lector no se agote.

La portada se trabajará de la misma manera, exceptuando las medidas horizontales, ya que solo se diseñarán en retículas verticales.

Sin dejar a un lado la crisis de papel que presenta el medio, todas las páginas del diario tendrán un balance entre negros y blancos, con información legible para maximizar no solo la apariencia visual del mismo sino su línea de lectura.





Figura 52. Diagramación.

## 5.5. Portada y Contraportada

### 5.5.1. Portada

El logo se mantendrá centrado en el cabecero de la página. Sin embargo, se propone el aumento de tamaño para que posea un ancho de 150mm y un alto de 61 mm.

Tendrá más de dos tipos de títulos para lograr mayor dinamismo, contraste y jerarquización. El color rojo será el protagonista, y el contraste tipográfico entre títulos y sumarios dará descanso a la lectura, la existencia de blancos en la página.

Los números de páginas tendrán un tamaño acorde a su preponderancia, y la misma estará compuesta por título principal, foto y títulos secundarios.

**Logo**

**PAÍS Zeta**  
www.enpaiszeta.com  
LEIDO O LAS TANTAS EN TUS MANOS

**EL NUEVO PAÍS**  
Rafael Poleo Editor

**Banesco**  
Citigo

VIERNES 06 DE DICIEMBRE DE 2014 / N° 7.678 / Bs.F. 10,00

**Título secundario simple** ● **Mataron a Polisucre en un robo.** P6

**Título abridor** ● **Rafael Poleo: Corto y Profundo.** P2

**Título con sumario largo** ● **Unión económica**  
El presidente Nicolás Maduro arribó la tarde de ayer a Guayaquil, Ecuador, para participar en la Cumbre Extraordinaria de la Unión de Naciones Suramericanas (Unasur). A su llegada, el mandatario indicó que el encuentro buscará fomentar mayor cooperación e integración, con miras a convertir al sur en un bloque económico competitivo. Organismos como la Cepal y el Banco de Desarrollo de América Latina prevén que la región crezca en 2015, con excepción de la economía venezolana. Viendo estas negativas estimaciones, y con la fuerte caída de los precios del petróleo, ¿será el fin de la "petrodiplo-macia" chavista? P2 y P6

**Título con sumario** ● **Vargas montará III Bolivarianos de Playa.** P5  
Se llevarán a cabo entre el 13 y el 24 de octubre

**Título 1 columna** ● **Zonas de Caracas sufriendo apagón.** P3

**Título cintillo** ● **PDVSA podría quedarse sin dólares de Citgo.** Pág. 2

**Fecha, número de edición y costo** ●

**Sumario abridor** ● **Afectados por crisis altos boliburgueses**  
Las empresas importadoras de los grandes jefes del Gobierno se desmoronan junto a los precios del petróleo

**Número de página en sumario** ● Dos petroleras privadas mantienen litigios por la expropiación de sus activos. P4

**Sumario secundario** ● **La Rusia de Putin se desmorona**  
Caída del petróleo y del rublo un 40% pone a Rusia en dificultades económicas

**Cita portada** ● "En su momento, el presidente Chávez logró vender varios millos a los venezolanos, que su salida representaría el caos. Nicolás Maduro se ha encargado de demoler millos, porque Maduro es el caos" ●

**Número de página en título** ●

Figura 53. Portada.

### **5.5.2. Contraportada**

Se sustituirá la diagramación actual por una más definida en cuanto a retícula. Será una página dinámica y modular que pueda adaptarse a las exigencias y a una cantidad de contenido variada. Se incorporará el uso de breves y noticias, debidamente jerarquizadas.

Para conservar el público jocoso que posee la contraportada, el punto focal se concentrará en la Chica de La Contra y a su alrededor se incluirán notas, breves y titulares que expondrán la palestra del diarismo actual.

En cuanto a la paleta de colores utilizada, se basará en gris y rojo, y de estos colores surgirán las tramas utilizadas para dar fondo a las notas de la contraportada. Estos colores deben ser intercalados en las tramas.



Figura 54. Contraportada.

## 5.6. Páginas internas

Se propone la inclusión de una serie de características que permitan diferenciar las notas informativas de las columnas de opinión. Igualmente, se percibirá mayor jerarquización al asignar distintos tamaños para los títulos e incluir pequeños despieces o unidades informativas (como números y citas) que rompan el texto. Los elementos serán distribuidos en las líneas de lectura tradicional: L, H, h, y U.

Los recursos tipográficos serán indispensables tanto en las notas informativas como en las columnas de opinión. De esta manera se crearán distintos niveles de lectura apoyados en el contraste tipográfico, por lo que será más fácil y dinámico para el lector navegar por las páginas del medio. Las notas estarán separadas verticalmente por un filete y horizontalmente por un antetítulo.

Tomando en cuenta la poca paginación del diario, se guardarán los blancos necesarios para que la página no se vea congestionada de información. En la diagramación que se propone en este trabajo de investigación, se procurará evitar el uso de fotos de relleno y todos los elementos gráficos deben ser informativos o expresar alguna idea relevante.

El punto focal de las páginas internas dependerá del periodista y los atributos que le otorgue a las notas informativas o columnas de opinión para convertirlas en principales o secundarias.

Tras la victoria por el voto popular, el Gobierno de Maduro se enfrenta a una crisis de legitimidad.

# Maria Corina: Maduro está derrotado

La dirigente opositora que lidera la oposición en Venezuela se enfrenta a una crisis de legitimidad.

## Punto Focal



# Línea de lectura en forma de "U"

**RODRÍGUEZ /** La Unión y la Democracia (Unidad Democrática del Pueblo) (UD) se prepara para la cumbre de la Unasur.

### Maduro viajó a cumbre de la Unasur

El presidente venezolano Nicolás Maduro viajó a la cumbre de la Unión de Naciones Suramericanas (Unasur) en Brasilia, Brasil, el día 10 de mayo. El viaje es el primero de un ciclo de viajes que el mandatario realizará en el extranjero en los próximos meses.

Maduro viajó acompañado por su esposa, Cilia Ferriz, y por su hijo mayor, Nicolás Maduro Ferriz. El viaje es el primero de un ciclo de viajes que el mandatario realizará en el extranjero en los próximos meses.

**SERRANO /** El apagón de las zonas de Caracas.

### Zonas de Caracas sufriendo apagón

El apagón de las zonas de Caracas se prolonga. El apagón afecta a las zonas de Caracas, específicamente a las zonas de Caracas, específicamente a las zonas de Caracas.

El apagón de las zonas de Caracas se prolonga. El apagón afecta a las zonas de Caracas, específicamente a las zonas de Caracas, específicamente a las zonas de Caracas.

## Rafael Polco

Geografía y Desarrollo

**L**os resultados de las elecciones presidenciales en Venezuela, el 14 de febrero, han sido una victoria para el gobierno de Nicolás Maduro. Sin embargo, el resultado de las elecciones presidenciales en Venezuela, el 14 de febrero, ha sido una victoria para el gobierno de Nicolás Maduro.

Los resultados de las elecciones presidenciales en Venezuela, el 14 de febrero, han sido una victoria para el gobierno de Nicolás Maduro.

### Para el 2015 nuestra metrópolis logre acompañarnos en el pelotón delantero

El "Venezolano" se enfrenta a una crisis de legitimidad. El "Venezolano" se enfrenta a una crisis de legitimidad. El "Venezolano" se enfrenta a una crisis de legitimidad.

El "Venezolano" se enfrenta a una crisis de legitimidad. El "Venezolano" se enfrenta a una crisis de legitimidad. El "Venezolano" se enfrenta a una crisis de legitimidad.

**Al cierre**

### Anunciarán los elegidos al TSJ

El Tribunal Supremo de Justicia (TSJ) anunció los resultados de las elecciones. El Tribunal Supremo de Justicia (TSJ) anunció los resultados de las elecciones.

El Tribunal Supremo de Justicia (TSJ) anunció los resultados de las elecciones. El Tribunal Supremo de Justicia (TSJ) anunció los resultados de las elecciones.

**EL PAÍS**

BOGOTÁ, 10 DE MAYO DE 2014. EL PAÍS

BOGOTÁ, 10 DE MAYO DE 2014. EL PAÍS

**EL PAÍS**

BOGOTÁ, 10 DE MAYO DE 2014. EL PAÍS

BOGOTÁ, 10 DE MAYO DE 2014. EL PAÍS

Figura 55. Páginas internas.

## 5.7. Fotos e ilustraciones

Las fotografías e ilustraciones no son preponderantes en el rediseño de *El Nuevo País*, debido al poco espacio que se dispone para la información. No obstante, no se prescinde de su uso, siempre y cuando su objetivo sea complementar la información dada en el texto y no de relleno.

Se propone que las fotografías no lleven marco y sean tratadas en CMYK con una resolución mínima de 300 px.

En lo que se refiere a la leyenda, esta será una idea independiente que tenga que ver con la noticia pero que aporte información por sí sola, y el crédito del fotógrafo será resaltado al final de este elemento. La caja de la leyenda estará encajada en la parte inferior de la fotografía.



Figura 56. Fotos e ilustraciones.

## **5.8. Recursos tipográficos**

Los filetes gruesos se reservarán específicamente para la portada y la contraportada. Estos servirán para marcar el inicio y el fin de la página.

Por su parte, los filetes finos serán más versátiles e indispensables para separar notas y títulos. Pueden ser utilizados tanto horizontal como verticalmente y se podrán colocar en color rojo, si están situados en la portada o en la contraportada.

También, serán utilizados para delimitar el espacio de las pequeñas unidades informativas. Es importante no abusar de este recurso, no podrán chocar entre sí, es decir, delimitar dos veces algún elemento.

En el caso de las tramas, estas estarán presentes a lo largo del rediseño, más que todo en las columnas de opinión. En ellas se apoyan, en algunos casos, el título y crédito, y en otros, el nombre de las columnas. Las noticias en las páginas internas no suelen llevar trama; solo llevarán en la contraportada.

## **5.9. Color**

Se propone simplificar la paleta de colores a tres, rojo, gris y negro, así unificar el periódico. Debido a que, solo cuatro páginas de ocho que componen al diario imprimen a color (primera, centrales y última). Por lo explicado anteriormente, es poco probable que el lector logre asociar el color con las secciones y que este funcione como elemento navegador. Si se dispone a colocar una trama en la contraportada de color verde, por ejemplo, que no tiene nada que ver con la identidad grafica del medio, esta acción será tomada como injustificada y al azar, ya que no existiría forma de vincular el color verde con alguna sección del medio. Sin embargo, en la contraportada se utilizarán, para las notas secundarias, trama de fondo en color rojo y en color gris, para darle dinamismo a la página.



Finalmente, el color rojo es el que predominará en el diario, ya que estará en el logo, en viñetas, como resaltador de algunos títulos secundarios de la portada y en las notas con trama de fondo de deporte en la contraportada. También, el color gris estará en las tramas de opinión y en las notas culturales de la contraportada, creando así una paleta de colores que vaya de la mano con la identidad grafica del medio.



Figura 57. Color.

5.8 Manual de estilo

---

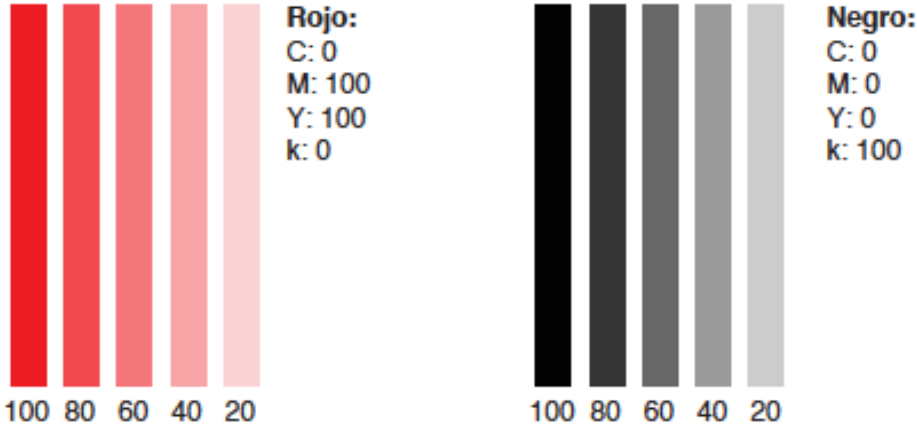

Manual de Estilo

---

# RETÍCULA

## COLUMNAS

La página está dividida en 6 columnas de 38,8mm, separadas por un medianil de 4,23mm.

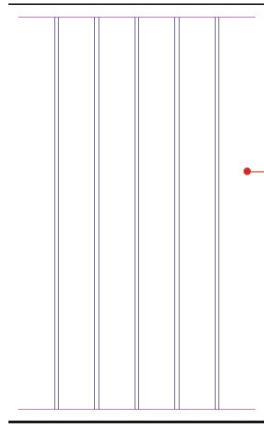

Mancha:  
254mm x 406,43

## MODULOS

Las páginas están divididas en 8 módulos iguales de 46 mm de alto. La separación vertical entre módulo y módulo es de 4,2 mm.

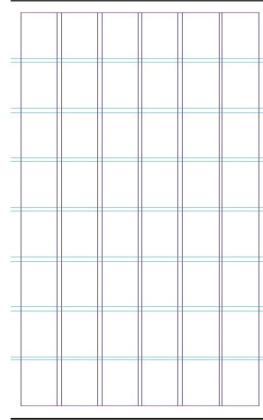

# FOLIOS

## FOLIO PAR

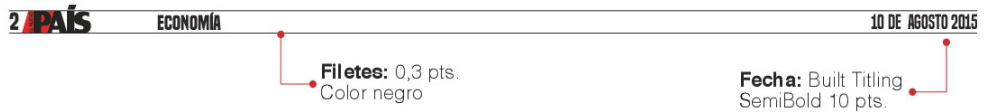

## FOLIO IMPAR



2

## ANTE TEMA

---

/// Todas las noticias llevan ante tema, el ancho del ante tema Es igual al ancho de la nota y tiene de extensión una línea.

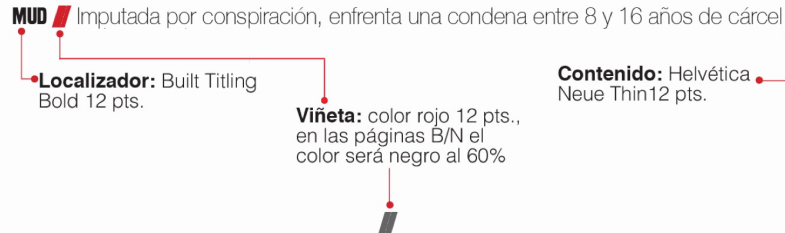

## TÍTULOS

---

### TITULOS ABRIDORES

# Helvetica Neue condensada black

Columnas	6	5	4	3	2	1
Cuerpo		46 pts.	44 pts.	42 pts.		
Interlineado		46 pts.	42 pts.	43 pts.		
Lineas		2	2	2		

/// Los títulos abridores tienen un Tracking de 20 para lograr un aspecto mas abierto y mejorar la lectura.

### TITULOS SECUNDARIOS

# Helvetica Neue regular

Columnas	6	5	4	3	2	1
Cuerpo		36 pts.	34 pts.	32 pts.	30 pts.	
Interlineado			37 pts.	35 pts.	33 pts.	
Lineas		1	2	2	2	



3

## TEXTO

■ Todos los elementos del diseño están pensados para crear puertas de entrada a la información, de manera que la diagramación permite presentar columnas de texto largas sin aspectos de bloques, el mínimo de líneas por columnas es de 5. Un cuerpo de texto que ocupe varias columnas todas ellas deberán tener la misma anchura.

**Línea de lectura:** se mantiene la línea de lectura, sin embargo en algunas ocasiones es necesario romper el texto con algún elemento que además de proporcionar descanso visual sea informativo.

De acuerdo a información suministrada por el canal colombiano Noticias RCN, el itinerario de vuelo de Timochenko involucraría no solo a aeronaves venezolanas sino a personaleros del chavismo. Aun cuando la frontera permanece cerrada para los ciudadanos de ambos países, el 17 de septiembre a las 8 de la noche, desde una pista en el Estado Apure, específicamente en el sector La Maralla a orillas del río Arauca, en una de las propiedades del exministro del interior venezolano, militar en retiro y gobernador en funciones del estado Guárico, Ramón Rodríguez Chacín, el avión tipo Beechcraft 1900, habría despegado. La tripulación del mismo serían Rodríguez Chacín y Rodrigo Londoño, "Timochenko".

tipo Sukhoi-30 venezolanos, del grupo aéreo de Caza Número 11, procedentes de la base Manuel Ríos ubicada en el estado Guárico. La misión sería proporcionar acompañamiento de

lación son los mismos que se estrellaron en Apure.

Del accidente del Sukhoi se supo por el aviso que dio la tripulación de otro avión de combate, a las 9:07 minutos de la noche. En ese momento, Rodríguez Chacín habría ordenado abortar la trayectoria de destino. Tras el accidente, las dos aeronaves habrían regresado a la base aérea Manuel Ríos en el estado Guárico donde inicialmente contemplaron la teoría de que el Sukhoi había sido derribado por un misil. Al día siguiente, el 18 de septiembre la aeronave Beechcraft de Pdvsa, habría regresado a la finca en la zona de La Maralla en Apure. Días después, según las FAR, el 23 de septiembre alias "Timochenko" llegó con Rodríguez Chacín a Cuba para participar en el anuncio conjunto con el gobierno colombiano.

**24.980**

asesinatos en todo el territorio nacional el pasado año.

**110**

sospechosos se detuvieron por cada 100 homicidios.

**100.045**

es el número de homicidios imputados en el año 2015.

Luego de los diálogos de paz celebrados en La Habana hace una semana entre el gobierno de Juan Manuel Santos y las Fuerzas Armadas Revolucionarias de Colombia, se conoció que alias Timochenko, número uno de la guerrilla colombiana se habría trasladado a Cuba en un avión de la empresa estatal venezolana Petróleos de Venezuela y que el vuelo habría sido escoltado por dos Sukhois, uno de ellos sería el sinies-trado en el estado Apure en el que fallecieron dos capitanes, Ronald Ramírez y Jackson García.

**Anchura:** 38,7 mm

### Sukhoi siniestrado escoltaba a Rodrigo Londoño y a Rodríguez Chacín

Claudia Leyba  
Leybaclaudia@enp.com

Luego de los diálogos de paz celebrados en La Habana hace una semana entre el gobierno de Juan Manuel Santos y las Fuerzas Armadas Revolucionarias de Colombia, se conoció que alias Timochenko, número uno de la guerrilla colombiana se habría trasladado a Cuba en un avión de la empresa estatal venezolana Petróleos de Venezuela y que el vuelo habría sido escoltado por dos Sukhois, uno de ellos sería

La información conocida por Noticias RCN contiene un dato más, a esa misma hora se habrían incorporado como escoltas de la aeronave de Pdvsa, que llevaba a "Timochenko", dos aviones tipo Sukhoi-30 venezolanos, del grupo aéreo de Caza Número 11, procedentes de la base Manuel Ríos ubicada en el estado Guárico. La misión sería proporcionar acompañamiento de seguridad desde la finca en el estado Apure hasta La Habana.

**Accidente en Apure** Una de las aeronaves de combate, la nave líder del escuadrón, estaba comandada por los capitanes Ronald Ramírez y Jackson García. Ese avión y esa tripulación son los mismos que se estrellaron en Apure.

• **Sumarios:** Helvética Neue Médium (varios tamaños)

• **Crédito:** Linux Libertine Bold 8,5 pts. No suele guardar sangría.

• **Cuerpo de Texto:** Prumo Text 8,5 pts, interlineado 9 pts. Sangría de 3mm exceptuando el primer párrafo y los que le siguen a los Intertítulo.

• **Intertítulo:** Helvética Neue Bold 8,5. No suele guardar sangría.

• **Correo:** Helvética Neue Light 7. No suele guardar sangría.

## TEXTO

---

### SUMARIOS

Helvética Neue Médium

**La AN inició la primera discusión del proyecto de presentado por Julio Borges**

• — •  
**Para notas de 3 columnas:** 12 pts.  
13 de interlineado

**La AN inició la primera discusión del proyecto de presentado por Julio Borges**

• — •  
**Para notas de 4 columnas:** 13 pts.  
14 de interlineado

## FOTOGRAFÍA

---

•  
**Foto:** Tratada en CMYK con una resolución mínima de 300 px.



El parlamentario aclaró que no ha iniciado "ningún diálogo, y los tres expresidentes no son voceros de nadie". **Angel Monte**

•  
**Leyenda:** Helvética Regular  
8 pts, Interlineado 8,5 pts.

•  
**Crédito:** Helvética Neue Condensad Bold 7pts.

■ Las fotos no llevan marco. La caja de la leyenda suele ir en la parte inferior de la fotografía, alineada a la izquierda, su extensión es hasta dos líneas.

## FOTO-NOTICIA

Filetes delimitador:  
0,5 pts de espesor



Foto:  
Abarcando dos columnas  
de información o una de opinión.

"Vinimos a tratar de colaborar en esas pequeñas grandes cosas que un país de reducidas dimensiones y poca población, pero que es un formidable productor de alimentos con respecto a su escala, puede aportar desde el punto de vista técnico a otro que tiene riqueza y desgracia de la fenomenal dependencia petrolera"

Cita: Helvetica Neue Condensed Bold, 11 pts. y 10 de interlineado.

Henry Ramos Allup  
Presidente de la AN

Crédito: Helvetica regular, 9 pts.

Cargo: Helvetica Neue Thin, 9 pts.

## COLOR

Se simplificará la paleta de colores a tres, rojo, gris y negro, así unificar el periódico. El color rojo es el que predominará en el diario, ya que estará en el logo, en viñetas, el color gris estará en las tramas de opinión y en las notas culturales de la contraportada, creando así una paleta de colores que vaya de la mano con la identidad grafica del medio.

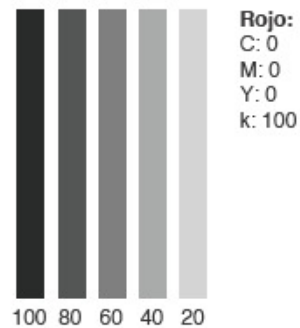
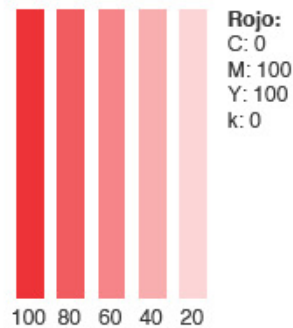

## PEQUEÑAS UNIDADES INFORMATIVAS

Los despieces o pequeñas unidades informativas sirven para destacar algún aspecto de la información que tenga un atractivo especial y que pueda complementar al texto principal. Generalmente ocupan una columna.

### LA CITA

**Filete:** 1 pto. de grosor y 48,6 mm de largo, cuando existen varios voceros y se colocan verticalmente uno abajo del otro, el filete se extiende hasta abarcar el largo de las 2 citas. suele ir de color rojo, en el caso de las paginas B/N se coloca en color negro al 60%.



**Foto:** 22,3 mm x 21,1mm, 70% rostro del vocero, sin marco.

**“La MUD es una diversidad de organizaciones pero tiene clara su ruta”**

**Cita:** Helvética Neue Condensed Bold 11 pts., Interlineado 12 pts., extensión 4 líneas.

**Henry Ramos Allup**  
Presidente de la AN

**Credito:** Helvética Neue Bold 8 pts., interlineado 8 pts.

**Cargo:** Helvética Neue Light 7 pts.

### LOS NUMEROS

**Filete:** 1 pto. de grosor y abarca el largo de las cifras, suelen ir hasta 4 cifras. Es de color rojo, en el caso de las paginas B/N se coloca en color negro al 60%.

**24.980**

asesinatos en todo el territorio nacional el pasado año.

**110**

sospechosos se detuvieron por cada 100 homicidios y se procesaron 20.

**Cifra:** Helvética Neue Condensed Bold 26 pts. Las Cifras pueden ser hasta de 6 dígitos.

**100.045**

es el número de homicidas impunes en el año 2015 según cifras no oficiales.

**Texto:** Helvética Neue regular 9 pts., interlineado 9 pts. Su extensión es de tres líneas y finaliza con punto.



# COUMNAS DE OPINI3N

## COLUMNA PRINCIPAL

■ Suele usarse en las paginas de opini3n, permite jerarquizar la informaci3n. Si se coloca en una p3gina mixta de informaci3n y opini3n, cerciorarse de que el resto de las notas informativas tengan t3tulos secundarios. Su ocupaci3n en la p3gina es de cuatro columnas de 6 y ocupa m3nimo 4 m3dulos de largo.

**Trama:** abarca el ancho de la columna de opini3n y de alto mide 28,5 mm en negro al 30%

**Foto:** 23,2 mm x 28,5 mm  
Sin marco, 80% rostro del columnista.

**Nombre de columnista:**  
Prumo Deck Bold 44 pts.

## Juan Fern3ndez

Taladro



**Nombre de la columna:**  
Prumo Deck Black 12 pts.

**Capitular:** Linux Libertine bold, 5 lineas de tama1o y 50 de tracking.

**D**esde la llegada de la presunta revoluci3n hasta la fecha, Venezuela ha recibido m3s ingresos que la suma de todo lo recibido desde que somos rep3blica. Esto demuestra el fracaso de un modelo que no crea riqueza y mucho menos un estado de bienestar aceptable para la poblaci3n. En quince a1os hemos perdido una oportunidad irrepetible.

■ **Estamos en un ciclo de cambio estructural del mercado petrolero en donde la influencia de la geopol3tica pierde terreno**

**Cita:** Helv3tica Neue Condensad Bold 24 pts., interlineado 24 pts. Se caracteriza por ser un fragmento destacado del texto, se coloca despu3s de un punto y aparte, tiene una extensi3n de 4 lineas, comienza y termina con la vi1eta caracter3stica de el Nuevo Pa3s color rojo, cuando la pagina sea en B/N la vi1eta se colocara en color negro al 60%.

Lo ocurrido con los precios del crudo es resultado de un proceso de cambio estructural ocurrido a la vista de todos, en el cual se combinan nuevas tecnolog3as de producci3n, la b3squeda de la independencia energ3tica, el estado de la econom3a mundial, las fuentes alternas y ambientalmente m3s amigables.

Estamos en un ciclo de cambio estructural del mercado petrolero en donde la influencia de la geopol3tica pierde terreno. La OPEP debe reinventarse si quiere continuar teniendo un rol clave en el suministro de energ3a. La eficiencia en costos y la investigaci3n para hacer m3s limpia la energ3a de los hidrocarburos, es ahora una obligaci3n de los productores.

Texas, para cobrarse en jurisdicci3n norteamericana lo que esa venta pueda producir.

Es l3gico que los venezolanos nos preguntemos: ¿C3mo es posible que desde el gobierno nadie haya previsto un escenario como el actual para los precios del petr3leo? La 3nica acci3n concreta ejecutada por el Gobierno ha sido la gesti3n de Ram3rez en la OPEP, para reducir la producci3n, la cual se sab3a de antemano condenada al fracaso.

Esta coyuntura podr3a representar para Venezuela la oportunidad de lograr una econom3a diversificada, no mono-dependiente como la que nos han impuesto en la 3ltima d3cada y media. Esta situaci3n de precios va a durar tiempo, y la responsabilidad de los gobernantes es tomar medidas y crear escenarios que resulten beneficios para el pa3s, lo cual es posible.

Durante 2015 se acentuar3n las penalidades para los venezolanos. Los precios del crudo en el mejor de los casos podr3an llegar a unos 75-80 US\$ por barril, pero analistas estiman un barril alrededor de los US\$ 60. Lo previsible es la profundizaci3n de la crisis econom3ica y un reclamo social creciente. Si tuvi3semos garant3as democr3ticas se estar3a generando una respuesta pol3tica, por parte del gobierno y la oposici3n.

**Cuerpo de Texto:** Linux Libertine Semibold Italic 10 pts., interlineado de 11 pts. Sangr3a de 3mm. Aproximadamente 3300 caracteres.

Al 2014 era previsible definirlo un a1o terrible. Los resultados lo confirman, sin crecimiento econom3ico, con la inflaci3n m3s alta del mundo, d3ficit de divisas, sin cr3ditos comercial y hasta un probable incumplimiento de pagos, con una industria petrolera ahogada en sus graves problemas operacionales y de mantenimiento. Ahora sale el pa3s a vender a descuento la deuda de largo plazo en Rep3blica Dominicana. Solo se recibir3 un 40% de su valor y probablemente siga la de Jamaica, pues son los 3nicos dos pa3ses que tienen una valoraci3n positiva del mercado financiero. El resto de PetroCaribe y en especial el mayor deudor, que es Cuba, su deuda de largo plazo tiene valor cero. Otra acci3n desesperada es la venta de CITGO contradiendo lo prometido por el propio Maduro y el Ministro de Finanzas. Hasta CONOCO ha introducido una demanda en

Pero el Gobierno parece carecer de respuestas y ser incapaz de acciones concretas. Todo indica que s3lo se le ocurre aumentar la hipoteca del pa3s, ceder en soberania y dar una sensaci3n de normalidad para el segmento de la poblaci3n m3s necesitado. En la Oposici3n destaca su silencio. Parece estar m3s preocupada por sus conflictos y contradicciones internas que en acompa1ar a los ciudadanos en la b3squeda de soluciones.

**Cargo o resumen curricular:**  
Helv3tica Neue Light 9 pts.  
Alineaci3n: derecha

@JFernandeznupa  
Los puntos de vista y opiniones expresados por el columnista no son necesariamente los mismos en El Nuevo Pa3s.

# COLUMNAS DE OPINIÓN

## COLUMNAS SECUNDARIAS

■ Suelen usarse tanto en las páginas de opinión como en las páginas de información, la Versión vertical ocupa dos columnas de 6 y la Versión horizontal 4 columnas de 6 de largo puede abarcar hasta 4 módulos.

**Trama:** abarca el ancho de la columna de opinión y de alto mide 6 mm en negro al 30% en ambas versiones.

● **Capitular:** Linux Libertine bold, 4 líneas de tamaño y 50 de tracking.

**Nombre de columnista:**  
Prumo Deck Bold 28 pts.  
Texto centrado.

**Cuerpo de Texto:** Linux Libertine Semibold Italic 10 pts., interlineado de 11 pts. Sangría de 3mm. Aproximadamente 3300 caracteres.

**Nombre de columnista:**  
Prumo Deck Bold 34 pts.  
Texto centrado.

Pitazo

## Economía desatará “guerra a muerte” en PSUV

**E**n octubre se dictó la previsión de que los sistemas complementarios de divisas (Sicad) serían los afectados luego de la caída de las reservas internacionales, cuando tocó pagar los bonos de la deuda que vencieron ese mes. Cumplido. Hoy va más de un mes que el Sicad II bajó 50% las aprobaciones de divisas.

Unos meses atrás Aristóbulos Istúriz decía que si desmontaban el control cambiario los tumbaban del gobierno. Pero la crisis que tenemos es tal, está consolidada que si no se desmonta esa jefatura se cae por colapso. Es obvio que al quedarse sin divisas el país se paraliza totalmente y lo único con que contaría un régimen con apenas 24,5% de popularidad sería con que el pueblo se resigna calladamente a vivir pasando hambre, penurias y escasez.

La flexibilización del mercado que ya anunció Maduro no son sólo malas noticias para los venezolanos del común, porque ello llevará implícita una fuerte devaluación. Claro, si a las empresas petroleras les autorizan, como ya es un hecho con Pdvs, vender sus dólares al país a precio de Sicad II, es decir a Bs. 50, el Banco Central de Venezuela (BCV) ya no podrá vender dólares a Bs. 6,30, ni Bs. 12, por lo menos los que entren a sus balances por esa vía.

De allí que los cupos electrónicos y viajeros llegarán a su fin o pasarán a la nueva tasa “alternativa”, un “precio más real” tal como lo anunció Maduro, igual con el resto de divisas. Entonces la crisis llegó al Partido Socialista Unido de Venezuela (PSUV). La pelea a cuchillos allí adentro por este paso que se da con el control cambiario, se va a sentir en plena Navidad y empezando 2015. Para un citar un ejemplo, las empresas de “boliburgueses” establecidas en el extranjero y que tienen “La papayita” de vender a Venezuela productos con acceso a dólar preferencial, ya acusan pérdidas, porque las importaciones se les vinieron a menos. Los que tienen el negocio de la carne, por ejemplo, luego que en los abastos estatales (incluyendo los “pedevales”) la vendían en Bs. 53 el kilogramo y suministraban cuatro piezas por persona, semanas atrás subieron el precio a Bs. 90 y son sólo dos piezas. Esta crisis golpea a todos. El profesor Aristóbulos sí sabe sacar cuentas.

La flexibilización del mercado que ya anunció Maduro no son sólo malas noticias para los venezolanos del común, porque ello llevará implícita una fuerte devaluación.

Alex Vallenilla  
@alexvallenilla

Qué pasa en Venezuela

## Alejandro Cienfuegos

LARA. Piden renuncia de Valera por crisis en Uribana

Barquisimeto – El Observatorio Venezolano de Prisiones (OVP) y Provea solicitaron este jueves la renuncia de la ministra de Servicio Penitenciario, Iris Valera, para facilitar la investigación de los hechos ocurridos la semana pasada en el Centro Penitenciario de Occidente “David Viloria” (mejor conocido como Uribana).

“Se siguen repitiendo situaciones de violencia y muertes en las cárceles venezolanas, asociadas principalmente al hacinamiento, los malos tratos de la GNB y funcionarios del GRIC (Grupo de Requisa Inmediata Carcelaria), además de las pésimas condiciones en las que se encuentran la mayoría de los recintos carcelarios”, denunciaron las organizaciones.

En este sentido, señalaron la necesidad de investigar a fondo los acontecimientos ocurridos en Uribana y, si bien aplaudieron la destitución y detención del ex director de la cárcel, señalaron que la ministra Valera debe también renunciar, dada su responsabilidad en los hechos.

“Consideramos necesario que para facilitar las investigaciones que actualmente adelanta el Ministerio Público por estos nuevos hechos, la actual Ministra de Asuntos Penitenciarios, Iris Valera, debe renunciar a su cargo por ser ella la responsable directa de velar por la vida e integridad de las personas sometidas a la custodia del Estado”, señala el comunicado.

La semana pasada un grupo de reclusos del penal se declaró en huelga de hambre para denunciar y protestar abusos cometidos en su contra por la dirección del centro, en medio del incidente se reportó una masiva intoxicación que ha dejado a 41 muertos y más de 80 reos en tratamiento médico. Según la versión oficial, los presos habrían ingerido medicinas robadas de la enfermería del penal para drogarse; las familias dudan la veracidad de esta versión.

El diario La Prensa Lara informó ayer que los familiares de reos del penal que aún se mantienen en las afueras del centro, informaron que la ministra Valera había nombrado a Ever Avila como nuevo director de la cárcel. Así mismo, el diario señaló que el teniente coronel Henry Arcellano Gallardo, comandante del Destacamento número 12 de la GNB (que tiene a su cargo a los custodios de Uribana) negó tener ordenes de investigar efectivos supuestamente involucrados en “mafias” que habrían generado la situación en el penal.

“Yo no sé quiénes son esos funcionarios militares, pero que se investigue”, expresó el militar. La semana pasada, Valera afirmó que adelantan investigaciones contra 12 custodios por los hechos.

Los puntos de vista y opiniones expresados por el columnista no son necesariamente los mismos en El Nuevo País.

## COLUMNAS DE OPINIÓN

### MANCHETA

■ Suele usarse en la página de opinión, ocupa la parte superior abridora de la página, abarca 4 columnas de 6 y dos módulos de largo. Es indispensable que se trabaje el contraste tipográfico.

# Este país se pregunta...

Ahora que el socialista Maduro se empató con el capitalismo, ¿será cierto eso de que el próximo ministro de Finanzas será un tiburón de Wall Street?

**Texto:** Prumo Deck Bold y Prumo Text Book 44 pts. 42 de interlineado, alineado a la izquierda centrado.

**Trama:** abarca dos columnas de ancho y dos módulos de largo, es de color negro al 30%.

## INDICADORES

**Filete:** 1 pto. de grosor, principalmente es de color rojo, cuando la página se imprima en B/N será de color negro al 60%

**Trama:** Intercalada a partir de los ítems, color negro al 30%, abarca el ancho de dos columnas y de alto 2,8mm.

**Título:** Helvética Neue Condensed Bold 13 pts., en altas.

**Subtítulos:** Helvética Bold 12 pts.

### INDICADORES

#### Bolsa

IBC CCS	▼	11.871,34
DJ NY	▲	16.049,13
NQ	▼	4.517,32
SHANGAI	▼	3.038,14
JAPON	▼	16.930,84

#### Dólar

R\$ 4,0590	(Brasil)	▼
\$ 3.096,98	(Colombia)	▼
Tasa SIMADI	Bs. 198,53	▲

#### Petróleo

WTI:	US\$ 44,92	▼
Brent:	US\$ 47,83	▼
Venezuela:	US\$ 40,51	▼

#### Euro Oro

Euro 1,12	US \$1.126,90	▼
-----------	---------------	---

**Indicadores:** Estrella de tres puntas 2,5 mm de diámetro en color rojo o negro al 60%.

**Items:** Helvética Neue Light y regular 8 pts.

# MAQUETACIÓN

## PRINCIPIOS GENERALES DE LAS COLUMNAS

Las noticias deben estar Todas colocadas sobre las columnas reales de los descriptores, existen dos, retícula de 6 columnas para los géneros informativos y retícula de tres columnas para los géneros de opinión.

**Reticula de 6 Col:** Es la base de diagramación del periódico, las noticias informativas presentan retícula de 6 columnas de 38,8mm de ancho.

**Medianil:** las noticias están separadas verticalmente con un medianil de 4,2mm, en el medio se colocara un corondel de 0,3pts.

LOCALIZADOR // Economía sin desplome	LOCALIZADOR // Antisistema antisistema antisistema antisistema antisistema antisistema antisistema
<h3>La Rusia de Putin se desmorona</h3>	<h3>Protestas por tensiones raciales en EEUU</h3>
<p><b>Caida del petroleo y del rublo un 40% pone a Rusia en dificultades economicas</b></p>	<p><b>Sukhoi siniestrado escoltaba a Rodrigo Londoño y a Rodríguez Chacón</b></p>
<p>Las crisis económicas occidentales desde la anexión de Crimea, y el derumbamiento de la producción de petróleo - que genera la mitad de los ingresos del país - son los de las principales causas de la grave crisis financiera y económica rusa.</p> <p>La situación en el país es realmente inestable. "Inmundo mundo" se lanzaba "hola, hola" interrogaba frente a un banco de Moscú, donde se ha formado una larga cola. "Hoy me voy a ir volviendo a la ciudad. Sin Times Square se</p>	<p>Miles de manifestaciones expresaron su descontento en respuesta a la muerte de George Floyd, el negro de 46 años que murió de asfixia por la fuerza policial en Minneapolis, Minnesota.</p> <p>El comisariado de la Policía de Nueva York, William Bratton, afirmó que casi 20 personas han sido detentadas de acuerdo a ordenes de The New York Times. Sin embargo, el comisario dijo que el primer comisario es estadounidense.</p> <p>Por su parte, el fiscal general, Eric Holder, anunció que se iniciará una investigación federal para determinar si la Policía de Nueva York violó los derechos civiles de Garner.</p> <p>El acuerdo en el que la Policía de Nueva York se comprometió a pagar a los familiares de Garner, fue el primer acuerdo de este tipo en el mundo.</p> <p>En un momento de tensión racial, Holder, anunció que se iniciará una investigación federal para determinar si la Policía de Nueva York violó los derechos civiles de Garner.</p> <p>El acuerdo en el que la Policía de Nueva York se comprometió a pagar a los familiares de Garner, fue el primer acuerdo de este tipo en el mundo.</p>

**Reticula de 3 Col:** Cada columna representa dos columnas de retícula de 6 teniendo 81,1 mm de espesor. Se utiliza para el genero de opinión.

La crónica menor	La crónica menor
<h3>Baltazar Porras</h3>	<h3>Baltazar Porras</h3>
<p>La manipulación iraquí por quienes pretenden conducir la sociedad nos ofrecen la verdad como la panacea del pan y circo del consumo y el énfasis de la realidad cotidiana. No hay verdad sin advenio, no hay fiesta sin participación activa, no hay esperanza sin referente arroyante como Jesús de Nazaret.</p> <p>El advenio es la invitación permanente a rumiar meditar sobre la esperanza: esa virtud de la que Péguy decía que es lo que más asombra a Dios cuando se ve en nosotros. Porque esperanza es virtud de la que Péguy decía que es lo que más asombra a Dios cuando la ve en nosotros. Porque esperanza no es lo mismo que optimismo: el optimismo solo puede ser fundado en la</p>	<p>Pero aunque no supe el optimismo, en el creyente siempre hay lugar para la esperanza porque como Dios sigue siendo el Señor de la historia, siempre es posible seguir luchando, o dar un paso adelante a volver a comenzar. La posibilidad del Reino de Dios, sigue latente. Dios nos sigue dando la oportunidad de recomvertir en bienes lo que hemos hecho mal.</p> <p>El Padre Igualde nos dice: "viviendo horas amargas de angustia, incertidumbres y frustración nacional. El desespero enfermo quiere salud y vive la tentación de creer a quien le ofrece pastillas milagrosas que con fe producen resultados físicos, de hombres y mujeres nuevos". Pareciera que esperamos un mesías que nos saque la pata del barro, sin esfuerzo, sin trabajo y nos devuelva a un mundo idílico que no hemos sido capaces de construir entre todos.</p> <p>Los advertencias del advenio: los textos apocalípticos de la Escritura: más que advertencias son actos porque en el advenio pasamos de la amenaza a una nueva esperanza. La esperanza es en este mundo la virtud siempre sencilla y siempre inconvertible. Es una esperanza que requiere nuestra colaboración. Y sólo se perfecciona cuando por la igualdad, tratando de forjar las diferencias. Toda inclusión es distinta, todo trabajo y descomulgamiento de otro es una ofensa que afecta contra la fraternidad.</p> <p>Advenio es el tiempo de consuelo, de la cercanía humana de Dios a quien nos vemos con facilidad porque tenemos que reconocerlo en el hermano, en los demás, en el pobre. Sólo nos queda una cosa que en el evangelio subraya: estar atentos de cuando suculera se encuentre con el Señor encarnado que anhela.</p>



# MAQUETACIÓN

## PORTADA

La Portada del nuevo país va a respetar una retícula de 6 columnas, la oferta de titulares va a depender del criterio periodístico y del diarismo.

**Trama:** color negro, una pica por debajo del logo, en ella se encuentra datos como la fecha y el costo del diario, mide 11 pts. de alto y 6 columnas de ancho

**Título secundarios dos columnas:** Suele tener una extensión de tres renglones, su tamaño puede variar de 28 a 26 pts. en una tipografía Prumo Deck Bold, con un interlineado de 21 pts.

**Filete:** los filetes separadores tanto horizontal como vertical son de 0,3 pts. de color negro.

**Título secundario largo:** puede abarcar 6 columnas de ancho, suele tener un solo renglón, se coloca en la parte inferior de la pagina y tiene un cuerpo de 12 pts. en Prumo Deck Bold.



**Logo:** centrado en el cabecero de la pagina de un tamaño de ancho: 150mm y alta 61mm.

**Título abridor:** Suele tener un puntaje de 68 a 72 pts., en Prumo Deck Black, dependiendo del espacio que ocupe en la pagina, puede variar de 4 a 6 columnas.

**Sumario Principal:** Tiene una extensión de 4 líneas si es uno solo y de 2 líneas si son dos sumarios. Comienza con una viñeta roja.

**Cita portada 1 columna:** el texto se coloca en Helvética Neue Condensed Bold 11 pts., interlineado 12 pts., extensión de hasta 10 líneas. El crédito en Helvética Neue Bold 8 pts., interlineado 8 pts. El cargo en Helvética Neue Light 7 pts. La Foto es de 23,7 mm de ancho y largo 70% rostro del vocero.

**Filete Base:** tiene de grosor 3 pts. y es de color rojo, se ubica en el borde inferior de la mancha.

**Título secundarios de una columna:** Suele tener una extensión de cuatro renglones, su tamaño puede variar de 22 a 20 pts. en una tipografía Prumo Deck Bold, con un interlineado de 21 pts.

**Numero de pagina en sumario:** se coloca después de un punto y tiene un cuerpo de 12 pts. en Helvética Bold



# MAQUETACIÓN

## Contra Portada

La Contra Portada del nuevo país va a respetar una retícula de 6 columnas, la oferta de titulares y de breves va a depender del criterio periodístico y del diarismo. La visualiza como una pagina dinámica y modular que puede adaptarse a las exigencias y cantidad de contenido variada.

**Trama:** mide 34,9mm. de alto y 6 columnas de ancho, de negro al 40%, en la trama se apoyan en logo y los datos básicos del medio.

**Trama roja:** mide 8,3 mm de alto y 2 columnas de ancho, en color rojo, en ella se apoya la señalización de breves, que tiene un cuerpo de 17 pts. en Built Titing Bold, color blanco, en altas.

**Título de breves:** consta de dos partes, el localizador que suele ir en altas, Helvética Neue Regular, 18 pts. en color rojo. Y el título que tiene un cuerpo de 20 pts. Helvética Neue regular en altas y bajas.

**Texto de breves:** no suele llevar sangría y tiene una tipografía de Helvética Light, 14 pts. y 17 pts. de interlineado, color negro justificado a la izquierda.izquierda.

**Nota dos columnas**  
**Abridora o principal**



**Fecha:** El numero tiene un cuerpo de 57 pts. Prumo Deck Black. El mes y el año por su parte es Helvética Neue Bold 10 pts.

**Datos del Medio:** Helvetica Neue Bold 10 pts.

**Datos de la Chica**  
**Contra:** tiene un cuerpo que varia desde los 30 hasta los 65 pts. en Built Titing Bold. Depende del juego contraste tipográfico que se utilice, suele ir en convenciones de gris y rojo.

**Información Chica**  
**Contra:** su título tiene un cuerpo de 12 pts. en Built Titing Bold color rojo. El texto es en Helvética Light, 10 pts.

**Nota dos columnas**  
**secundaria**

**Numero de pagina:** Suele ir después de el punto en Prumo Text Book, 14 pts.

**Filete Base:** tiene de grosor 3 pts. y es de color rojo, se ubica en el borde inferior de la mancha.

**Título secundario largo:** puede abarcar 6 columnas de ancho, suele tener un solo renglón, se coloca en la parte inferior de la pagina y tiene un cuerpo de 12 pts. en Prumo Deck Bold.



# MAQUETACIÓN

## Páginas Internas

Se propone la inclusión de una serie de características que permitan diferenciar las notas informativas de las columnas de opinión. Igualmente, se percibirá mayor jerarquización al asignar distintos tamaños para los títulos e incluir pequeños despieces o unidades informativas (como números y citas) que rompan el texto. Los elementos serán distribuidos en las líneas de lectura tradicional: L, H, h, y U.

2015 INFORMACIÓN

10 DE MAYO 2015

### MIR // Imputado por corrupción, enfrenta una condena entre 8 y 16 años de cárcel

# María Corina: Maduro está derrotado

La dirigente aseguró que todas las acusaciones en su contra "son falsas"

Clarificalta.com

La dirigente María Corina Machado afirmó que todas las acusaciones en su contra "son falsas"



La dirigente lidera a Corina Machado durante su sueldo de prensa en la Plaza Bolívar.

Maduro y su régimen están derrotados. En su momento, el presidente Chávez logró vencer todos estos obstáculos de la mano del pueblo para ir a las urnas con el objetivo de cambiar a Venezuela por un país que cambie a Maduro y su régimen.

Además, aseguró a los medios que la corrupción en su gobierno es el mayor problema que enfrenta el país.

En un momento de la tarde, el presidente Maduro anunció que se había comprometido a convocar elecciones generales en el 2015. En un momento de la tarde, el presidente Maduro anunció que se había comprometido a convocar elecciones generales en el 2015.

El presidente Maduro anunció que se había comprometido a convocar elecciones generales en el 2015.

## Rafael Poleo

Corto y Profundo

Lo sabemos. Lo sabemos. Pero es increíble verlo así, finalmente ratificado en el ingreso y el pago de sueldo. Transparencia Internacional hace cada año una encuesta sobre la corrupción en el mundo y Venezuela es el país más corrupto del mundo. En el mundo, el país más corrupto es el mundo. En el mundo, el país más corrupto es el mundo.

### Para el 2015 nuestra metrópolis logre acompañarnos en el pelotón delantero

Ni "socialistas" ni neo-liberales, vaya usted a saber por qué. En el campeonato latinoamericano peloteros, el nivel de los peloteros por el cual nuestro gobierno muestra nuevas ceras de la mano, hace unos meses 8 puntos de vergüenza honorabilidad Cuba está en el punto 0. No clasificó apenas por un punto, pero el límite para conseguir la medalla de plata descendió a 4. Debe ser una trampa que le hizo María Corina en su momento con Obama, pero seguramente que para el 2015 muestra a un nivel de competitividad, ayudada por la superioridad del pelotero delantero. Al menos que sea uno de los jugadores que se pueda ganar el título "estrellas de plata".

Los puntos de vista y opiniones expresados por el columnista no necesariamente coinciden con las de El Nuevo País.

### AGENDA // Nueva arquitectura francesa

## Maduro viajó a cumbre de la Unasur

### El presidente indicó que viajará a Lima para explicar la situación que vive el país

El presidente Nicolás Maduro indicó que viajará a Lima para explicar la situación que vive el país. El presidente Nicolás Maduro indicó que viajará a Lima para explicar la situación que vive el país.

### SEMIO // Metro suspende actividades

## Zonas de Caracas sufriendo apagón

### Varias estaciones de Metro suspendieron temporariamente sus actividades

Varias estaciones de Metro suspendieron temporariamente sus actividades. Varias estaciones de Metro suspendieron temporariamente sus actividades.

### Al cierre

## Anunciarán los elegidos al TSJ

Anunciarán los elegidos al TSJ. Anunciarán los elegidos al TSJ. Anunciarán los elegidos al TSJ.



Director: Rafael Poleo. Jefe de Redacción: Luis Ballester. Supervisor General: Luis Demareo. COPIA EDITORIAL: Rafael Poleo, Luis Demareo, Oscar Rodríguez, JOSÉ LUIS POZO, RODRÍGUEZ MARTELLE, S.A. Presidente: Rafael Poleo. Vicepresidente: Oscar Rodríguez. Vicepresidente: Oscar Rodríguez. Redacción y Administración: Páramo y Barba, Avenida Caracas 1454, Edificio 1111, Caracas. Teléfono: 0212 541 1111. Fax: 0212 541 1111. Correo electrónico: copia@copia.com. Web: www.copia.com

Manténgase al día con las últimas noticias de la ciudad y el mundo. Suscríbase a nuestro boletín de noticias por correo electrónico. Envíenos su correo electrónico a: copia@copia.com

# MAQUETACIÓN

Páginas Internas

10 DE AGOSTO 2015

ECONOMÍA E INTERNACIONALES PAÍS 5

**BAJA** // Economía en declive

## La Rusia de Putin se desmorona

Caida del petróleo y del rubio un 40% pone a Rusia en dificultades económicas

Claudia Leyba

claudialeyba.com

A Vladimir Putin se le acumulan dificultades. La ruina económica en cada acrecentamiento de la economía del petróleo y del rubio, que se ha perdido en un año el 40% de su valor y presiona un intento de desmoronamiento en las calles.

Putin se apoya en dos pilares de poder absolutos: una su explotación del fuerte nacionalista, conformación regional para ampliar la influencia de Moscú y reforzar su popularidad personal. La otra, elevados precios energéticos, petróleo barato de ingresos y herencias decisiva de su estrategia exterior.

Lo significativo es la cancelación del gigantesco proyecto destinado a llevar gas ruso hasta Bélgica por debajo del mar Negro y desde allí al corazón de Europa, buscando Ucrania, proyecto que incrementa el control por Rusia del abastecimiento de gas a Europa.

La burbuja petrolera ha permitido a Rusia disponer su gusto público y engrasar el bienestar social. Pero la situación ha cambiado drásticamente. Más de dos tercios de las exportaciones

**40%**

de su valor es la caída del petróleo y del rubio en el año 2015.

rusas son petróleo y gas, y la caída del rublo amenaza la salud de capitales y compleja el servicio de la deuda. "La economía rusa no se desplomará" simultáneamente se está produciendo un colapso de la confianza en la inversión de Vladimir Putin", comenta editorialmente El Nuevo País de Madrid. Tiene la ausencia de proporcionalidad muestra el peligro de que el autocrático sobreviva a la tentación del aventurismo exterior.

Las ideas superiores económicas occidentales contra Rusia adoptadas desde la anexión de Crimea, y el derretimiento de los precios del petróleo — que genera la mitad de los ingresos del país — son dos de los principales canales de la grave crisis financiera y económica rusa.

**Terror en las calles**  
"La situación en el país es totalmente inestable. Tenemos miedo" se lamenta Yulia, interrogada frente a un banco de Moscú, donde se ha formado una larga cola "Temgo miedo de que volveremos a la situación de los años 1990"

añade, aludiendo al difícil época de caos y desorden que siguió tras el final de la Unión Soviética.

INDICADORES		Petróleo	
INDICADOR	18.71,34	Dirre	US\$ 44,40
CLIN	18.04,13	Dirre	US\$ 47,83
INDICADOR	457,920	Dirre	US\$ 40,51
SHANGAI	3.998,14	Dirre	US\$ 40,51
INDICADOR	16.999,94		
Dólar		Euro	Oro
US\$ 1,00	0,74	€ 1,12	US\$ 1.290,00
US\$ 1,00	0,74	€ 1,12	US\$ 1.290,00

**CONFLICTO** // Antiferma antiferma antiferma antiferma antiferma antiferma antiferma

## Protestas por tensiones raciales en EE.UU

Sukhoi siniestrado escoltaba a Rodrigo Londoño y a Rodríguez Chacín

Marc A. Moreno

marcatorres.com

Miles de manifestaciones expresaron de su desconfianza en diferentes partes de Nueva York, Estados Unidos, luego de que un gran jurado decidiera no proceder contra el agente de la policía Daniel Pantano quien mató al ciudadano afroamericano Eric Garner durante un enfrentamiento en Staten Island el pasado 17 de julio.

El conato de la Policía de Nueva York, William Bratton, informó que casi 30 personas han sido detentadas de acuerdo a informes de The New York Times. Sin embargo, la cadena ABC informó que los arrestos ya suman más de 80.

Las manifestaciones marchaban bajo la consigna "I can't breathe" (no puedo respirar) en referencia a lo que le repitió Garner a los oficiales antes de su muerte.

Los ciudadanos manifestaron en diferentes puntos de la ciudad. En Times Square se reunió un grupo de unas 250 personas que coreó la frase: "No excusar es mejor que romper juicio público".

Además de la ciudad de Nueva York, las manifestaciones llegaron a otros estados como Washington DC, California, Seattle, Atlanta y Denver, donde los ciudadanos también hicieron sentir su descontento.

**Qué se se promueve**  
Por su parte, el presidente de Estados Unidos, Barack Obama, aseguró que su gestión no se va a perder tras la decisión tomada por el jurado. "Cuando cualquier ciudadano de este país no está sa-



Los manifestantes se enfrentaron bajo la consigna "I can't breathe". Base de datos por Garner ante demora. Active

do tratado en condiciones de igualdad ante la ley, eso es un problema, y es mi trabajo decidirse no proceder contra el agente de la policía Daniel Pantano quien mató al ciudadano afroamericano Eric Garner durante un enfrentamiento en Staten Island el pasado 17 de julio.

El nuevo es el que falleció Eric Garner fue grabado en vídeo en el momento en que un grupo de policías que quiso detener a Garner por venta ilegal de cigarrillos individuales. El hombre de más de 100 kilos de peso se resistió y fue golpeado en el cuello por uno de los agentes al aplicar una tala de estrangulamiento muy difícilmente justificable. Garner, sufrió de asma y diabetes, giró "no puedo respirar" hasta en 11 ocasiones antes de morir. La difusión del vídeo y el testimonio médico, que determinó que se produjo un hematoma, provocó la ola de protestas.

**Arrestos arbitrarios**  
La crisis iniciada en Ferguson ha sacudido a la sociedad de Estados Unidos y ha vuelto a



"No es la medida de si bien existe el racismo o no, no existe una América negra o blanca"

Barack Obama

localizar las relaciones raciales entre blancos y negros, a pesar de que esas dos razas solo supongan respectivamente el 61% y el 13% de la población. Desde la muerte de Brown, han sido muertos por la policía en circunstancias muy diferentes: Justo Gibbs, afroamericano, en Cambridge del Sur Nueva York, Ohio, y Marquis.

Las fuerzas de seguridad también han sido acusadas de arrestar de forma arbitraria a afroamericanos en Texas. En uno de esos casos, una mujer, Sandra Bland, de 28 años, se ahogó en la cárcel en la que estaba detentada

por una infracción de tráfico. El presidente de EE.UU., Barack Obama, declaró ayer a la radio pública de su país, NPR, que se iba "una gran urgencia para afrontar los problemas raciales de EE.UU. en el año y medio escaso que le queda de mandato. Obama ha sido criticado a partes iguales por pagar un papelito en todo el debate por tratar de instrumentalizar con fines políticos.

La tecnología de las redes sociales, móviles, que involucran millones de videos, ha hecho posible conocer muchos de estos casos, que de otro modo hubieran quedado ocultos a la opinión pública. Como en el caso de la policía, cuando un policía mató de un tiro a un ciudadano que se amarraba con un cinturón en el que se lepaga Anuncio en Washington. La expansión de los rumores que obligan a los policías a llevar cámaras también ha desparado otros incidentes, como la muerte a fines del año americano Samuel Duffose por los guardias jordanos de la Universidad de Cincinnati en Ohio, sin que éste sea procesado o llevado a cabo ninguna acción que contrarreste el golpe.

**La crónica menor**

### Alex Vallenilla

Caracas puede ser de utilidad para reflexionar sobre las formas de pensar de algunos sectores de la oposición, así como también una buena ocasión para evaluar el modo en que las fuerzas que hoy gobiernan manejan la administración pública, nacional y local, una gestión que está inmersa en el vendaval de las luchas políticas y de clases, y que, por lo tanto, no puede evadir sus reglas y exigencias.

**Racionamiento:** Fallas eléctricas continúan por falta de nuevas plantas. Las constantes fallas eléctricas continúan en el país debido a que el sistema eléctrico sufre por la falta de mantenimiento. Asimismo, como se conociera según investigación del periodista venezolano Alak Boyd, radicado en Londres, la situación se debe también a la no culminación en total de 12 plantas termoeléctricas que debió hacer la empresa Derwicks Associates, que recibió contrato de Birtava y Corpsole. Boyd, que ha realizado denuncias con expertos sobre el caso de corrupción, ha denunciado recientemente ataques a sus apartamentos y amenazas contra sus hijas.

**Crisis Por la escasez de inventarios y divisas adelantan vacaciones**  
Empresas venezolanas han adelantado las vacaciones decembrinas al no tener materia prima, ni divisas para realizar importaciones. La escasez de dólares hizo que este año bajara la entrega de dólares preferenciales a

las compañías para importaciones en 27%. La angustia es para los trabajadores, sobre todo del sector metal-mecánico y plástico, ya que las empresas al registrar en enero lo harían sin inventarios, lo que acusa una crisis más fuerte empezando 2015.

Con esta decisión el gobierno trata de echar la culpa de sus fracasos, como siempre lo ha hecho, a factores distintos a sus propios errores para tratar de justificar los resultados negativos de su gestión, en vez de corregirlos para el bien de todos.

**Pagando Bajan en 18,9%** Deuda con aerolíneas. Jason Sinclair, gerente de comunicaciones corporativas de la Asociación Internacional de Transporte Aéreo (IATA), confirmó que el Ejecutivo ha realizado pagos a las aerolíneas, hasta US\$ 77,7 millones hasta el pasado 15 de noviembre. La deuda se reduce a US\$ 3,6 millones.

Las aerolíneas vendían pasajes en bolívares y no podían cambiar sus ganancias en moneda local a dólares para repatriar a sus casas matrices, lo que WYgroupó que muchas paralizaran vuelos internacionales desde y hasta Venezuela.

La decepción que ha causado este gobierno se expresará con una gran votación por la Unidad y el Cambio el próximo 6 de diciembre. Juego ganado ni se trunca, ni se entrega.



"Winimos a tratar de colaborar en esas pequeñas grandes cosas que un país de reducidas dimensiones y poca población, pero que es un formidable productor de alimentos con respecto a su escala, puede aportar desde el punto de vista técnico a otro que tiene riqueza y la desgracia de la fenomenal dependencia petrolera"

Henry Ramos Allup

Presidente del ANEP

**Zeta**

El Papa Francisco

**OPENSIVA POR LA LIBERTAD**

Rechazo mundial por juicio a I. del Zuma

Cierro de fronteras: la crisis en el Cáucaso

Seguiente envío de cruceros al Cáucaso



## CAPÍTULO VI

### Conclusiones y Recomendaciones

No cabe duda de que en la actualidad los diarios para adaptarse a estos nuevos tiempos, de responder a los cambios que causaron en los lectores internet y la tecnología, están incorporando nuevas técnicas para encajar en la sinergia con los nuevos medios. Sin embargo, estos se ven obligados a replantearse, a asumir el envejecimiento del diario y, a evaluar el enfoque que tendrá el proyecto gráfico.

La propuesta de un rediseño integral del diario *El Nuevo País*, surge como una iniciativa de crear una identidad gráfica, capturar nuevos lectores y reconquistar aquellos que se vieron atraídos por la era digital, basándose en determinar y evaluar los problemas que presenta el diseño actual y proponiendo un manual de estilo acorde a la actualidad para intentar permanecer en el mercado, respetando siempre a su lectoría.

Se pudo comprobar por los expertos, de que la estructura o composición del diario se ve de manera arbitraria y desordenada, que no corresponde con las innovaciones del periodismo, dejando a un lado el proceso de planificación que dará como resultado un buen tratamiento informativo. Se ve muy sobresaturado de texto y con pocos elementos visuales que hagan de las páginas un equilibrio.

Con dicha investigación pudimos adquirir el mayor conocimiento posible sobre el tema del rediseño y que llevo a los diarios venezolanos a ejecutarlo. De ahí podemos basar el resultado de nuestro diseño gráfico, ya que evaluando cada uno de los diseños implementado durante 1979 hasta ahorita, pudimos obtener y ejecutar el nuestro, sin dejar a un lado la necesidad y las expectativas del que va a leer el material.

La nueva propuesta cumplirá con un diseño periodístico limpio y sencillo, acorde a las tendencias que se manejan en la actualidad. Se buscará romper con la monotonía que caracteriza cada una de sus páginas, implementando elementos que le den dinamismo y versatilidad al diario, con la finalidad de poder brindarle a sus lectores comodidad visual y una excelente secuencia de la lectura, debido a que, con el antiguo diseño era fácil perder el hilo de esta, ya sea por el problema que presentaba con la tipografía, el interlineado entre línea y línea o por la forma.

El nuevo diario incorpora una tipografía moderna, acorde para este tipo de diario que es en su mayoría es de opinión, que transmita frescura y que a pesar de la cantidad de contenido, esta no llegue a verse recargada. También se mantendrá la línea de la lectura, sin embargo, en algunas ocasiones esta se verá interrumpida con algún elemento con la finalidad de proporcionar descanso visual.

La finalidad de esta nueva propuesta consiste en presentar las noticias e informaciones de la manera más organizada y atractiva posible, de manera de estimular a los lectores a seguir la secuencia de la lectura, siempre cumpliendo con las exigencias de los lectores que hoy en día se encuentran en un bombardeo constante de información, gracias a los avances tecnológicos.

Hay que tener en cuenta que para plantearse un rediseño editorial, se tiene que estar al día con los avances para garantizar la evolución de ese producto y evitar que se quede estancado.

## **Recomendaciones**

Luego de establecer los resultados y conclusiones de este proyecto de investigación, se realizaron las siguientes recomendaciones:

- En la Escuela de Comunicación Social de la Universidad Central de Venezuela, se debería mejorar el programa de enseñanza de materias como Artes Gráficas y Diseño de Diarios, de manera que el estudiante obtengan conocimientos y se motive diseñar o rediseñar los diarios venezolanos.
- Los comunicadores sociales deben tener presente la importancia del periódico como medio impreso y más antiguo, para no verse desplazados por los medios digitales o en este caso el internet.
- Finalmente, para poder rediseñar un diario hay que tener en cuenta a quien va dirigido, escuchar a sus lectores, comprender sus necesidades como medio y cuál es su finalidad.

## REFERENCIAS BIBLIOGRÁFICAS

Alonso, B. (2007). *Entre lo popular y lo masivo. Aproximaciones a la prensa moderna*. Revista Latina de Comunicación Social [Revista en línea], 62. Disponible en: [http://www.ull.es/publicaciones/latina/200707Alonso\\_B.htm](http://www.ull.es/publicaciones/latina/200707Alonso_B.htm)[Consulta: 2016, marzo 20]

Baird, R. y Turnbull, A. (1992). *Comunicación gráfica*. (2da. Ed.). México: Trillas.

Dragnic, O. (1994). *Diccionario de comunicación social*. Caracas: Editorial Panapo.

Evans, H. (1984). *Diseño y compaginación de la prensa diaria*. Barcelona: Gustavo Gili.

García, M. (1989). *Diseño y remodelación de periódicos*. La Habana: Pablo de la Torriente.

García, M. (1997). *Diarios en evolución*. Florida: The Poynter Institute for Media Studies.

García, M. (2002). *El rediseño del periódico; nueva vitalidad y aproximación*. Revista Latinoamericana de Comunicación “Chasqui”.

García, S. (2001). *150 años de Periodismo en Venezuela*. Caracas: Editorial Melvin.

Fernández, A. (2004). *Periodismo en Guayana*. Barquisimeto: Tipografía y Litografía Horizonte.

Itten, J. (2002). *El arte del color*. México: Editorial Limusa S.A.

Kayser, J. (1966). *El periódico: Estudios de Morfología, de Metodología y Prensa Comparada*. Quito: Editorial Ciespal.

- Lockwood, R. (1992). *El diseño de la noticia*. Barcelona: Ediciones B.S.A.
- Marichales, M y Pérez, J. (2002). *Propuesta de rediseño para el semanario “La Razón”*. Tesis Lic. Com. Social, Universidad Central de Venezuela. Caracas.
- Nieto, A. e Iglesia, F. (2000). *La empresa informativa*. Barcelona: Editorial Ariel.
- Orozco, E. (2003), *Edición de diarios. Una estrategia para el diseño de periódicos*. Caracas.
- Patrizzi, C. (2004). *Propuesta de rediseño gráfico del diario el carabobeño para hacer más atractiva su presentación actual*. Tesis Lic. Com. Social, Universidad Central de Venezuela. Caracas.
- Sabino, C. (1986),*El proceso de investigación*. Buenos Aires: Editorial Humanitas
- Williams, R. (2003). *La Larga Revolución*. Buenos Aires: Ediciones Nueva Visión.
- Zapatero, Y. (2008). *Diseño editorial. Periódicos y revistas*. Barcelona: Gustavo Gili.
- Zorilla, J. (2002). *Introducción al diseño periodístico*. España: EUNSA.

Anexo 1

**EL NUEVO PAÍS** Rafael Poleo Editor  
 Banescor Contigo  
 www.enpaiszeta.com  
 ¡COMO SI LOS TUVIERAS EN TUS MANOS!  
 VIERNES 05 DE DICIEMBRE DE 2014 / N° 7.676 / B.S.F. 10,00

**Mataron a Polisucre en un robo.** P6

**Rafael Poleo: Corto y Profundo.** P2

**Unión económica**

El presidente Nicolás Maduro arribó la tarde de ayer a Guayaquil, Ecuador, para participar en la Cumbre Extraordinaria de la Unión de Naciones Suramericanas (Unasur). A su llegada, el mandatario indicó que el encuentro buscará fomentar mayor cooperación e integración, con miras a convertir al sur en un bloque económico competitivo. Organismos como la Cepal y el Banco de Desarrollo de América Latina prevén que la región crezca en 2015, con excepción de la economía venezolana. Viendo estas negativas estimaciones, y con la fuerte caída de los precios del petróleo, ¿será el fin de la "petrodiplo-macia" chavista? P2 y P5

**Vargas montará III Bolivarianos de Playa.** P5

Se llevarían a cabo entre el 13 y el 24 de octubre



**Zonas de Caracas sufriendo apagón.** P3

**Afectados por crisis altos boliburgueses**

Las empresas importadoras de los grandes jerarcas del Gobierno se desmoronan junto a los precios del petróleo

Dos petroleras privadas mantienen litigios por la expropiación de sus activos. P4



**Rafael Jiménez: Tiempo de verdades**

Los precios del petróleo seguirán bajos, mientras el Gobierno se muestra incapaz de reaccionar ante una crisis... P4

**La Rusia de Putin se desmorona**

Caída del petróleo y del rubio un 40% pone a Rusia en dificultades económicas  
 La bonanza petrolífera ha permitido a Rusia engrasar el bienestar social. Pero la situación ha cambiado drásticamente. P5



En su momento, el presidente Chávez logró vender varios mitos a los venezolanos, que su salida representaría el caos. Nicolás Maduro se ha encargado de demoler mitos, porque Maduro es el caos P2  
 María Corina Machado  
 Dirigente Opositora

**PDVSA podría quedarse sin dólares de Citgo.** Pag. 2

MUD // Imputada por conspiración, enfrenta una condena entre 8 y 16 años de cárcel

# María Corina: Maduro está derrotado

La dirigente aseguró que todas las acusaciones en su contra "son falsas"

Claudia Leyba  
L@nuevopais.com

La dirigente María Corina Machado afirmó este jueves que pronto vendrá la transición democrática al país, demostrado ya el desmoronamiento del régimen de Nicolás Maduro.

Maduro y su régimen están derrotados. En su momento, el presidente Chávez logró vender varios mitos, entre ellos dos hacia adentro del país, a los venezolanos, que su salida representaría un regreso al pasado y hacia afuera a la comunidad internacional, que su salida representaría el caos. Nicolás Maduro se ha encargado de demoler ambos mitos, porque Maduro es el caos y es el pasado", afirmó.

Tras ser imputada el miércoles por conspiración, la diputada enfrenta una condena entre 8 y 16 años de cárcel. Sin embargo, ayer ratificó que seguirá la lucha contra el gobierno nacional.

En este sentido, señaló que la renuncia del mandatario es la vía constitucional más expedita para el cambio en Venezuela. "La enorme mayoría



La dirigente María Corina Machado durante su rueda de prensa

del país quiere un cambio profundo y urgente, y sabe que Maduro ni quiere ni puede cambiar a Venezuela por eso hay que cambiar a Maduro", aseguró.

Asimismo agradeció a todos los que la acompañaron en su citación ante la Fiscalía. "Ayer se demostró que estos ataques unen y fortalecen a las 'fuerzas democráticas', comentó.

Apoyo internacional diversas instancias han expresado su apoyo a la dirigente opositora ante su imputación. La Unión de Partidos Latinoamericanos emitió ayer un comunicado instando a la comunidad internacional a levantar su voz ante los "atropellos", el "abuso de poder" y la "utilización arbitraria" de las leyes para perseguir a la oposición.

nen órdenes de aprehensión los ciudadanos: Enrique Salas Romer, Diego Arria Sallusti, Ricardo Emilio Koesling Nava, Gustavo Torre Briceño, Pedro Mario Burelli Briceño y Robert Alonso Bustillo.

A su salida del MP, Machado dijo que todas las pruebas y acusaciones que maneja la Fiscalía "son falsas" y desde luego las ha rechazado. Agregó que tiene prohibido revelar los detalles en relación al caso debido a la "reserva legal" del expediente.

Machado indicó que en los próximos días se fijará la fecha para una nueva audiencia ante la Fiscalía.

"Voy a regresar a declarar todas las veces que sean necesarias, y exigimos que la Fiscalía lleve adelante las diligencias que, de hacerse oportuna y de forma transparente, van a ratificar todo lo que nosotros hemos dicho", dijo.

Aseguró que el cambio en el motivo de la imputación de la Fiscalía lleva adelante las diligencias que, de hacerse oportuna y de forma transparente, van a ratificar todo lo que nosotros hemos dicho", dijo.

Manifiesto que la prohibición de salida del país que tiene desde hace cinco meses es producto de otro caso, por las protestas de febrero.

## Rafael Poleo

Corto y Profundo

Lo sentimos. Lo sabemos. Pero es interesante verlo científicamente ratificado en el riguroso y respetado estudio que

Transparencia Internacional hace cada año sobre la corrupción en el mundo —no exactamente en los gobiernos, donde sea plaga social simplemente se refleja. Si seguimos siendo el país más corrupto de América Latina, galardón que ya habíamos conquistado el año 2013. (Compartimos el campeonato con Haití, pero esa es otra cultura).

La puntuación es de 0 a 100, con 0 (cero) para el más corrupto y 100 para el más honrado. Campeona Mundial es Dinamarca, gema de la felicidad socialdemócrata escandinava, con 99. Le siguen Nueva Zelanda con 91 y Finlandia con 89. Canadá es el más pulcro en toda América, con 81. En América Latina, empataados como los más correctos están en Chile y Uruguay, con 73 puntos. Puros gobiernos socialdemócratas.

## Para el 2015 nuestra metrópolis logre acompañarnos en el pelotón delantero

Ni "socialistas" ni neo-liberales, vaya usted a saber por qué. En el campeonato latinoamericano galopamos fácil, con 19 puntos. Y en ámbito mundial tenemos el aval de que unos de los países por el cual nuestro gobierno muestra mayor efecto. Corea del Norte, barre con apenas 8 puntos de vergonzosa honorabilidad. Cuba está en el puesto 63. No clasifica apenas por un punto, pues el límite para conseguir la medalla de ladrón descartado es 45. Debe ser una trampa que le hizo María Corina en contubernio con Obama, pero esperamos que para el 2015 nuestra amada metrópolis colonial, ayudada por la urgencia del Efecto Bruselas, que aconseja raspar la olla, logre acompañarnos en el pelotón delantero. A los lazos que nos unen con esos dos gobiernos ejemplares, Goethe le llamaba "afinidades electivas".

@PoleoRafael

Los puntos de vista y opiniones expresados por el columnista no son necesariamente los mismos en El Nuevo País.

AGENDA // Nueva arquitectura financiera

## Maduro viajó a cumbre de la Unasur

El presidente indicó que viajará a Lima para explicar la situación que vive el país

El presidente Nicolás Maduro llegó este jueves en la tarde a Guayaquil, Ecuador, para participar en la Cumbre de la Unión de Naciones Suramericanas (Unasur).

A su llegada a la Base Aérea Simón Bolívar de Guayaquil, el mandatario indicó que la reunión se enfocará en los temas económicos de la región. "Vamos a recibir el informe y la propuesta de agenda del Secretario General, Ernesto Samper; allí hay un conjunto de temas vitales que vamos a debatir, nosotros creemos desde la República Bolivariana de Venezuela que debemos tomar en nuestras manos la agenda económica del desarrollo compartido, la nueva arquitectura financie-

ra, la activación inmediata del Banco del Sur, la activación del banco de proyectos", dijo.

En este sentido, resaltó la importancia de fomentar la cooperación entre los miembros para la "el desarrollo de las cadenas productivas de una economía suramericana que nos vaya convirtiendo en un poderoso bloque".

Asimismo, señaló que votará por la creación de un sistema de formación de militares suramericanos. "Vamos a la Cumbre presidencial convocada por la Unión de Naciones Suramericanas. Unasur nuevamente mostrando su capacidad de acción, su capacidad política, frente a la amenaza de violencia y golpe de Estado en Venezuela se ha activado nuevamente Unasur", dijo Maduro en una cadena de radio y TV desde un aeropuerto.

"Hoy en la noche vamos a informar directamente cuáles han sido los acontecimientos (en Perú)", añadió. **IS**

SERVICIO // Metro suspende actividades

## Zonas de Caracas sufriendo apagón

Varias estaciones de Metro suspendieron temporalmente sus actividades

Entre las 12:30 del mediodía y la 1:30pm, aproximadamente, zonas del este y centro de la ciudad se vieron afectadas por el corte eléctrico. Las zonas afectadas fueron La Florida, Plaza Venezuela, Sabana Grande, Chacaito, El Rosal, La Castellana, Chacao, Altamira y en el centro las parroquias Cañadón, La Candelaria, Sarría y San Bernardino.

Varias estaciones de Metro de Caracas suspendieron temporalmente sus actividades, entre ellas Capatzen, La Hoyada, Bellas Artes, Parque Carabobo y Colegio de Ingenieros. La suspensión del transporte subterráneo, sumado a fallas en los semáforos generó



Jesse Chacón  
Ministro de Energía

"En este momento nuestros trabajadores están trabajando sobre el incendio"

fuerte tráfico en las vías caraqueñas. Chacón dijo que el incendio que afectó la subestación fue provocado sin aportar pruebas. Añadió: "En este momento nuestros trabajadores están conjuntamente con Protección Civil, trabajando sobre el incendio alrededor de la línea para ver si existen condiciones (...) para buscar la manera de recuperación del sistema".

Al cierre

## Anunciarán los elegidos al TSJ

Informó este jueves que para la próxima semana se tiene prevista la primera preselección de candidatos a ocupar los cargos magistrados vacantes en el Tribunal Supremo de Justicia (TSJ).

Asimismo, informó que ya culminó el periodo de entrevistas a los postulados. De los 425 aspirantes que se inscribieron, 29 no acudieron al llamado. "El total de entrevistados fue de 405 abogados", señaló.

Amoroso indicó que 16 aspirantes a magistrados fueron impugnados y recordó que tienen derecho a presentar su defensa. Se tiene previsto que para el 20 de diciembre sean designados los nuevos magistrados.

Luisa Salomón



Director: Rafael Poleo. Jefa de Redacción: Luisa Salomón.  
Supervisor General: Luis Camacho. CONSEJO EDITORIAL:  
Rafael Poleo, Jurate Rosales, Graciela Requena. EDITADO POR PRODUCCIONES IMPHETELE, S.A. Presidente: Rafael Poleo Isaura. Vicepresidenta: Graciela Requena. Vicepresidentes Ejecutivos: Francisco Poleo. Jefe de Producción: Luis Camacho. Redacción y Administración: Pinto a Santa Rosalita, No 44, Caracas. Apartado Postal 14.067, La Candelaria, Caracas. Teléfono: 0212-5415211 (Máster). Fax: 0212-5459675 y 0212-5422675. Depósito legal PP 88-0026.

Miembro de la AMP. SIPyBPV. Correo electrónico: elnuevopais@enpais-zeta.com. IMPRESO EN GRÁFICAS AMANA, C.A. Distribuido en todo el territorio nacional por El Universal, C.A. El Nuevo País no se hace solidario de las opiniones emitidas por sus columnistas. Prohibida la reproducción total o parcial de El Nuevo País sin autorización expresa de la dirección.

"Este país de todos tenemos que hacerlo todos"

Rafael Poleo

# Anexo 3

10 DE AGOSTO 2015

INFORMACIÓN PAÍS 3

**CRUDO** // No busca impedir la venta de petróleo

## Empresas denuncian a Venezuela

**Dos petroleras privadas mantienen litigios por la expropiación de sus activos**

Luisa Salomón

Las petroleras privadas que mantienen litigios internacionales contra el Estado venezolano por la expropiación de sus activos en el país solicitan a la justicia estadounidense, que ejija a Cigo, filial de Petróleos de Venezuela en Estados Unidos, a que informe y entregue la documentación formal sobre una potencial venta de la compañía a sus herederos.

Conoco Phillips Petroanuzata, filial de la holandesa conoco Phillips, y Phillips Petroleum Company Venezuela pidieron a una corte distrital de Texas que fuerce a Cigo a informar sobre sus intenciones de venta o liquidación de activos en el país norteamericano. Las empresas alertan que la medida de Cigo sería una estrategia para evitar un posible embargo de sus activos en EEUU y así evitar el pago de compensaciones a las empresas por las expropiaciones realizadas en

2007, bajo el mandato de Hugo Chávez. Un portavoz de Conoco Phillips explicó que la empresa no busca impedir la venta de la filial venezolana, sino evitar que las ganancias de su liquidación sean expatriadas a Venezuela y de esta forma evadida su indemnización.

En octubre de este año, el Centro Internacional de Arreglo de Diferencias Relativas a Inversiones (Ciadi) falló a favor de Conoco/Phillips en su querrela por la expropiación de sus bienes. El Tribunal arbitral del Banco Mundial determinó que Venezuela infringió el acuerdo bilateral de Inversiones Venezuela-Holanda al expropiar legalmente los activos de la empresa y ordenó al Estado pagar 1.600 millones de dólares como indemnización.

Venezuela ha perdido una serie de fallos en el Ciadi, todos interpuestos por empresas extranjeras cuyos activos fueron expropiados legalmente por Hugo Chávez. Recientemente se informó que el tribunal estudia la revisión de un fallo a favor de Exxon Mobil que también había ganado la querrela contra Venezuela y pese a que el Estado se comprometió a pagar, y retrasó el proceso, y el pago, hasta el año que viene.



## Juan Fernández Taladro

Desde la llegada de la presunta revolución hasta la fecha, Venezuela ha recibido más ingresos que la suma de todo lo recibido desde que somos república. Esto demuestra el fracaso de un modelo que no crea riqueza y mucho menos un estado de bienestar aceptable para la población. En quince años hemos perdido una oportunidad irreplicable.

Lo ocurrido con los precios del crudo es resultado de un proceso de cambio estructural ocurrido a la vista de todos, en el cual se combinan nuevas tecnologías de producción, la búsqueda de la independencia energética, el estado de la economía mundial, las fuentes alternativas y ambientalmente más amigables.

Estamos en un ciclo de cambio estructural del mercado petrolero en donde la influencia de la geopolítica pierde terreno. La OPEP debe reinventarse si quiere continuar teniendo un rol clave en el suministro de energía. La eficiencia en costos y la investigación para hacer más limpia la energía de los hidrocarburos, es ahora una obligación de los productores.

Esta coyuntura podría representar para Venezuela la oportunidad de lograr una economía diversificada, no mono-dependiente como la que nos han impuesto en la última década y media. Esta situación de precios va a durar tiempo, y la responsabilidad de los gobernantes es tomar medidas y crear escenarios que resulten beneficios para el país, lo cual es posible.

Al 2014 era previsible definirlo un año terrible. Los resultados lo confirman, sin crecimiento económico, con la inflación más alta del mundo, déficit de divisas, sin créditos comercial y hasta un probable incumplimiento de pagos, con una industria petrolera ahogada en sus graves problemas operacionales y de mantenimiento. Ahora sale el país a vender a descuento la deuda de largo plazo en República Dominicana. Solo se recibirá un 40% de su valor y probablemente siga la de Jamaica, pues son los únicos dos países que tienen una valoración positiva del mercado financiero. El resto de PetroCaribe y en especial el mayor deudor, que es Cuba, su deuda de largo plazo tiene valor cero. Otra acción desesperada es la venta de CITGO contradiciendo lo prometido por el propio Maduro y el Ministro de Finanzas. Hasta CONOCO ha introducido una demanda en

## Estamos en un ciclo de cambio estructural del mercado petrolero en donde la influencia de la geopolítica pierde terreno

Texas, para cobrarse en jurisdicción norteamericana lo que esa venta pueda producir.

Es lógico que los venezolanos nos preguntemos: ¿Cómo es posible que desde el gobierno nadie haya previsto un escenario como el actual para los precios del petróleo? La única acción concreta ejecutada por el Gobierno ha sido la gestión de Ramírez en la OPEP, para reducir la producción, la cual se sabía de antemano condenada al fracaso.

Durante 2015 se acentuarán las penalidades para los venezolanos. Los precios del crudo en el mejor de los casos podrían llegar a unos 75-80 US\$ por barril, pero analistas estiman un barril alrededor de los US\$ 60. Lo previsible es la profundización de la crisis económica y un reclamo social creciente. Si tuviésemos garantías democráticas se estaría generando una respuesta política, por parte del gobierno y la oposición.

Pero el Gobierno parece carecer de respuestas y ser incapaz de acciones concretas. Todo indica que solo se le ocurre aumentar la hipoteca del país, ceder en soberanía y dar una sensación de normalidad para el segmento de la población más necesitado. En la Oposición destaca su silencio. Parece estar más preocupada por sus conflictos y contradicciones internas que en acompañar a los ciudadanos en la búsqueda de soluciones.

©J.Fernandezmupa  
Los puntos de vista y opiniones expresados por el columnista no son necesariamente los mismos en El Nuevo País.

### CONVOCATORIA

Se convoca por segunda oportunidad a todos los miembros de "CONVOCADOS DEL CIADI", para la realización de una asamblea general de este organismo, inscrita en el Registro Mercantil de la Circunscripción Judicial del Distrito Federal y Estado Veracruz de México el 2.º de Febrero de 2015, en la fecha 17 de Abril de 2015 a las 10 de la mañana en el Hotel "El Estrella" en el Centro de Convenciones de Acapulcan, en Veracruz (México) de conformidad con lo establecido en el artículo 101 del Reglamento de la Ley Orgánica de la Comisión de Arbitraje Comercial Internacional (CIADI) del Centro Cuatrecasas Tambores y Corrales, para tratar los siguientes puntos: PRIMERO: Revisación del acta de la asamblea general de apertura y gestión de la convocatoria, correspondiente al segundo semestre de 2014, y el correspondiente informe de la Comisión de Arbitraje Internacional. SEGUNDO: Aprobación del presupuesto de gastos de funcionamiento para el periodo de 2015. TERCERO: Dentro de lo que a la asamblea, para no ser objeto de Asamblea la representación de capital propia por los Estados de la Convocatoria y el Colegio de Comercio, se acuerde que se aprueba y se promulga a partir de esta asamblea, como la asamblea del Colegio de Comercio en su artículo 101, correspondiendo a la representación con capital propia de los miembros de los que conforma la misma. En consecuencia, a las Venezuela (23) días del mes de Septiembre de 2015. Por designación y autorización de la Junta Directiva de la Convocatoria, Otilio Márquez Miranda C. N.º 3.040.015. Presidente.

### REPUBLICA BOLIVARIANA DE VENEZUELA

Tribunal Tercero de Municipio Miranda de los Municipios Páez y Aragua del Segundo Circuito de la Circunscripción Judicial del Estado Portuguesa.

Araya, 22 de septiembre de 2015.

### CARTEL DE OTICACION

SE HACE SABER: A todos aquellos personas que puedan verse afectadas en sus derechos, que este Tribunal en esta misma fecha, adhirió a sustanciación la solicitud de LAZCOA Y UNIVERSALES HEREDEROS DENUNDA FORMADA por la ciudadanía MARIYA GEORGINA PEREZ DE MENDOZA, venezolana, mayor de edad, casada, titular del Cédula de Identidad N.º V-4.604.045, de este domicilio, asistido por el Profesional del Derecho NEOLAS HERNÁNDEZ VARELA, inscrito en el Registro de Abogados N.º 32.422, según los bienes de su patrimonio de su cónyuge MARTIN CRISTOBAL MENDOZA, quien en Venezuela, mayor de edad, titular de la Cédula de Identidad N.º V-1.039.660, fallecido el día 20 de Julio de 2015, fallecido el día 20 de Julio de 2015, apoderado de su representante legal y propietario de los bienes de su cónyuge JOSE DEL CARMEN MENDOZA MUJICA, NERIS ANTONIO MENDOZA MUJICA, ADA ROSA MENDOZA MUJICA Y CARLOS ALBERTO MENDOZA MUJICA. En consecuencia, se ordenó la publicación del presente Cartel, en un diario de amplia circulación nacional, para que comparezcan en este TRIBUNAL TERCERO DE MUNICIPIOS PÁEZ Y ARAJUA DEL SEGUNDO CIRCUITO DE LA CIRCUNSCRIPCION JUDICIAL DEL ESTADO PORTUGUESA, inscrito en el Centro Comercial "La Fuente", Locales números 15 y 17, plaza 06A, Urb. La Avenida 24, entre Calle 0 y 17, dentro del Municipio de Araya, Estado Portuguesa, CENTRO DE LOS DIEZ (10) DIAS DE DESPACHOS SIGUIENTES una vez crete en autos la comparencia de las partes interesadas por la prensa se haga del presente Cartel, en forma de publicación con períodos desde las 20:00 a las 23:00, a objeto de exponer el conducto de relación con la petición de LAZCOA Y UNIVERSALES HEREDEROS, Venezolano, hijo de su progenitor fallecido, contra dicha sociedad. Se advierte que la publicación del presente Cartel deberá hacerse en dos ejemplares sufriendo los gastos legales de su contenido, se ordenó la publicación.

### REPUBLICA BOLIVARIANA DE VENEZUELA

Tribunal Tercero de Municipio Miranda de los Municipios Páez y Aragua del Segundo Circuito de la Circunscripción Judicial del Estado Portuguesa.

Araya, 22 de Septiembre de 2015.

### SE HACE SABER

A todos aquellos personas que puedan verse afectadas en sus derechos, que este Tribunal en esta misma fecha, adhirió a sustanciación la solicitud de LAZCOA Y UNIVERSALES HEREDEROS DENUNDA FORMADA por la ciudadanía MARIYA GEORGINA PEREZ DE MENDOZA, venezolana, mayor de edad, casada, titular del Cédula de Identidad N.º V-4.604.045, de este domicilio, asistido por el Profesional del Derecho NEOLAS HERNÁNDEZ VARELA, inscrito en el Registro de Abogados N.º 32.422, según los bienes de su patrimonio de su cónyuge MARTIN CRISTOBAL MENDOZA, quien en Venezuela, mayor de edad, titular de la Cédula de Identidad N.º V-1.039.660, fallecido el día 20 de Julio de 2015, fallecido el día 20 de Julio de 2015, apoderado de su representante legal y propietario de los bienes de su cónyuge JOSE DEL CARMEN MENDOZA MUJICA, NERIS ANTONIO MENDOZA MUJICA, ADA ROSA MENDOZA MUJICA Y CARLOS ALBERTO MENDOZA MUJICA. En consecuencia, se ordenó la publicación del presente Cartel, en un diario de amplia circulación nacional, para que comparezcan en este TRIBUNAL TERCERO DE MUNICIPIOS PÁEZ Y ARAJUA DEL SEGUNDO CIRCUITO DE LA CIRCUNSCRIPCION JUDICIAL DEL ESTADO PORTUGUESA, inscrito en el Centro Comercial "La Fuente", Locales números 15 y 17, plaza 06A, Urb. La Avenida 24, entre Calle 0 y 17, dentro del Municipio de Araya, Estado Portuguesa, CENTRO DE LOS DIEZ (10) DIAS DE DESPACHOS SIGUIENTES una vez crete en autos la comparencia de las partes interesadas por la prensa se haga del presente Cartel, en forma de publicación con períodos desde las 20:00 a las 23:00, a objeto de exponer el conducto de relación con la petición de LAZCOA Y UNIVERSALES HEREDEROS, Venezolano, hijo de su progenitor fallecido, contra dicha sociedad. Se advierte que la publicación del presente Cartel deberá hacerse en dos ejemplares sufriendo los gastos legales de su contenido, se ordenó la publicación.

### La Junta

Abg. Maritza Sanabes Pedraza

Abg. Cesar Pérez González

El Secretario,

Abg. Cesar Pérez González

Solicitud N.º 3.896-2015.

## Economía desatará "guerra a muerte" en PSUV

En octubre se dictó la previsión de que los sistemas complementarios de divisas (Sicad) serían los afectados luego de la caída de las reservas internacionales, cuando todo pagara los bonos de la deuda que vencieron ese mes. Cumplido. Hoy va más de un mes que el Sicad II bajó 50% las aprobaciones de divisas.

Unos meses atrás Aristóteles Istúriz decía que se desmontaban el control cambiario los tumbarían del gobierno. Pero la crisis que tenemos es tal, está consolidada que si no se desmonta esa jefatura se cae por colapso. Es obvio que al quedarse sin divisas el país se paraliza totalmente y lo único con que contaría un régimen con apenas 24% de popularidad sería con que el pueblo se resigne calladamente a vivir pasando hambre, penurias y escasez.

La flexibilización del mercado que ya anunció Maduro no son sólo malas noticias para los venezolanos del común, porque ello llevará implícita una fuerte devaluación. Claro, si a las empresas petroleras les autorizan, como ya es un hecho con Pdvsá, vender sus dólares al país a precio de Sicad II, es decir a Bs. 50, el Banco Central de Venezuela (BCV) ya no podrá vender dólares a Bs. 6,30, ni Bs. 12, por lo menos los que entren a sus balances por esa vía.

Platazo

## Economía desatará "guerra a muerte" en PSUV

De allí que los cupos electrónicos y viajeros llegarán a su fin o pasarán a la nueva tasa "alternativa", un "precio más real" tal como lo anunció Maduro. Igual con el resto de divisas. Entonces la crisis llega al Partido Socialista Unido de Venezuela (PSUV). La pelea a cuchillos allá adentro por este paso que se da con el control cambiario, se va a sentir en plena Navidad y empezando 2015. Para un citar un ejemplo, las empresas de "boliburgueses" establecidas en el extranjero y que tienen "la papayita" de vender a Venezuela productos con acceso a dólar preferencial, ya acusan pérdidas, porque las importaciones se les vinieron a menos. Los que tienen el negocio de la carne, por ejemplo, luego que en los abastos estatales (incluyendo los "pedevales") la vendían en Bs. 53 el kilogramo y suministraban cuatro piezas por persona, semanas atrás subieron el precio a Bs. 90 y son sólo dos piezas. Esta crisis golpea a todos. El profesor Aristóteles si sabe sacar cuentas.

La flexibilización del mercado que ya anunció Maduro no son sólo malas noticias para los venezolanos del común, porque ello llevará implícita una fuerte devaluación. Claro, si a las empresas petroleras les autorizan, como ya es un hecho con Pdvsá, vender sus dólares al país a precio de Sicad II, es decir a Bs. 50, el Banco Central de Venezuela (BCV) ya no podrá vender dólares a Bs. 6,30, ni Bs. 12, por lo menos los que entren a sus balances por esa vía.

Alex Vallierilla  
@alexvallierilla



## Este país se pregunta...

Ahora que el socialista Maduro se empató con el capitalismo, ¿será cierto eso de que el próximo ministro de Finanzas será un tiburón de Wall Street?

## Rafael Jiménez

Tempo de verdades



Si los gobiernos más desprestigiados de la IV república acumularon un grado de rechazo y desafección popular tan grande como los que todas las encuestas y sondeos de opinión reportan sobre el gobierno de Maduro. El informe de Datanalisis, resultante de su trabajo de campo de noviembre, revela que el 85% de los venezolanos considera que está viviendo mal y una cifra similar enjuicia como negativa la gestión económica del gobierno.

Como apunta Luis Vicente León, la deteriorada situación nacional no debe hacer temer al régimen por un golpe cuartelario, que nadie desea, sino por el inminente golpe electoral de esa altísima impopularidad.

Incapaz de adoptar medidas que apunten en la dirección de corregir el grave daño y la destrucción de los últimos quince años a la economía, el gobierno (consciente de su mercado deterioro) traza una estrategia política de tres pilares: el primero de ellos es incrementar la represión selectiva e indiscriminada que apunta a líderes como María Corina Machado, dirigentes obreros, estudiantiles, profesionales y gremiales que aparecen como cabezas visibles de las protestas por las privaciones y el deterioro en la calidad de vida.

El segundo elemento de la estrategia es estimular la abstención en las filas de la inconformidad y la disidencia, echando sombras sobre la transparencia del sistema electoral. Para ellos se aprestan a ratificar a las actuales rectoras electorales, visibilizadas a los ojos del mundo como cómplices y favorecedoras del ventajismo, el abuso de poder y la utilización corrupta y masiva de los recursos públicos. En esta estrategia cuentan con el apoyo -quizás involuntario- de quienes sin plantear ninguna otra salida y desde la comodidad de su

La tercera pata de la desesperada estrategia oficialista es el estímulo a las rivalidades, protagonismo, personalismos, juegos individuales dentro del campo

## Los precios del petróleo seguirán bajos en 2015, mientras el Gobierno se muestra incapaz de reaccionar ante una crisis que se profundiza...

opositor, estimulando ambiciones que fracturen la unidad para derrotar al gobierno y garantizar una transición democrática en Venezuela. En esto el gobierno parece tener aliados del otro lado de la acera, que sin querer, o como decía el inmortal Chespirito "sin querer queriendo", están más interesados en satisfacer egos que en hacer una contribución sincera y desinteresada para poner fin a este desastre.

Confiamos en que los oficiales responsables de nuestras Fuerzas Armadas, en cumplimiento de su misión constitucional no partidista, no se prestarán a las intenciones de muchos dirigentes del oficialismo de utilizar este Decreto como excusa para atropellar y meterle miedo a la población opositora.

Acorralado en su impopularidad, y a sabiendas de estar colocados de espaldas a la mayoría del país, el gobierno centra sus esperanzas de supervivencia en la trapaería y en la posibilidad de que algunos sectores o individuales opositoras terminen o embistiendo el trazo rojo o haciéndole el juego a sus despropósitos.

### La trama de la semana

## Leopoldo puchi

Aproximarse a la polémica que ha acompañado al festival Sueno Caracas puede ser de utilidad para reflexionar sobre las formas de pensar de algunos sectores de la oposición, así como también una buena ocasión para evaluar el modo en que las fuerzas que hoy gobiernan manejan la administración pública, nacional y local, una gestión que está inmersa en el vendaval de las luchas políticas y de clases, y que, por lo tanto, no puede evadir sus reglas y exigencias.

Se considera que el festival, por su costo, no ha debido realizarse. ¿Esto es correcto? En realidad le corresponde a las instancias del Estado, como las alcaldías, garantizar el acceso de la gente a la vida cultural, diversiones, música y entretenimiento.

¿Las clases más pudientes asisten a conciertos con artistas reconocidos y de alta calidad. Se les paga con dólares del petróleo. ¿Por qué negar a los jóvenes de los sectores populares el derecho a disfrutar también de un buen espectáculo? En buena medida, detrás de todos estos argumentos se esconde una actitud de segregación social, una mezquinidad. Las divisas sólo estarían disponibles para ser disfrutadas por los jóvenes de las clases de mayores recursos.

Confiamos en que los oficiales responsables de nuestras Fuerzas Armadas, en cumplimiento de su misión constitucional no partidista, no se prestarán a las intenciones de muchos dirigentes del oficialismo de utilizar este Decreto como excusa para atropellar y meterle miedo a la población opositora.

Se esgrime, del mismo modo, el argumento de las dificultades económicas por las que atraviesa el país. Estas son ciertas e inquietantes. Pero no pueden llevarnos a la conclusión de que no habrá más fiestas, ni música ni bailes. O que ni siquiera se celebrará la Navidad, como han planteado algunos voceros de oposición. Aun en las guerras se sigue la tradición de las fiestas. Por los demás, es cierto que la economía venezolana atraviesa por serios problemas, sobre todo por la caída de los precios del petróleo, pero no está en ruinas.

Por otra parte, reflexionar sobre el Festival le serviría al Gobierno para redefinir mucho de sus modos de actuar, de cara a los problemas de 2015. Sobre todo las altas jerarquías y organismos como Cencexoc, los fondos y ministerios. Un gobierno popular debe afinarse en una política de masas. ¿Qué es eso? Antes de nada, participación de la gente en las decisiones. Consultas, discusiones.

Y, claro está, información permanente y minuciosa sobre lo que hace, cuánto se gasta y cómo. El control social ayudaría a poner los límites para evitar despilfarros, derroches y excesos, y permitiría establecer por concursos hasta dónde y en qué áreas se debe cerrar el cinturón. Los abusos del secreto y la ausencia de controles no hacen sino reproducir un aparato de Estado en manos de las élites.

### La crónica menor

## Baltazar Porras

La manipulación orquestada por quienes pretenden conducir la sociedad nos ofrecen la navidad como la panacea del pan y circo, del consumo y el olvido de la realidad cotidiana. Nada más ajeno al espíritu creyente católico. No hay navidad sin advenio, no hay fiesta sin preparación activa, no hay esperanza sin un referente atrayente como Jesús de Nazaret.

El advenio es la invitación permanente a rumiar, meditar sobre la esperanza: esa virtud de la que Péguy decía que es la que más asombra a Dios cuando la ve en nosotros. Porque esperanza: esa virtud de la que Péguy decía que es la que más asombra a Dios cuando la ve en nosotros. Porque esperanza no es lo mismo que optimismo: en un mundo tan injusto como el nuestro, el optimismo solo puede ser fundar en ingenuidad. Pero

aunque no quepa el optimismo, en el creyente siempre hay lugar para la esperanza porque como Dios sigue siendo el Señor de la historia, siempre es posible seguir luchando, o dar un paso adelante o volver a comenzar. La posibilidad del Reinado de Dios sigue latente. Dios nos sigue dando la oportunidad de reconverir en bien lo que hemos hecho mal.

El Padre Ugaldé nos dice "vivimos horas amargas de angustia, incertidumbres y frustración nacional. El desesperado enfermo quiere salud y vive la tentación de creer a quien le ofrezca pastillas milagrosas que con fe producen repúblicas felices, de hombres y mujeres nuevos". Pareciera que esperamos un mesías que nos saque la pata del barro, sin esfuerzo, sin trabajo y nos devuelva a un mundo idílico que no hemos sido capaces de construir entre todos.

Las advertencias del advenio, los textos apocalípticos de la Escritura- más que agoreras son avisos porque en el advenio pasamos de la amenaza a una nueva esperanza. La esperanza es en este mundo la virtud siempre vencida y siempre invencible. Es una esperanza que reclama nuestra colaboración. Y sólo se prepara luchando por la igualdad, tratando de borrar las diferencias. Toda exclusión es dañina, todo insulto y desconocimiento del otro es una bofetada que atenta contra la fraternidad.

Advenio es el tiempo de consuelo, de la cercanía inmensa de Dios a quien nos vemos con facilidad porque tenemos que reconocerlo en el hermano, en los demás, en el pobre. Solo nos queda una cosa que en el evangelio subraya: estar atentos de cuándo sucederá ese encuentro con el Señor encarnado que anhelamos.

**CRISIS** // Economía en declive

## La Rusia de Putin se desmorona

**Caida del petróleo y del rublo un 40% pone a Rusia en dificultades económicas**

**Claudia Leyba**  
Leybaclaudia@ep.com

A Vladimir Putin se le acumulan dificultades. La mayor economía en caída acelerada a consecuencia del desplome del precio del petróleo y del rublo, que ha perdido en un año el 40% de su valor y presagia un invierno de descontento en las calles. Putin se apoya en dos pilares de poder absoluto: una su exaltación del fervor nacionalista confrontación regional para ampliar la influencia de Moscú y reforzar su popularidad personal. La otra, elevados precios energéticos, primera fuente de ingresos y herramienta decisiva de su estrategia exterior.

Es significativa la cancelación del gigantesco proyecto destinado a llevar gas ruso hasta Bulgaria por debajo del mar Negro y desde allí al corazón de Europa, sorteando Ucrania, proyecto que cimentaría el control por Rusia del abastecimiento de gas a Europa.

La bonanza petrolífera ha permitido a Rusia disparar su gasto público y engrasar el bienestar social. Pero la situación ha cambiado drásticamente. Más de dos tercios de las exportaciones

**40%**

de su valor es la caída del petróleo y del rublo en el año 2015.

rusas son petróleo y gas, y la caída del rublo alimenta la huida de capitales y complica el servicio de la deuda. La economía rusa no se desmoronará súbitamente, pero su rigidez estructural señala el final de la supuesta invulnerabilidad de Vladimir Putin, comenta editorialmente El Nuevo País de Madrid. Pero la ausencia de prosperidad aumenta el peligro de que el anticrático sucumba a la tentación del aventurismo exterior.

Las duras sanciones económicas occidentales contra Rusia adoptadas desde la anexión de Crimea, y el derrumbe de los precios del petróleo —que genera la mitad de los ingresos del país— son dos de las principales causas de la grave crisis financiera y económica rusa.

### Temor en las calles

“La situación en el país es totalmente inestable. Tenemos miedo”, se lamenta Yulia, interrogada frente a un banco de Moscú, donde se ha formado una larga cola. “Tengo miedo de que volvamos a la situación de los años 1990”, añade, aludiendo a la difícil época de caos y desorden que siguió tras el final de la Unión Soviética.

### INDICADORES

Bolsa		Petróleo	
IBC CDS	11.871,34	WTI	US\$ 44,92
DJ NY	16.049,13	Brent	US\$ 47,83
NIQ	4.517,32		
SHANGAI	3.028,14	Venezuela	US\$ 40,51
JAPON	16.930,84		
Dólar		Euro Oro	
R\$ 4.0560 (Brasil)			
\$ 3.096,98 (Colombia)		Euro 1.12	US\$ 1.126,90
Tasa SIMADI Bs. 198,53			

**CONFLICTO** // Obama aseguró que su gestión no se va a rendir tras la decisión del jurado

## Protestas por tensiones raciales en EE.UU

**Sukhoi siniestrado escoltaba a Rodrigo Londoño y a Rodríguez Chacín**

**Marco A. Moreno**  
Leybaclaudia@ep.com

Miles de manifestaciones expresaron de su descontento en diferentes partes de Nueva York, Estados Unidos, luego de que un gran jurado decantara no proceder contra el agente de la policía Daniel Pantaleo, quien mató al ciudadano afroamericano Eric Garner durante un enfrentamiento en Staten Island el pasado 17 de julio.

El comandante de la Policía de Nueva York, William Bratton, informó que casi 30 personas han sido detenidas de acuerdo a informes de The New York Times. Sin embargo, la cadena ABC informó que los arrestos ya suman más de 80.

Los manifestantes marchaban bajo la consigna “I can't breathe” (no puedo respirar), en referencia a lo que les repetía Garner a los oficiales antes de su muerte.

Los ciudadanos manifestaron en diferentes puntos de la ciudad. En Times Square se reunió un grupo de unas 200 personas que coreó la frase: “No encarsar es negar, que-remos juicio público”.

Además de la ciudad de Nueva York, las manifestaciones llegaron a otros estados como Washington DC, California, Seattle, Atlanta y Denver, donde los ciudadanos también hicieron sentir su descontento.

### Obama se pronuncia

Por su parte, el presidente de Estados Unidos, Barack Obama, aseguró que su gestión no se va a rendir tras la decisión tomada por el jurado. “Cuando cualquier ciudadano de este país no está sien-



Los manifestantes se movilizaron bajo la consigna “I can't breathe”, frase dicha por Garner antes de morir. Archivo

do tratado en condiciones de igualdad ante la ley, eso es un problema, y es mi trabajo como presidente ayudar a resolverlo”, dijo el primer mandatario estadounidense.

Por su parte, el Fiscal General, Eric Holder, anunció que se realizará una investigación federal para determinar si la Policía de Nueva York violó los derechos civiles de Garner.

El suceso en el que falleció Eric Garner fue grabado en video, en el material se ve a un grupo de policía que quiso detener a Garner por venta ilegal de cigarrillos individuales. El hombre de más de 100 kilos de peso, se resistió y fue reducido en el suelo pero uno de los agentes le aplicó una llave de estrangulamiento prohibida. Garner sufre de asma y diabetes, grito “no puedo respirar” hasta en 11 ocasiones antes de morir. La difusión del video y el dictamen médico, que determinó que se produjo un homicidio, provocó la ola de protestas.

### Arrestos arbitrarios

La crisis iniciada en Ferguson ha sacudido a la sociedad de Estados Unidos y ha vuelto a



“No es la medida de si aún existe el racismo o no, no existe una América negra o blanca”  
**Barack Obama**  
Presidente de E.E.U.U.

focalizar las relaciones raciales entre blancos y negros, a pesar de que esas dos razas solo suponen respectivamente, el 63% y el 13% de la población. Desde la muerte de Brown, han sido muertos por la policía en circunstancias muy difícilmente justificables afroamericanos en Carolina del Sur, Nueva York, Ohio y Maryland.

Las fuerzas de seguridad también han sido acusadas de arrestar de forma arbitraria a afroamericanos en Texas. En uno de esos casos, una mujer, Sandra Bland, de 28 años, se ahorcó en la cárcel en la que estaba detenida

por una infracción de tráfico. El presidente de EE.UU. Barack Obama declaró ayer a la radio pública de su país, NPR, que siente “una gran urgencia para afrontar los problemas raciales de EE.UU. en el año y medio escaso que le queda de mandato. Obama ha sido criticado a partes iguales por pagar un papel pasivo en todo el debate o por tratar de instrumentalizarlo con fines políticos.”

La tecnología de los teléfonos móviles, que incorporan cámaras de video, ha hecho posible conocer muchos de esos casos, que de otro modo habrían quedado ocultos a la opinión pública. Casos como el del sábado pasado, cuando un policía mató de un tiro a una mujer que le amenazaba con un cuchillo en el gueto negro de Anacostia en Washington. La expansión de las normas que obligan a los policías a llevar cámaras también ha destapado otros incidentes, como la muerte a tiros del afroamericano Samuel Dullrose por los guardias jurados de la Universidad de Cincinnati, en Ohio, sin que éste les provocara o llevara a cabo ninguna acción que entrañara peligro.

### La crónica menor

## Alex Vallenilla

Caracas puede ser de utilidad para reflexionar sobre las formas de pensar de algunos sectores de la oposición, así como también una buena ocasión para evaluar el modo en que las fuerzas que hoy gobiernan manejan la administración pública, nacional y local, una gestión que está inmersa en el vendaval de las luchas políticas y de clases, y que, por lo tanto, no puede evadir sus reglas y exigencias.

### Racionamiento: Fallas eléctricas

Las constantes fallas eléctricas continúan en el país debido a que el sistema eléctrico sufre por la falta de mantenimiento. Asimismo, como se conociera según investigación del periodista venezolano Alek Boyd, radicado en Londres, la situación se debe también a la no culminación en total de 12 plantas termoeléctricas que debió hacer la empresa Derwicks Associates, que recibió contrato de Bariven y Corpelec. Boyd, que ha realizado denuncias con soportes sobre el caso de corrupción, ha denunciado recientemente ataques a sus apartamentos y amenazas contra sus hijas.

### Crisis: Por la escasez de inventarios y divisas adelantan vacaciones

Empresas venezolanas han adelantado las vacaciones de diciembre al no tener materia prima, ni divisas para realizar importaciones. La escasez de dólares hizo que este año bajara la entrega de dólares preferenciales a

las compañías para importaciones en 27%. La angustia es para los trabajadores, sobre todo del sector metal-mecánica y plásticos, ya que las empresas al regresar en enero lo harán sin inventarios, lo que acusa una crisis más fuerte empezando 2015.

Con esta decisión el gobierno trata de echarle la culpa de su fracaso, como siempre lo ha hecho, a factores distintos a sus propios errores para tratar de justificar los resultados negativos de su gestión, en vez de corregirlos para el bien de todos.

Pagando: Bajan en 18,9% Deuda con aerolíneas Jason Sinclair, gerente de comunicaciones corporativas de la Asociación Internacional de Transporte Aéreo (AITA), confirmó que el Ejecutivo ha realizado pagos a las aerolíneas, hasta US\$ 775,7 millones hasta el pasado 15 de noviembre. La deuda se reduce a US\$ 3,6 millardos.

Las aerolíneas vendían pasajes en bolívares y no podían cambiar sus ganancias en moneda local a dólares para repatriar a sus casas matrices, lo que WQprovoó que muchas paralizaran vuelos internacionales desde y hasta Venezuela.

La decepción que ha causado este gobierno se expresará con una gran votación por la Unidad y el Cambio el próximo 6 de diciembre. Juego ganado ni se trana, ni se entrega.



“Vimos a tratar de colaborar en esas pequeñas grandes cosas que un país de reducidas dimensiones y poca población, pero que es un formidable productor de alimentos con respecto a su escala, puede aportar desde el punto de vista técnico a otro que tiene riqueza y la desgracia de la fenomenal dependencia petrolera”  
**Henry Ramos Allup**  
Presidente de la AN

**Zeta**  
El Papa Francisco  
**OFENSIVA POR LA LIBERTAD**

**Rechazo mundial por Juicio a I. edezma**

**Cierre de frontera: la crisis empeora**

*Esplazante relato de fortunas en el CICPC*

## Julio Balza

Arroz con mango

**T**oda Venezuela espera que la jueza que ventila el caso del máximo líder opositor Leopoldo López, Susana Barreiros, en los próximos días tome la decisión ajustada a derecho acatando el dictamen del comité contra la tortura de la ONU. Todos sabemos que esta magistrada no la tiene nada fácil porque entendemos la presión política por la que debes estar pasando en los actuales momentos. Si la misma tomase la decisión correcta que es la libertad inmediata del líder, dicha jueza pasaría a la historia contemporánea de este país. Ciudadana jueza Barreiros, Cúbrase de gloria y actúe ajustada a derecho. Así de sencillo.

Otro golpe más para el bolsillo de los venezolanos es el invento de genio frustrado Dante Ribas, y ustedes saben cuál es la perla. Le aumentó a golpe y porrazo y sin anestesia como decimos en criollo. Engañó nuevamente al presidente Nicolás Maduro, presentándole un proyecto de cobro de impuestos en el INTT.

Ribas no consultó con nadie pasándole ese strike al primer mandatario nacional, y la perla e sun aumento del mil por mil en cada trámite que hacen los usuarios ante este instituto. Este es un duro golpe para los bolsillos de los más pendejos y los rechazamos. Nicolás me lleve por el camino de la amargura. Que fracaso lo del fulano Saren.

Me voy de tubazo. Se da como un hecho en los próximos días la designación del mayor general Rodríguez Torres como nuevo ministro eléctrico y presidente de Corpoelec en sustitución del funcionario más incapaz e inepto que haya pasado en la historia democrática de este país, como es Jesse Chacón, pero no les extrañe que después de esta plasta que puso en su gestión por este ministerio sea designado por lo menos vicepresidente para que la siga cagando, ¿o no?

**DELITO** // El oficial estaba adscrito a Policía Comunal

## Mataron a polisucro intentando frenar robo

121 funcionarios han sido ultimados en lo que va de año en La Gran Caracas

**Claudia Leyba**  
leybaclaudia@elp.com

El oficial agregado de la Policía de Sucre, Carlos José Sevilla, de 43 años, fue asesinado ayer cuando intentó frustrar un robo en la zona 2 del barrio José Félix Ribas, Petare, Municipio Sucre, al este de Caracas.

Con Sevilla suman 121 los

efectivos, policiales y militares, que mueren en lo que va de año por la violencia en La Gran Caracas y es el quinto perteneciente a la Policía Municipal de Sucre.

El oficial estaba adscrito a Policía Comunal núcleo 2 de José Félix Ribas y tenía 17 años de servicio cumplidos el 2 de diciembre. Era casado y padre de una niña de 12 años.

Este jueves a las 9:30 de la mañana se encontraba de recorrido con otra computadora y al ser alertados por un testigo que observó a cuatro

hombres asaltando a un comerciante informal, les dieron la voz de alto a los malhechores, pero uno de ellos disparó y atravesó justamente en la pistola del oficial, quedando imposibilitado para disparar.

Estaba a merced de los antisociales y recibió un tiro en el pómulo derecho. Su compañera continuó enfrentando a los malhechores, uno de ellos cayó herido y los otros tres escaparon.

El policía fue llevado al hospital Domingo Luciani, de El Llano, donde los mé-

dicos certificaron que estaba muerto. Al delincuente lo ingresaron en el Pérez de León, donde falleció.

**No Indentificado**  
Del presunto delincuente no se conoció la identidad porque no portaba documentos y esperaban identificarlo en la morgue de Bello Monte. Tenía 21 años y en un moral consiguieron un revólver con el que mató al policía. Un operativo desplegado en la zona permitió la captura de dos sospechosos de pertenecer a la banda.

## Qué pasa en Venezuela

### Alejandro Cienfuegos

LARA. Piden renuncia de Valera por crisis en Uribana

**Barquemetó** - El Observatorio Venezolano de Prisiones (OVP) y Provea solicitaron este jueves la renuncia de la ministra de Servicio Penitenciario, Iris Valera, para facilitar la investigación de los hechos ocurridos la semana pasada en el Centro Penitenciario de Occidente "David Viloria" (mejor conocido como Uribana).

"Se siguen repitiendo situaciones de violencia y muertes en las cárceles venezolanas, asociadas principalmente al hacinamiento, los malos tratos de la GNB y funcionarios del GRIC (Grupo de Requisita Inmediata Carcelaria), además de las pésimas condiciones en las que se encuentran la mayoría de los recintos carcelarios", denunciaron las organizaciones.

"Consideramos necesario que para facilitar las investigaciones que actualmente adelanta el Ministerio Público por estos nuevos hechos, la actual Ministra de Asuntos Penitenciarios, Iris Valera, debe renunciar a su cargo por ser ella la responsable directa de velar por la vida e integridad de las personas sometidas a la custodia del Estado", señala el comunicado.

La semana pasada un grupo de reclusos del penal se declaró en huelga de hambre para denunciar y protestar abusos cometidos en su contra por la dirección del centro, en medio del incidente se reportó una masiva intoxicación que ha dejado a 41 muertos y más de 80 reos en tratamiento médico. Según la versión oficial, los presos habrían ingerido medicinas robadas de la enfermería del penal para drogarse; las familias dudan la veracidad de esta versión.

El diario La Prensa de Lara informó ayer que los familiares de reos del penal que aún se mantienen en las afueras del centro, informaron que la ministra Valera habría nombrado a Ever Avila como nuevo director de la cárcel. Asimismo, el diario señaló que el teniente coronel Henry Arellano Gallardo, comandante del Destacamento número 121 de la GNB (que tiene a su cargo a los custodios de Uribana) negó tener ordenes de investigar a efectivos supuestamente involucrados en "malos" que habrían generado la situación en el penal. Granger acusó al Gobierno venezolano de usar su superior riqueza y poder militar para seguir un camino de "intimidación y agresión, para instaurar una agenda contra los intereses soberanos de Guyana".

Los puntos de vista y opiniones expresados por el columnista no son necesariamente los mismos en El Nuevo País.

## CARTEL

Yo, ORLANDO RAFAEL LÓPEZ, mayor de edad, civilmente habilitado de la Cédula de Identidad N° 4.255.977, por medio de la presente doy cumplimiento a lo establecido en GACETA OFICIAL VIGENTE, en mi carácter de Apoderado de los Hatos o Fondos que formulan solicitud de Licencia o Permiso de las especies *Caïman Crocodilus (Babos) y Chigüire*, 2015-2016, el cual menciono a continuación, Hato La Fortuna, Código-1-1125, Municipio Muñoz Estado Apure, Hato Quintanero, Código-1-1124, Municipio Muñoz Estado Apure, Mata Oscura o Mata el Chino, Código-4-148, Municipio Guanarito Estado Portuguesa, La Matifera, Código-4-147, Municipio Guanarito, Estado Portuguesa, Santa Anita, Código-4-143, Municipio Guanarito, Estado Portuguesa, Morita, Código-4-149, Municipio Guanarito, Estado Portuguesa, La Reforma de Palmirito, Código-4-150, Municipio Guanarito, Estado Portuguesa, Sabanas de Curillos, Código-2-732, Municipio Sosa, Estado Barinas, Las Mochilas, Código-2-733, Municipio Sosa, Estado Barinas, Merecure, Código-2-608, Municipio Arismendi, Estado Barinas, Mata de Totumo, Código-1-1113, Municipio Muñoz, Estado Apure, Hato Gerónimo, Código-1-1114, Municipio Muñoz, Estado Apure, La Ceiba, Código-1-1115, Municipio Muñoz, Estado Apure, Forero, Código-1-1116, Municipio Muñoz, Estado Apure, El Roble, Código-1-1117, Municipio Muñoz, Estado Apure, La Gamonera, Código-1-1118, Municipio Muñoz, Estado Apure, Clarines, Código-1-1119, Municipio Muñoz, Estado Apure, Mata Chacera, Código-1-1120, Municipio Muñoz, Estado Apure, Algarrobo, Código-1-1122, Municipio Muñoz, Estado Apure, Las Vacas, Código-1-1123, Municipio Muñoz, Estado Apure, Los Arreñire, Código-1-1159, Municipio Muñoz, Estado Apure, Robleito, Código-1-1121, Municipio Muñoz, Estado Apure, La Palmera, Código-1-1171, Municipio Muñoz, Estado Apure, Barretero, Código-1-1160, Municipio Muñoz, Estado Apure, Isla de Cojedes, Código-3-192, Municipio Girardot, Estado Cojedes, Laguna de Papelón, Código-2-752, Municipio Papelón, Estado Portuguesa, El Cerrito, Código-2-754, Municipio Sosa, Estado Barinas, San Patricio, Código-3-193, Municipio Girardot, Estado Cojedes, Mata de Toro, Código Nuevo Municipio Muñoz, Estado Apure, Monte Video, Código Nuevo Municipio Sosa, Estado Barinas, Mata de Piña, Código Nuevo, Municipio Muñoz, Estado Apure.

**FUNCIONARIOS** // El Ministerio Público acusó este jueves a dos funcionarios de la Policía

## Acusados dos PoliCaracas por caso de Serra

**Claudia Leyba**  
leybaclaudia@elp.com

El Ministerio Público acusó este jueves a dos funcionarios de la Policía de Caracas por su presunta vinculación con el asesinato del diputado Robert Serra y su asistente María Herrera, perpetrado el pasado 1 de octubre.

Los funcionarios Erick Ricardo Romero (28) y Raldel Jesús Espinosa (20) fueron imputados por la Fiscalía como cómplices no necesarios en la comisión de los delitos de homicidio agravado en perjuicio del parlamentario y robo agravado. Además,

también fueron imputados por ser cómplices no necesarios en el delito de homicidio calificado con alevosía por motivo fútil en la ejecución de un robo agravado contra María Herrera. Asimismo fueron acusados por asociación para delinquir.

El Tribunal 9° de Control del Área Metropolitana de Caracas dictó privativa de libertad contra los acusados, quienes permanecerán reclusos en El Helicóide, sede del Servicio Bolivariano de Inteligencia Nacional (Sebin).

Por el caso ya hay privativa de libertad contra otros dos acusados, y permanecen de-

tenidas otras seis personas a la espera de su presentación.

**Tramitaron extradición**  
La Fiscal general de la República, Luisa Ortega Díaz, informó ayer que la justicia venezolana ya realizó todos los trámites necesarios para la extradición de Leiva Padilla Mendoza, alias "El Colombia" quien fuera detenido en Cartagena por las autoridades neogranadinas y es solicitado por la justicia venezolana, acusado por el asesinato de Serra.

"Ya Venezuela hizo todos los trámites tanto a nivel de las instancias del sistema de jus-

ticia penal, como a nivel de la Cancillería ya fue requerido al requerido al Estado colombiano y estamos a la espera de su respuesta", afirmó la Fiscal.

También se encuentran privados de libertad Dany Salinas, Jaime Padilla, Netra Pulmino, Yasmelys Meregate, Naelis Orozco, Waidyl Pacheco, contra quienes se está a la espera de la presentación del acto conclusivo.

Por último, se aguarda la extradición por parte del gobierno colombiano de Leter Padilla Mendoza, quien fue aprehendido en Cartagena de Indias el pasado 2 de noviembre.

Corresponsal del Amor

Maribel Anders

**Q**uerida Maribel: tengo 40 años y dos hijos de padres diferentes. El papá de mi hijo mayor es un hombre que me lleva 20 años y él nunca vivió conmigo porque sus padres eran lo primero en su vida. Como yo seguí viviendo con mis padres, nunca tuvimos un verdadero matrimonio. Después me enamoré de un compañero de trabajo y ahora tengo un bebé de 14 meses. El es casado, tiene su mujer y sus hijos y, como nosotros somos su segunda familia, nunca tiene tiempo ni para mi hijo ni para mí. El principio todo era una dicha, me decía que yo era la mujer de su vida, pero ahora todo lo que hago le molesta, especialmente cuando le reclamo que necito su calor y su presencia en nuestras vidas, tengo problemas en mi casa con mi familia, creo que dudan sobre mí no adicción a las drogas y, en verdad, no las uso, ¿para qué y por qué te mentaría en algo así? También tengo problemas con mi novia, creo que ya no le gusto como antes y yo sigo estando muy enamorado de ella pero creo que debe haber algo en lo que no estoy haciendo lo correcto. Me dijo que no tiene intención de dejar a su esposa y que quiere continuar su vida con ellos pero esa no fue la impresión que me dio cuando empezamos a tener relaciones. Necesito que me aconsejes porque pienso que no aguanto más esta situación tan inestable. Dime, por favor, ¿qué puedo hacer? Najla.

*Estimada basando Najla: Te sugiero que trates de analizar tu conducta, no voy a ser que quizás hayas asumido actitudes o hábitos que han generado desconfianza la verdad es que, en lugar de una mujer cuarentona con experiencia, más parecés una adolescente inexperta. Tu carta revela que para ti la vida sólo se compone de enamorarse, tener relaciones sexuales, embarazarte y tener hijos sin importar para nada el futuro que le darás a esos hijos y a ti misma. Tienes que aprender que de impresiones no se puede vivir. Antes de quedar embarazada de tu compañero de trabajo tenías que haber conversado con él cuáles eran los términos en que estaban basando esa relación, si es que puede calificarse de esa manera. Tienes que saber que era un hombre casado con responsabilidades que cumplir, que los hombres casados en su gran mayoría no quieren dejar a su familia aunque se lleven mal con la esposa o le cuenten esa historia a una ilusa para disfrutar de lo que se les ofrece tan fácilmente. Tienes que madurar, enseñarte. No es que evites las relaciones sexuales, lo que debes evitar es embarazarte porque los hijos no son juguetes, hay que pensar en su futuro antes de que nazcan, no cuando ya están aquí. Por favor, busca la sensatez donde quiera que esté.*

e-mail:maribelanders12@gmail.com  
Para consultas y solicitudes escribir al Apartado Postal 14.067-La Candelaria-Caracas.

Sánchez Jugador del Mes



El chileno Alexis Sánchez fue nombrado Jugador del Mes del Arsenal por tercera vez este año. El chileno ha anotado catorce goles desde su llegada al conjunto entrenado por el Francés Arsène Wenger, cinco de ellos en el mes de noviembre. En la liga inglesa, el "Niño Maravilla" marcó un doblete ante el Burnley y un tanto frente al Swansea.

**Zeta PAÍS**

HIPISMO // En la sexta válida

Ocho nominados en la Copa Arzak

Jorge Zeta, Caballo del Año 2015, lidera la lista que incluye a Roy's Revenge, Don Lucas

Ángel Mentado  
Luz@facebook.com

Ocho ejemplares fueron nominados para participar en la Copa Arzak, prueba central del próximo fin de semana en el hipódromo La Rinconada, a celebrarse en recorrido de 1900 metros donde destaca la presencia de Jorge Zeta, ganador del Clásico Simón Bolívar y Caballo del Año 2015, el cual hará su reaparición.

El pupilo del entrenador Gustavo Guevara encabezará la lista de anotados para el importante evento, cuya inscripción oficial será el martes a las 9:00 de la mañana en la Junta de Condiciones del óvalo capitalino. El hijo de League of Nations en Risotto, del haras Los Caracaras, será llamado a correr con 57 kilos bajo la montía del campeón Rogo Alberto Sarmiento. Jorge Zeta ejerció la semana anterior 1000 metros en 65.7 con remate de L.T. Según el cronometrista de Mundo Hípico, Jorge Castillo, "sin hacerle nada, listo en silla". Otro de los nominados es Roy's Revenge, el cual se impuso en los clásicos José María Vargas y Presiden-



El caballo Mr. Fuzzy (8) desborda garantías en la quinta válida. Archivo

te de la República de 2015. Viene de ganar en brillante forma en su más reciente con Jorge Urdaneta. También destaca Don Lucas, el hijo de Scat Daddy, del Urama, que ha logrado cuatro triunfos en fila. Se mantiene impecable en la pista este pupilo de Germán Rojas. Igualmente Supremo, que viene de arribar tercero en el Clásico del Caribe y va a su primera actuación como cuatrero. La lista de nominados la completan Amigo Giulio, Nexus Prime, Panzer Barcelona y Relámpago de Oro. El ganador se llevará una

El Metrallozo

3 - Revenge (Tercera Válida)

El Cañonazo

7 - Mamá Luisamaría (Segunda Válida)

recompensa de Bs 360.000. El cuatrero Don Lucas llegó en muy buenas condiciones a su caballería, tras imponerse el pasado domingo por 2 cuerpos y 1/4

en la Copa Arzak derrotando al campeón Jorge Zeta. Su entrenador, Germán Rojas, informó este lunes que el zaino está excelente: "Gracias a Dios, llegó en gran condición. Amaneció muy bien y comió toda su ración. El ejemplar está muy bien de sus manos". Con respecto a si lo sorprendió la victoria de Don Lucas sobre Jorge Zeta señaló lo siguiente: "Para nada. Estaba muy confiado en la calidad del caballo Claro, respetaba a Jorge Zeta porque es el más foguado en la distancia. Pero sabía que el mío llegaría bien a los 1900 metros".

MULTIDICIPLINA // Se efectuaron en Macuto

Vargas montará III Bolivarianos de Playa

La solicitud para ser sede de los juegos fue realizada por el gobierno de Vargas

Efrain López  
Luz@facebook.com

La Asamblea General Ordinaria de la Organización Deportiva Bolivariana (Odebo) decidió que Venezuela sea sede de la tercera edición de los Juegos Bolivarianos de Playa, los cuales se disputarán en el 2016 en el estado Vargas. La solicitud para ser sede de los juegos fue realizada por el gobierno de Vargas, junto al presidente del Comité Olímpico Venezolano, el 14 de mayo en Santiago de Chile.

Uno de los avales para que el país fuera elegido la realización de los III Juegos Suramericanos de Playa Vargas 2014 participaron 540 deportistas de 13 países, donde Venezuela se alzó como campeona con 10 medallas de oro, 13 de plata y 8 de bronce para sumar 31 presas.

A trabajar desde ya La solicitud para montar el certamen multidisciplinario fue formalizada el 14 de mayo pasado en la ciudad de Santiago de Chile en un cónclave de la Odebo. La misma fue presentada

en ese entonces por el gobernador de Vargas y Álvarez. "Nos sentimos contentos y orgullosos por esta buena noticia", expresó García Carneiro en un comunicado de la Gobernación. "Obtuvimos el triunfo y Venezuela fue escogida como sede los III Juegos Bolivarianos de Playa de 2016 con una votación considerable. Gracias a todos por el respaldo que nos dieron y por confiar en nosotros".

Según el los preparativos para el evento comenzarán "en forma inmediata". "Es un orgullo y un reto para nosotros que nos hayan dado la responsabilidad de organizar estos juegos", declaró García Carneiro a medios peruanos. De acuerdo con Álvarez, los III Juegos Bolivarianos de Playa se llevarán a cabo entre el 13 y el 24 de octubre.

Un fuerte aval García Carneiro refirió que la celebración de los III Juegos Suramericanos de Playa Vargas 2014, realizados el pasado mes de mayo, resultaron un factor de mucho peso para que la Odebo le otorgara a nuestro país los Juegos Bolivarianos de Playa.

Para los mismos, el Gobierno Nacional no escatimó recursos y se construyeron varios escenarios, tales como el moderno Complejo Deportivo de Playa Hugo Rafael Chávez Frías, ubicado en la parroquia Macuto.

SPRING TRAINING // Rodríguez sufrió torcedura

Comienzan los juegos de pretemporada

Filis, Tigres y Medias Rojas juegan primeros partidos de exhibición

La antelada de juegos primaverales comienza hoy en Florida con desafíos en los que se espera actúen los estelares toleteros criollos Miguel Cabrera de los Tigres, y Pablo Sandoval de los Medias Rojas. Detroit recibirá en el parque Joker Merchant de Lakeland al equipo de Florida Southern College, mientras que en el JetBlue Park, en Fort Myers, el conjunto de Boston se dividirá en dos escuadras para enfrentar a las representaciones de Northeastern University y del Boston College.

Entre los lanzadores anunciados para relevar por los bengalíes está el aragüeño Ángel Nesbitt. Los Tigres abrirán su participación en la Liga de la Tormenta mañana cuando reciban a los Piratas de Pittsburgh. Para esa misma fecha, 1 de marzo, está programado el inicio del calendario de la Liga del Cactus en Arizona.

Más de 130 criollos (93 en nóminas de 40 hombres), estarán viendo acción en la pretemporada. Anibal Sánchez a prueba Para hoy está previsto que el derecho Anibal Sánchez reinicie ligeros ejercicios del

Brazo derecho luego que a principios de la semana pasada sintiera dolores. El manager Brad Ausmus dijo que están contando con el aragüeño para abril. Otros pitchers bajo observación en estos primeros días de entrenamiento son el zurdito Eduardo Rodríguez (Boston) y el derecho Henderson Álvarez (Oakland).

Rodríguez sufrió leve torcedura en la rodilla izquierda el sábado y se está recuperando, en tanto que Álvarez comenzará pronto a lanzar en plano como parte del programa de rehabilitación de la cirugía a la que fue sometido en el hombro derecho y debe lanzar en mayo o junio.

Escobar está de regreso Alcides Escobar, torpedero y primer bate de los Reales de Kansas City, volvió el fin de semana a los entrenamientos de los campeones mundiales tras viajar de urgencia a Caracacas a principios de semana por el repentino fallecimiento de un familiar cercano. El criollo tomó parte en el complejo de Surprise, Arizona, en las distintas rutinas de batidas en las almohadillas.

Odúbel Herrera se la comió el fin de semana Con sobresaliente actuación de Odúbel Herrera en calidad de centerfield y primer bate, los Filis de Filadelfia vencieron 8 carreras por 3 a los Spartans de la Universidad de Tampa.

**BREVES**

**FUTBOL** Final dramática

Tras conseguir en forma dramática coronarse en Las Copas Venezuela en tanta de penales ante Trujillanos, La Guaira buscará ahora anotarse un doblete pues a falta de dos jornadas, lidera el Torneo Apertura 2014. Los Litoralenses salieron mejor librados en tiros penales tras finalizar empatados a un tanto por lado en el estadio José Alberto Pérez.

**BEISBOL** Marineros presentaron a Cruz

Los Marineros presentaron ayer al dominicano Nelson Cruz tras firmarlo por cuatro temporadas lo que da poder a la alineación de los navales. El quisqueyano lideró Grandes Ligas con 40 cuadrangulares la temporada pasada y sumó 108 carreras remolcadas con los Orioles de Baltimore. Cruz ha conectadp al menos 22 jonrones en cada temporada desde 2009 y ha sido elegido tres veces al Juego de las Estrellas. Su promedio al bate de .271 y el slugging de .525



**ADRIANITA**  
**25**  
**AÑOS**

**¡LLEGÓ LA HORA DE PINTAR!**

La glotona de Adrianita se empeñó en que tenía que pintar la casa para después adornarla con todo lo de navidad, pero como no tiene experiencia, dijo que lo haría sin nada encima para no manchar la ropa de pintura. Por tal razón, se quitó los shorticos para empezar su faena y como no somos mala gente, le tocamos la puerta para ayudarla. ¡Ay mamá, eso va a ser una echadera de pintura por todos lados!

**Marineros presentaron a Nelson Cruz**



**Claudia Leyba**  
Leyba@ladia@emp.com

Los Marineros presentaron ayer al dominicano Nelson Cruz tras firmarlo por cuatro temporadas lo que da poder a la alineación de los navales. El quisqueyano lideró Grandes Ligas con 40 cuadrangulares la temporada pasada y sumó 108 carreras remolcadas con los Orioles de Baltimore. Cruz ha conectadp al menos 22 jonrones en cada temporada desde 2009 y ha sido elegido tres veces al Juego de las Estrellas. Su promedio al bate de .271 y el slugging de .525 con Baltimore fueron sus cifras más altas desde 2010, cuando jugaba para los Rangers de Texas. Cruz, un jugador que había caído en una sifmera desgracia tras la suspensión de 50 partidos por haber dado positivo en una prueba de dopaje en el 2013, resurgió este 2014 con los Orioles de Baltimore, equipo que condujo a ganar la disputada Di-

visión Este de la Americana y en donde se coronó campeón de cuadrangulares con 40. El jardinero se unirá a su compatriota Robinson Canó en una alineación que va encontrando la madurez suficiente para competir con los Athletics de Oakland, Angelinos de Anaheim y Rancheros de Texas, en una división que cada vez luce más equilibrada, en la que los Marineros se quedaron a un solo partido de distancia para asistir a los pasados juegos de postemporada. El Safeco Field es un estadio atractivo para los bateadores derechos como Nelson Cruz. Los 331 pies que tiene la cerca del jardín izquierdo es un factor que puede resultarle positivo al toletero dominicano. "Estoy muy a gusto aquí. Me gusta jugar en esta división. He jugado aquí toda mi vida. Me gusta el Safeco Field. Nada aquí es nuevo para mí" dijo Cruz en la rueda de prensa de su presentación.

**El sistema en Navidad**

Una programación especial denominada el Sistema en Navidad ofrecerán en el país integrante del Sistema Nacional de Orquestas y Coros Juveniles e Infantiles de Venezuela. Se supo que serán en total 40.300 conciertos que se estarán efectuando hasta el 18 de diciembre y en los que participaran 500 orquestas de iniciación musical, infantiles y juveniles, más 3.500 agrupaciones entre ensambles, dúos, tríos, quintos, bandas y las voces de más de 370 coros. También sonarán los grupos de los programas de Educación Especial, Alma Llanera y el Programa Nuevas Orquestas y Géneros Musicales. Los músicos llevan su talento a colegios, aeropuertos, museos, núcleos, módulos, registros civiles, estacionamientos, canchas deportivas, asilos de ancianos, centros clínicos y hospitales, centros comunales, plazas e iglesias.



**Wilson se incorporó anoche a los Tigres.** Pag. 7

## Anexo 9

**Adriana Del Nogal**

*Diagramadora del diario Últimas Noticias.*

---

**Experiencia:** 15 años

**Resumen curricular:** Periodista egresada de la Universidad Central de Venezuela. Trabajó en *Tal Cual* y en el *Diario de Caracas*.

**Fecha de la entrevista:** 20 de agosto de 2015

---

### a. Retícula

- Diga algunos problemas de funcionamiento, y si los hubiese, como se podrían solucionar.
  - Habría que cambiar la retícula, esta es muy bloque, muy antigua. No es dinámica.
- La retícula, en el caso de *El Nuevo País*, ¿funciona como elemento ordenador o más bien se percibe la necesidad de su aplicación para ordenar las páginas?
  - Sí, hay que aplicarla para tener algo de orden.

### b. Tipografía

- Según los factores de legibilidad ¿qué tratamiento se le da al elemento tipográfico?
  - No es muy bueno, la verdad. Es como antigua. Es muy negra y mancha mucho la página.

- ¿La tipografía elegida para los titulares es acorde con la temática del periódico?
  - Sí, quizás. También al público, me imagino. Ese debe ser el fuerte de ellos. Está dirigido a un público en específico y a ellos les conviene utilizarlo o creen ellos que esto es lo que vende, supongo.
- ¿De no ser así, que estilo de familia tipográfica sería el adecuado, según su juicio?
  - Una palo seco, de repente no tal Bold, no tan gruesa. Algo más moderno porque está como pasado de moda.

**c. Unidades Informativas**

- ¿Son diferenciables los elementos de primera, segunda y tercera lectura?
  - No. De repente con el puntaje de los títulos, pudiera ser, pero no. Hay mucho desorden y no sabes por dónde entrarle a esto.
- ¿Qué unidades informativas incluiría, tomando en cuenta el público al que va dirigido el diario?
  - Foto leyendas, encuestas podría ser.

**d. Arquitectura de la página**

- ¿Se respetan los elementos de diseño (balance, unidad, foco de atención) en la disposición de los elementos de la página?
  - No. No hay foco en ningún lado, cualquier cosa aquí grita. El crédito de algunos columnistas es hasta más grande que el del editor. No hay foco, no

hay equilibrio, no hay algo que te llame la atención como para saber por dónde empezar.

- ¿La diagramación es ordenada o anárquica? En su opinión, ¿ayuda a reafirmar la correcta jerarquización de los contenidos periodísticos, o más bien crea confusión?
  - Sí, es anárquica. Es absolutamente confuso.

**e. Manejo de los recursos gráficos**

- ¿Se puede considerar el uso de los recursos gráficos adaptados al público del diario?
  - Es que no sé cómo es el público del diario. No sé quién puede leer eso, pero supongo que hay gente que lo compra. Independientemente de tu público uno tiene que darle a la gente algo que se pueda leer decentemente, algo que sea atractivo y que tenga como un plus, porque ahorita con la situación económica del país. Yo creo que la gente lo piensa dos veces antes de comprarse un periódico. Con las nuevas tecnologías, tú tienes celular, teléfono inteligente, tienes tablet y tienes internet, para que la gente compre un periódico, tienes que ofrecerle otras cosas, no le puedes ofrecer más de lo mismo.
- ¿Qué recurso gráfico le añadiera?
  - Encuestas, ese contacto con el público que tenemos aquí en *Últimas Noticias*, eso de pequeñas encuestas y testimonios de lectores o usuarios. Eso si se lo pondría porque eso es importante, que la gente se sienta tomada en cuenta.



#### **f. Uso del color**

- ¿Cómo se puede catalogar la calidad de impresión de color en la impresión del diario: buen o mal registro de la cuatricromía, colores brillantes o lavados, saturación de las fotos?
  - A pesar de todo, yo veo estas ediciones bien impresas. Claro, las fotos son muy malas, son como chiquitas y no tienen un peso.
- En su opinión, el color este medio impreso cumple la función de constructor de:
  - 1. Identidad,
  - 2. Señalizador o navegador,
  - 3. Recurso informativo,
  - 4. Recurso estético.
  - Yo creo que como señalizador, como estético no creo. Pienso que está muy oscuro, podría como aligerarse más.
- ¿En su criterio, la paleta de colores se adapta al medio del diario y a su público?
  - Bueno, yo me imagino que a ellos les ha funcionado. Yo creo que aquí no se han pensado mucho eso, ellos no se han pensado la paleta de colores. Vamos a poner esto aquí y a vender periódico.

#### **g. Logotipo y señalizadores**

- ¿Los colores, iconos y tipografía comunican la personalidad del impreso?
  - Sí, si la comunica porque tú ves esto en cualquier lado y sabes que periódico es y de que se trata. Pero claro, yo también pienso que es

cuestión de la cantidad de tiempo que ellos tienen, si tienes 27 años viendo lo mismo, por supuesto que lo identificas.

#### **h. Manejos de páginas**

- ¿Se maneja correctamente la diagramación de avisos?
  - No, no creo.
  
- ¿De acuerdo con su formato tabloide, la oferta informativa de títulos es suficiente o más bien pobre?
  - Yo creo que es como mucho, tiene demasiado.

## Anexo 10

### Francisco Romero

*Asistente del departamento de diagramación de Últimas Noticias.*

---

**Experiencia:** 18 años

**Resumen curricular:** estuvo en *El Nacional* (1998) y como diagramador en *Últimas Noticias* (2000). Es asistente en el departamento de diseño de *Últimas Noticias* desde 2003 hasta la actualidad.

**Fecha de la entrevista:** 20 de agosto de 2015

---

#### a. Retícula

- Diga algunos problemas de funcionamiento, y si los hubiese, como se podrían solucionar.
  - Utilizan una retícula variable que en realidad no es ni malo, ni bueno, dentro de su estilo de diseño. Quizás es bueno por lo variable porque no es estática, pero es un poco desorganizada.
- La retícula, en el caso de *El Nuevo País*, ¿funciona como elemento ordenador o más bien se percibe la necesidad de su aplicación para ordenar las páginas?
  - La retícula siempre es un elemento ordenador que sirve para organizar el diseño del periódico, pero depende más que todo de tu concepto como periódico. Si en realidad quieres una retícula desordenada y te funciona, no hay ningún problema en usarla. El problema es cuando te pierdes leyendo, ahí si deberías revisarte. Pero en general ni bueno, ni malo, tener una retícula movable, variable o tener diferentes tipos de columnas.

## **b. Tipografía**

- Según los factores de legibilidad ¿qué tratamiento se le da al elemento tipográfico?
  - En general, quizás la tipografía es un poco anticuada en el sentido de que tenemos mucho tiempo viéndola. Este periódico particularmente tiene mucho tiempo usándola, quizás un leve refrescamiento le vendría bien. El principal problema que tiene la tipografía es que la utilizan muy mal, la expanden o la contraen como ellos quieren, lo cual es muy malo porque estas maltratando la fuente. Cuando ni la expanden, ni la contraen, la fuente queda bien y se lee fácilmente.
- ¿La tipografía elegida para los titulares es acorde con la temática del periódico?
  - Yo diría que sí. Es un periódico entre comillas fuerte por su posición contra el gobierno y para mí la tipografía que tiene refleja un poco eso. Es gruesa, es muy negra. Yo creo que está bien.
- ¿De no ser así, que estilo de familia tipográfica sería el adecuado, según su juicio?
  - Quizás podría una tipografía un poco más fácil de leer porque si bien es fuerte, es como muy redonda y no hay serif. La tipografía podría ser un poquitico menos gruesa.

## **c. Unidades Informativas**

- ¿Son diferenciables los elementos de primera, segunda y tercera lectura?
  - No, ninguna, todo para una misma cosa. Lo de opinión parece información e información parece cualquier cosa.

- ¿Qué unidades informativas incluiría, tomando en cuenta el público al que va dirigido el diario?
  - Yo pondría una página de opinión distinta al diseño del periódico y la pondría en la página tres, que la gente supiera que esa es la página de opinión. Las informaciones las pondría en tres y cuatro. Deporte lo pasaría al final y mezclaría un poco política con sucesos adelante. Está un poquito desordenado.

**d. Arquitectura de la página**

- ¿Se respetan los elementos de diseño (balance, unidad, foco de atención) en la disposición de los elementos de la página?
  - No. Aquí no hay un abridor fuerte, si lo hay en la página dos por ejemplo, pero esto es opinión. Sin embargo, en el resto de las páginas en información, ponen cualquier tamaño de letra, incluso el de abajo es más grande que el de arriba; me imagino que por el titular tienen que poner ese título y tiene que entrar.
- ¿La diagramación es ordenada o anárquica? En su opinión, ¿ayuda a reafirmar la correcta jerarquización de los contenidos periodísticos, o más bien crea confusión?
  - Es un poco anárquica, pero eso no es necesariamente malo, pero no ayuda a reafirmar correctamente la jerarquización de los contenidos periodísticos. Siempre tiene que haber un punto donde tú sepas que esa es la nota abridora o es lo principal y aquí no lo hay. Si lo hubiera, si hubiera un titular grande tú supieras que esto es lo principal, esto es lo más importante. No importa que la página sea desordenada porque tú sabes a donde tienes que ir para ver lo principal, pero aquí no hay nada fuerte y

aparte esta desorganizado. Entonces, tienes que lograr un balance y no hay ninguno aquí.

**e. Manejo de los recursos gráficos**

- ¿Se puede considerar el uso de los recursos gráficos adaptados al público del diario?
  - Digamos que sí. Quien compra este periódico sabe lo que está buscando. No está buscando ni recuadro, ni infografía, ni lee aquí, ni signos, ni símbolos que organicen la lectura.
- ¿Qué recurso gráfico le añadiera?
  - Infografía indudablemente. También, agregaría recuadros, unos localizadores, un taquito que diga “esto es lo más importante”. Elementos como esos, que te ubiquen en la noticia, no solo una simple nota.

**f. Uso del color**

- ¿Cómo se puede catalogar la calidad de impresión de color en la impresión del diario: buen o mal registro de la cuatricromía, colores brillantes o lavados, saturación de las fotos?
  - Realmente está muy bien impreso para ser un periódico tan sencillo. Claro, si te pones a buscarlo bien, en esta publicidad del BOD las letras no se leen muy bien o este Zeta País está un poco pixelado. Dentro de todo, tomando en cuenta que es un periódico de cuatro páginas y que en realidad trabaja con las uñas, la impresión está bastante buena.

- En su opinión, el color en este medio impreso cumple la función de constructor de:

1. Identidad,
2. Señalizador o navegador,
3. Recurso informativo,
4. Recurso estético.

- La identidad del diario está muy clara en la primera página, el rojo está bien, se nota que es *El Nuevo País*, lo ves de lejos y sabes que es *El Nuevo País*. No obstante, en la última página si juegan con el color como si no les importara que noticia va dónde y en el momento no se sabe de qué va la nota por el color. Entonces deberían organizar un poco más eso. Si es una nota de política ponerle azul, si es de espectáculo ponerle otro color, aquí deporte y espectáculos tienen el mismo color.

- ¿En su criterio, la paleta de colores se adapta al medio del diario y a su público?

- Es que decir que tienen una paleta de colores es exagerado. Digamos que el rojo está bien y bueno el color de la última es cualquier color, pero dirigido a su público.

#### **g. Logotipo y señalizadores**

- ¿Los colores, iconos y tipografía comunican la personalidad del impreso?
  - Bueno, si por no tener ninguno es tener un identidad, sí. La página de opinión está bien, hay una carita con el nombre, el título de la columna, digamos que están un poco uniforme en cuanto a eso.

#### **h. Manejos de páginas**

- ¿Se maneja correctamente la diagramación de avisos?
  - No. Aquí hay un aviso en todo el medio que no sé cómo lo colocaron ahí. Lo pusieron donde quisieron ponerlo.
- ¿De acuerdo con su formato tabloide, la oferta informativa de títulos es suficiente o más bien pobre?
  - No, tiene muchísimos títulos. Yo creo que están bien, si le metieran más, sería un periódico de puros títulos.



## Anexo 11

### **Héctor Rodríguez**

*Coordinador de diagramación del diario Líder en Deportes.*

---

**Experiencia:** 10 años

**Resumen curricular:** periodista egresado de la Universidad Central de Venezuela, docente de la Universidad Católica Andrés Bello, especializado en visualización y diseño de la información.

**Fecha de la entrevista:** 20 de agosto de 2015

---

#### **a. Retícula**

- Diga algunos problemas de funcionamiento, y si los hubiese, como se podrían solucionar.
  - El problema es que no parece haber retícula, porque no se está siguiendo aquí un orden. Como ves en esta página tres del jueves 27, aquí no parece haber ninguna proporción en cuanto al uso de la retícula y eso no te ayuda ni a poner orden, ni a poner jerarquización, que no pareciera ser la finalidad del diseño aquí tampoco.
- La retícula, en el caso de *El Nuevo País*, ¿funciona como elemento ordenador o más bien se percibe la necesidad de su aplicación para ordenar las páginas?
  - No. Es necesario aplicarla, se utiliza apenas para linear los elementos, pero no está prestando mayor orden.

## **b. Tipografía**

- Según los factores de legibilidad ¿qué tratamiento se le da al elemento tipográfico?
  - No pareciera haber tampoco por la utilización para textos largos, sin remate. Cuando se utiliza la cursiva, se le da algún tipo de tratamiento, en mi opinión, pero esta parte no es sencilla de leer. Se le da tratamiento, quizás, para la diferenciación de género, como puedes ver: lo que son las columnas, tienen este cuerpo de texto; sin embargo, aquí está la de Rafael Ballet, tiene otra vez el cuerpo de texto de noticia, pero no es la tendencia. La tendencia es algún uso por ahí, si hay, pero no se hace un tratamiento desde el punto de vista de legibilidad o el diseño, más bien se usa para la diferenciación de géneros.
- ¿La tipografía elegida para los titulares es acorde con la temática del periódico? ¿De no ser así, que estilo de familia tipográfica sería el adecuado, según su juicio?
  - Quizás lo único que aporta la tipografía, es que al ser una tan fuerte, grita como quiere gritar el periódico con todos los titulares que da, pero juega en contra, que es muy mal manipulada y muchas veces se pierde. Parece mucho una tipografía de primera mano, que además suele ser deformada. Podría utilizarse una serifa gruesa, de bastante presencia o en todo caso si se va a manejar esta, que no se alteren sus parámetros básicos proporción de ancho y alto, y darle un tamaño justo dentro de la página. No obstante, eso requiere una disciplina en la redacción y un respeto por los criterios del diseño lo cual suele costar.

### c. Unidades Informativas

- ¿Son diferenciables los elementos de primera, segunda y tercera lectura?
  - Por muy poco, se pueden diferenciar apenas por el tamaño y un ligerísimo cambio de tipografía. Por ejemplo, en esta nota de béisbol se puede ver que hay una tabla, pero aquí se me pierde, yo no sabría decirte si ahí pudiera haber un sumario que podría pasar inadvertido, y en algunos casos la leyenda se puede mezclar con el cuerpo de texto porque es exactamente la misma tipografía pero apenas un poco en negrita. Se diferencia muy poco, ahí su mera intención de utilizarlos.
- ¿Qué unidades informativas incluiría, tomando en cuenta el público al que va dirigido el diario?
  - Un elemento gráfico, que es el que más costaría hacer, es la conceptualización gráfica. Debido a que es un periódico mayormente de opinión, con una línea editorial bastante clara que hace como te vengo diciendo: pegar gritos en función de su opinión y le falta el grito gráfico; no está por ninguna parte y les podría ayudar bastante. Teodoro (*Tal Cual*) no solo hace ruido por los titulares que pone, la parte gráfica lo acompaña muy bien. La caricatura en el caso de *Tal Cual*, de verdad que juega un buen rol ahí y a esto le podría venir bien, podría sacar muchas más lágrimas de las que ya puede sacar. Pero como insisto, tiene un proceso que tiene su costo.

### d. Arquitectura de la página

- ¿Se respetan los elementos de diseño (balance, unidad, foco de atención) en la disposición de los elementos de la página?

- Ninguno. De ninguna manera. El periódico visualmente no se ve bien jerarquizado, los títulos más grandes se ven que los tienen que ajustar para que quepa el título y punto. Y muchas veces tiene un punto muy pequeño que deja de ser un título grande. No existe el menor respeto por eso, muchas veces hay notas pequeñas que simplemente llegaron con más texto y nadie se va a molestar en contar o editar, pues termina siendo más grande que la nota que está arriba hacia al lado de afuera.
- ¿La diagramación es ordenada o anárquica? En su opinión, ¿ayuda a reafirmar la correcta jerarquización de los contenidos periodísticos, o más bien crea confusión?
  - La diagramación tiene un muy somero orden en el uso de la retícula porque los corondeles y las picas de separación se respetan, pero es todo lo que hacen. Los módulos no se respetan en lo absoluto, notas entramadas con publicidad, hay despieces entramados con publicidad y con notas, y no. Por ahí termina siendo un completo desorden y no permite ver una jerarquización de la noticia porque los tamaños tampoco están bien utilizados.

**e. Manejo de los recursos gráficos**

- ¿Se puede considerar el uso de los recursos gráficos adaptados al público del diario?
  - No, porque para ser un periódico político, no está conformado por una estructura lógica, la cual pueda ayudar al lector a llevar el recorrido visual. Los sumarios son escasos y sin ninguna justificación y notas entramadas.
- ¿Qué recurso gráfico le añadiera?

- Le añadiría breves, para ordenar un poco la información. También, le agregaría a las notas principales (antetítulo, título, sumario), una buena foto, cifras y hasta una página especial para hacer del diario más dinámico.

#### **f. Uso del color**

- ¿Cómo se puede catalogar la calidad de impresión de color en la impresión del diario: buen o mal registro de la cuatricromía, colores brillantes o lavados, saturación de las fotos?
  - El registro está bien, los colores no están lavados, pero sí parece estar manchando mucho la fotografía. Quizás le falte un poquito en la parte de digitalización, según mi experiencia en imprenta, que no es como la del diseño y también que la imprenta tiene un punto muy grueso eso tampoco permite que la calidad de la foto brille; pero eso también está asociado a una cosa de costo.
- En su opinión, el color en este medio impreso cumple la función de constructor de:
  1. Identidad,
  2. Señalizador o navegador,
  3. Recurso informativo,
  4. Recurso estético.
  - Ninguna, primero porque es solo en blanco y negro. En la portada no parece haber un uso sistemático o pensado del color. Como ves en estas tres portadas son simplemente plantillas, aquí hay azul con espectáculo y deporte por igual, hay amarillo con deporte y espectáculo por igual. También como el periódico está hecho a blanco y negro no está edificado un lenguaje del uso del color.

- ¿En su criterio, la paleta de colores se adapta al medio del diario y a su público?
  - En realidad no, ya que no suele haber una sincronía, ni una justificación del color, sobretodo en la contraportada.

#### **g. Logotipo y señalizadores**

- ¿Los colores, iconos y tipografía comunican la personalidad del impreso?
  - Pues hay una idea de desorden y de anarquía que es consistente o no con el uso de la tipografía, con el poco trabajo a la hora de escoger la tipografía, todo eso al final termina siendo uno y proyecta una identidad. Como esta que te decía desorden, anarquía, de que hay problemas y que el mundo se va a acabar. No sé si es la intención, que pudiera ser, dado el público. A esto no le vi iconos por ningún lado y si están, no lo están a la vista.

#### **h. Manejos de páginas**

- ¿Se maneja correctamente la diagramación de avisos?
  - No tiene muchos avisos, pero hay casos. Por ejemplo, los carteles de citación no tienen razones para meter tres en una página. Cuando puedes poner, si tienes solo cuatro páginas y tres carteles de citación, una en cada una, agruparlos por una altura similar para poder hacer bloques y módulos y sobretodo no entramar las notas con ellos como lo ves en el jueves 27 página siete y como se ve incluso en la página seis. La diagramación de avisos no está correcta y la diagramación de las noticias en conjunto con la diagramación de avisos pues tampoco.

- ¿De acuerdo con su formato tabloide, la oferta informativa de títulos es suficiente o más bien pobre?
  - Es suficiente. Yo creo que un periódico puede apostar por una sola cosa o tener una apuesta temática que sazone con dos o tres títulos y ya está. Al final eso cuesta y no tiene porqué ser relación estrictamente proporcional.

## Anexo 12

**Marlon Brito**

*Diagramador del diario Últimas Noticias.*

---

**Experiencia:** 3 años

**Resumen curricular:** Secretaría de redacción de *El Nacional* (2012-2013), *Líder en Deportes* (2013).

**Fecha de la entrevista:** 20 de agosto de 2015

---

### a. Retícula

- Diga algunos problemas de funcionamiento, y si los hubiese, como se podrían solucionar.
  - Digamos que el diario de *El Nuevo País*, posee varios detalles que tienen que tomar en consideración: en primer lugar, la estructura del periódico no está hecha en base a retículas y estilos preestablecidos, lo que dificulta la jerarquización gráfica de los distintos elementos dentro de la página (recuadros, fotos, y datos). Sin embargo, es posible solucionarlo si acuerdan diagramar todos los contenidos con retículas que se manejen dentro de la mancha. En segundo lugar, la aplicación del recurso del sumario es escasa e inconstante. Se puede crear un estilo de estructura para cada elemento, ya sea recuadro, columna de opinión o nota, lo que reforzará la imagen del diario.
- La retícula, en el caso de *El Nuevo País*, ¿funciona como elemento ordenador o más bien se percibe la necesidad de su aplicación para ordenar las páginas?



- Esa retícula no funciona como elemento ordenador, debido a que la estructura no se mantiene uniforme o dentro de los parámetros de diseño del diario. Realmente parece que las páginas se estructuran por pedido y conveniencia de los textos. Es necesario redefinir y generar nuevos parámetros para el tema de la retícula a través de un manual de estilos, y si tiene, pues hacer cumplir la distribución en cuanto a espacio entre columnas por cada página. La portada y la última siempre deben pasar a ser tema de diseño. No simplemente dejar caer los textos y ajustar a conveniencia. Debemos encontrar equilibrio entre los contenidos y el diseño informativo.

## **b. Tipografía**

- Según los factores de legibilidad ¿qué tratamiento se le da al elemento tipográfico?
  - No muy bueno, siento que la tipografía no está mal, solo hay que definir parámetros (los distintos tamaños de los títulos para notas, las tipografías y tamaños de los sumarios, títulos de los despieces, títulos de columnas de opinión, indicadores de breves, entre otros). Los textos de las notas y las columnas, desde mi punto de vista, funcionan para el diseño pero es necesario definir el puntaje.
- ¿La tipografía elegida para los titulares es acorde con la temática del periódico? ¿De no ser así, que estilo de familia tipográfica sería el adecuado, según su juicio?
  - Si funciona, solo hay que adecuar el puntaje. Aunque yo me atrevería a utilizar una tipografía para titular, Sans Serif, que definitivamente le proporciona más que un simple refrescamiento.

### **c. Unidades Informativas**

- ¿Son diferenciables los elementos de primera, segunda y tercera lectura?
  - No, de hecho es bastante difícil diferenciar un poco las otras unidades informativas, como columnas y breves. Definitivamente hay que redefinir esta área.
- ¿Qué unidades informativas incluiría, tomando en cuenta el público al que va dirigido el diario?
  - Yo diría que lo más importante es mantener los estilos de tipografía de modo ordenada a través del puntaje y la retícula. Definiría lo principal, lo secundario e incluso lo relacionado. El tema de las columnas es necesario definirlo, como también los breves y despieces.

### **d. Arquitectura de la página**

- ¿Se respetan los elementos de diseño (balance, unidad, foco de atención) en la disposición de los elementos de la página?
  - No se respetan. Hace falta más cosas que simplemente soltar los textos e ir ajustando contenidos. Se debe respetar lo que define en cuanto a balance en el proceso de creación, debido a que una nota principal siempre debe tener un número mínimo de caracteres y de espacio, tipografías y elementos gráficos. El tema de la unidad debe replantearse completamente porque resulta difícil entrarle a los distintos contenidos que nos ofrece el diario. El foco siempre es importante para ubicar a nuestro lector dentro de las distintas secciones y páginas del diario. Esto se obtiene con la organización de los elementos dentro de la página.

- ¿La diagramación es ordenada o anárquica? En su opinión, ¿ayuda a reafirmar la correcta jerarquización de los contenidos periodísticos, o más bien crea confusión?
  - Crea confusión para el lector, en primer lugar. Necesariamente hay que regirse bajo parámetros básicos, que en estos casos no observamos. Sin una buena distribución, la tarea de jerarquizar los contenidos se vuelve prácticamente nula.

**e. Manejo de los recursos gráficos**

- ¿Se puede considerar el uso de los recursos gráficos adaptados al público del diario?
  - No del todo, existe desorden en el diseño del producto.
- ¿Qué recurso gráfico le añadiría?
  - Agregaría datos, cifras, indicadores de color para la sección o para los recursos.

**f. Uso del color**

- ¿Cómo se puede catalogar la calidad de impresión de color en la impresión del diario: buen o mal registro de la cuatricromía, colores brillantes o lavados, saturación de las fotos?
  - La calidad de impresión en los colores pareciera que no es muy buena, en el uso excesivo. Quizás algunas fotos de la primera y última página cuentan con este problema. La calidad de impresión siempre dependerá de la rotativa, que es la que realmente la calidad más allá de los contenidos. Desde mi perspectiva, la calidad de impresión la veo regular-baja.

- En su opinión, el color en un diario o medio impreso cumple la función de constructor de:

1. Identidad,
2. Señalizador o navegador,
3. Recurso informativo,
4. Recurso estético.

- De identidad si cumple, si observamos hacia al público que va dirigido y el color base que posee la marca. Predomina el Rojo. Carece de Señalizador en algunos ejemplares, parece dar la impresión de que no es constante el uso del color. Por su parte, el recurso informativo está ausente, si no evaluamos la tonalidad del negro. El color siempre debe formar parte de la construcción visual de cualquier producto. Incluso, si solo trabajamos una tonalidad, la escala o porcentajes que se usen siempre tienen una intencionalidad.

- ¿En su criterio, la paleta de colores se adapta al medio del diario y a su público?

- Solo se observa en la portada y contra portada. La paleta de color es muy pequeña y se limita solo a su color más predominante: el Rojo.

-

#### **g. Logotipo y señalizadores**

- ¿Los colores, iconos y tipografía comunican la personalidad del impreso?

- Yo siento que en cierta forma, para ser un diario que se mantiene con los mismos “diseños y diagramaciones” desde hace un buen tiempo, la verdad es que entre el color y los iconos parece haber una pequeña concordancia. Pero al estar muy desordenado, es necesario organizar la personalidad del producto.

#### **h. Manejos de páginas**

- ¿Se maneja correctamente la diagramación de avisos?
  - No. A veces resulta imposible distinguir entre avisos y fotos, incluso saber si el gráfico representa parte de la información.
  
- ¿De acuerdo con su formato tabloide, la oferta informativa de títulos es suficiente o más bien pobre?
  - La oferta es muy pobre, definitivamente. Creo que es uno de los principales problemas al momento de asumir la personalidad o el foco de la página. No aprovechan al máximo, en términos de diseños de información, el espacio que ofrece el tamaño tabloide.

### Anexo 13

Luego de entrevistar a los diagramadores de otros medios de circulación nacional, fueron consultadas dos fuentes de importante trayectoria en el área de edición de diarios. Fuentes que han dirigido rediseños de gran magnitud, que han sido las responsables de coordinar diarios del país, y que se han dedicado a la docencia. En ambos casos, se les entregaron las ediciones pertenecientes a la muestra para que las analizaran y luego emitieran sus opiniones al respecto. A continuación se exponen sus puntos de vista:

#### **Carmen Riera**

*Asesora en Periodismo Gráfico y Audiovisual.*

---

**Experiencia:** 15 años

**Resumen curricular:** Comunicadora Social egresada de la UCV. Creadora y coordinadora del Seminario Diseño de la Información (Venezuela) desde el año 2007.

**Fecha de la entrevista:** 23 de septiembre de 2015

---

“El *Nuevo País* necesita un rediseño principalmente porque parece un periódico anticuado; sin embargo, aún y cuando parezca que necesita un rediseño, no necesariamente lo necesita. Si los dueños del periódico no quieren aumentar sus ventas, ni dirigirse a gente diferente, sino más bien quieren circular y ya, se hace así.

En este caso, si el señor Poleo se excusa de que por ser un periódico dirigido a gente adulta contemporánea su target no va a apreciar un rediseño. La apariencia de un periódico también significa experiencia de vida. Por ejemplo, cuando *Últimas Noticias* decidió rediseñar, se le pregunto a la gente y la gente respondía que no quería que su periódico cambiara, porque cuando se habla de la palabra cambio no se tiene muy buena receptividad.

Los lectores saben de gusto no de funcionabilidad. Se le tiene que preguntar a una persona, que no sea fiel compradora del nuevo país, qué tendría que tener el diario para lo lea, porque si se le pregunta a un lector recurrente va a estar cautivo.

Si este periódico fuera un negocio para el señor Poleo y él estuviera preocupado porque su negocio está decayendo o porque no tiene futuro, se plantearía un rediseño. No por papel sino por sus lectores, debido a que la edad promedio de estos es de 50 años en adelante, con un tiempo promedio de vida de 15 años.

Yo creo que *El Nuevo País* no tiene identidad, si lo personificamos o humanizamos, es un señor de 55 años que usa flux y bigote. Este hombre cuando va a una fiesta pasa desapercibido porque es igual a todos los hombres de 55 años, no tiene identidad, no tiene algo que lo haga distinguirse. Con el rediseño se quiere que cuando este hombre llegue a la fiesta y la gente se voltee a verlo, que sea memorable, recordable, que tenga cualidades que lo hagan distinguirse.

En términos generales, este medio:

- El nuevo país titula largo. Deberían elegir una tipografía condensada y con un ojal más amplio para que mejore su lectura. Pueden quedarse los títulos en bold, lo que no puede pasar es que todos ocupen la misma cantidad de columnas ya que no hay jerarquización.
- La retícula mixta de *El Nuevo País* hace que la página no tenga un buen ritmo, hace que se vea desordenado.
- Las unidades informativas están bien. El problema está que no hay niveles de lectura ni de jerarquización. Al ser esto un periódico político, yo me concentraría más en la opinión que en la información, que las columnas de opinión tengan una personalidad de manera que se pueda destacar sobre la información noticiosa.
- El color es meramente estético y no es bien empleado. Hay que tomar en cuenta, a la hora del rediseño, que no hay planchas”.

## Anexo 14

**Elsy Torres**

*Jefatura de Periodismo Gráfico Audiovisual (PGA) del Grupo Últimas Noticias.*

---

**Experiencia:** 17 años

**Resumen curricular:** Periodista egresada de la Universidad Central de Venezuela. Trabajó en *Tal Cual* y actualmente se encuentra laborando en el Grupo Últimas Noticias.

**Fecha de la entrevista:** 23 de septiembre de 2015

---

El rediseño es parte de la necesidad del periódico, debido al público al que va dirigido. Todos los años el mercado nos obliga a cambiar por distintas razones, una de ellas es la introducción de estos nuevos medios digitales. Los periódicos de hoy en día deben parecerse a lo que estamos viviendo en el país y en el mundo, tienen que de algún modo modernizarse.

Sin embargo, hay medios impresos que pueden tener 80 años y siguen exactamente igual y ha funcionado. Es un poco lo que ha pasado con *El Nuevo País*, él se sigue vendiendo. No obstante, si ellos quisieran crecer más, tener más impacto o moverse en un nuevo espacio, que hasta ahora no se han aventurado a buscar, tienen que cambiar para poder penetrar allí. Esto se debe a que, al fin de al cabo, su población, la que los compra ahorita, va a envejecer y morir y con ellos el periódico.

Cuando algún periódico se plantea un rediseño tiene que mantener su lectoría de siempre, la que es fiel y tiene que captar nuevos lectores para permanecer en el mercado traspasando el tiempo. No debería ser un periódico estático por diez años, más que todo por el factor papel y situación país.



Sin han bajado sus ventas y/o quieren aumentarlas, es un momento para hacer un rediseño. Para ello, se deben establecer unos buenos parámetros de diseño que, si el día de mañana recuperaran su paginación normal, le sería aún más rentable.

En cuanto al diseño, es importante tener en cuenta:

- Primero, no hay una retícula fija en toda la publicación. Cada página tiene una mezcla de retícula o de columna. Recomiendo, establecer una retícula fija de 6 columnas.
- En cuanto a la tipografía, pareciera que no hay un criterio claro en el uso. Ciertamente, trata de que haya una diferencia en lo que es opinión al usar palo seco itálica, y en información general con una romana, e incluso tiene una variante entre título y sumario, pero no es constante, no es lógico. También, hay descuido en el uso del interlineado. Es una tipografía que por lo redonda, que es da la impresión de que fuese algo infantil para un tema tan serio y formal como lo es la política.
- Los elementos de primera segunda y tercera lectura no son diferenciables, en principio porque los títulos no lo establecen. Recomiendo que hayan buenos cuerpos de texto y es válido el uso de citas. Asimismo, hay que crear una unidad de información lógica, donde las principales tengan toda la estructura de nota principal (antetítulo, título, sumario).
- Los elementos de diseño no se respetan. No hay centro de impacto visual; balance, pues tampoco, porque cuando hay notas secundarias pueden ser más grandes que las principales.